



Informationen für Studierende

**24. - 27. Juni 2019**

9:30 - 16:30 Uhr

Campus Garching

Fakultät für Maschinenwesen

<b>Grußworte</b>	<b>4</b>
Leitung der IKOM 2019 .....	6
TUM-Präsident Wolfgang A. Herrmann .....	8
Dekan Prof. Dr.-Ing. Nikolaus Adams .....	10
Oberbürgermeister Dieter Reiter .....	12
Staatsministerin Judith Gerlach .....	14
<b>Zur IKOM .....</b>	<b>16</b>
Idee und Organisation .....	18
Guide für deine Karriere .....	20
Der perfekte Lebenslauf .....	21
Bewerbungsfotos .....	24
Einzelgespräche .....	25
Bewerbertrainings .....	26
IKOM Arena Moderator .....	27
Dress Code .....	28
Kleiner Messeknigge .....	29
Anfahrt .....	30
Unsere weiteren Projekte .....	31
Weitere Angebote .....	36
Das Team der IKOM 2019 .....	38
<b>Partnerforen &amp; Kooperationspartner .....</b>	<b>46</b>
Alumni & Career .....	48
A.S.I. Wirtschaftsberatung AG .....	50
Academic Work .....	51
Agentur für Arbeit München .....	52

Berufsstart .....	53
Campushunter .....	54
Eckelt Consultants .....	56
Studentencoaching-München .....	58
English Writing Center .....	59
Evoluzione Media AG .....	60
IAESTE LC München .....	62
JobGuide Bayern .....	64
audimax MEDIEN GmbH .....	66
Ocapi Group .....	68
KLEMM & Cie. ....	70
UnternehmerTUM GmbH .....	72
StepStone .....	74
Fachschaft Maschinenbau .....	75
TUM: Junge Akademie .....	76
Übersicht über unsere Partnerforen .....	78

<b>Unternehmen am Montag .....</b>	<b>80</b>
<b>Unternehmen am Dienstag .....</b>	<b>244</b>
<b>Unternehmen am Mittwoch .....</b>	<b>408</b>
<b>Unternehmen am Donnerstag .....</b>	<b>572</b>
<b>Unternehmensübersicht .....</b>	<b>736</b>





Grußworte

### Grußwort der IKOM Leitung 2019



Wir knüpfen Kontakte. Persönlich.

Seit Jahren symbolisiert dieser Leitsatz die Intention der IKOM den Studierenden dabei zu helfen mit Unternehmen aller Art in Verbindung zu treten und Zukunftswege zu erschließen. Um dieses Ziel zu erreichen, begibt sich das Team der IKOM Jahr für Jahr auf eine Reise voller Arbeit, Freude und Veranstaltungen.

Schon viele Monate bevor die Tore zu unserer Veranstaltung geöffnet werden, beginnen die Vorbereitungen für die IKOM, die sich in den vergangenen 30 Jahren nicht nur deutschlandweit einen Namen gemacht hat, sondern auch zu einer der größten studentischen Karrieremessen Deutschlands herangewachsen ist.

Mit Herzblut, Motivation und Leidenschaft sorgt unser Team dafür, den Messebesuchern ein einmaliges Erlebnis zu bescheren und die Professionalität und den Service, für die die IKOM bekannt ist, jährlich auf einen neuen Höhepunkt zu bringen und das natürlich alles rein ehrenamtlich neben dem Studium. Dafür möchten wir uns bei jeder und jedem einzelnen unserer über 130 Mitglieder ganz herzlich bedanken. Ihr habt Ideen entwickelt, Projekte verfolgt, Rückschläge überwunden und dabei nie das Ziel aus den Augen verloren. Ohne Eure harte Arbeit, den tiefen Zusammenhalt und die große Liebe zum Detail, wäre eine Messe wie diese niemals möglich und das vergangene Jahr bei weitem nicht so besonders gewesen.

Ein bedeutsames Jahr, nicht nur in der Geschichte der TUM, die ihr 150-jähriges Jubiläum mit zahlreichen Feierlichkeiten und Events würdigte, die wir als IKOM auf Wunsch des Präsidenten Herrmann exklusiv als studentische Initiative unterstützen und vor allem miterleben durften, sondern auch für die IKOM. Denn nachdem wir in diesem Jahr unser 30-jähriges Bestehen

feierten, starten wir nun voller Vorfreude und Tatendrang in unsere alljährliche Hauptveranstaltung, die IKOM 2019.

An vier Tagen begrüßen wir erneut über 300 Firmen auf dem Universitätscampus Garching der Technischen Universität München. Dieses ungebrochene Interesse führender deutscher und internationaler Unternehmen an der IKOM und den Studierenden und Absolventen der TUM untermauert zum einen die bundes- und europaweite Spitzenstellung unserer Universität und zeugt zum anderen vom hohen qualitativen Standard unserer Messe.

Als Gesamtleitung der IKOM ist es uns daher eine große Ehre sowohl unsere zahlreichen Partner und Unterstützer als auch die vertretenden Unternehmen, ganz besonders jedoch die Studierenden der TUM, begrüßen zu dürfen, die mit dem Besuch unserer Veranstaltung die außergewöhnliche Gelegenheit wahrnehmen einen Schritt in ihre Zukunft zu gehen, die Regie für ihre Karriere selbst in die Hand zu nehmen und der Held ihrer eigenen Geschichte zu werden.

Wir wünschen nun allen Teilnehmern und Besuchern vielschichtige Gespräche, interessante Begegnungen, eine angenehme Zeit und hoffen auch Sie nutzen die Gelegenheit und knüpfen Kontakte. Persönlich.

Julia Pelka  
Leitung  
Karriereforum IKOM

Theresia Busch  
Leitung  
Karriereforum IKOM

### Grußwort des Präsidenten der TUM



Heute so lebendig wie bei ihrer Gründung als „Polytechnische Schule“ durch Ludwig II. König von Bayern im Jahre 1868 - die Technische Universität München versteht sich als Dienerin einer zunehmend technisch geprägten Gesellschaft. Dieses Selbstverständnis leben wir als Entrepreneurial University. In über 1.000 Kooperationen jährlich und in zahlreichen strategischen Partnerschaften mit international renommierten Forschungseinrichtungen und Weltkonzernen bringen wir proaktiv Ergebnisse aus der Grundlagenforschung in marktorientierte Innovationsprozesse ein. Wir fühlen uns dem Ziel verpflichtet, unsere Studierenden für ihr Fach zu begeistern, ihren unternehmerischen Mut zu stärken und sie für die verantwortungsvolle Begleitung gesellschaftlicher und technischer Veränderungsprozesse zu rüsten. Viele unserer Ausgründungen zeigen sich auch auf der IKOM-Start up. Die IKOM nimmt damit das Momentum auf, das die TUM mit ihrer einmaligen Ausgründungsunterstützung vorlegt.

Unser Erfolg beruht auf der festen Überzeugung, dass in jeder Veränderung eine Chance liegt, dass starke Individuen auch starke Teamplayer sind, und dass Offenheit, Wertschätzung, Interdisziplinarität und Diversität ein starkes Fundament für eine lebendige, gemeinsame Innovationskultur von Wissenschaft, Gesellschaft und Wirtschaft bilden. Die Spitzenplätze der TUM in wissenschaftlichen Rankings wie auch im „Global University Employability Ranking“ beweisen, dass die TUM ihren Rang als globale Spitzenuniversität zurecht einnimmt.

Wir wollen unseren jungen Talenten gleichermaßen eine exzellente wissenschaftliche Ausbildung ermöglichen und sie in die Lage versetzen,

als künftige Führungskräfte nachhaltige Entscheidungen zu treffen und technologische Veränderungsprozesse verantwortungsvoll zu gestalten.

Starke Allianzen mit der Wirtschaft sind ein entscheidender Baustein, um unseren Studierenden diese Werte zu vermitteln. Die IKOM ist dafür eine hervorragende Plattform: Motivierte Studierende knüpfen wichtige persönliche Kontakte, um ihre Fachkompetenz bereits während des Studiums in die Praxis einzubringen, wertvolle Erfahrungen zu sammeln und Netzwerke für langfristigen Erfolg zu knüpfen.

Die IKOM, heute eine der wichtigsten Firmenkontaktmessen überhaupt, ist vor über 30 Jahren aus einer studentischen Initiative hervorgegangen. Das gibt es so nur an der TUM - auch deshalb spiegelt die IKOM so wunderbar unseren entrepreneurial spirit. Im Namen der gesamten TUM möchte ich mich herzlich bei allen Studierenden bedanken, die dieses großartige Forum durch ihren Einsatz und ihre Begeisterung möglich machen. Sie beweisen, was mit Mut, Unternehmergeist und Erfindungsreichtum möglich ist.

Wolfgang A. Herrmann  
Präsident  
Technische Universität München

### Grußwort des Dekans der Fakultät für Maschinenwesen



Als Dekan der Fakultät für Maschinenwesen freue ich mich, die IKOM 2019 mit ihren Gästen wieder in unserem Haus begrüßen zu dürfen.

Die Fakultät für Maschinenwesen der TUM entwickelt innovative, effiziente und nachhaltige Technologien, die der Gesellschaft dienen. Exzellente, lösungsorientierte Forschung und Lehre stellen den Menschen in den Mittelpunkt, und schlagen eine Brücke zwischen digitaler und physischer Welt. Unsere Vision dabei ist, dass unsere Forschungseinrichtungen und Absolventen die Lösungen für technische Herausforderungen von morgen entwickeln – für eine lebenswerte Welt und eine zukunftsfähige Gesellschaft.

Dafür bilden wir junge Talente zu heranwachsenden Führungskräften aus, die Herausforderungen nicht scheuen und Wandel als Chance ansehen. Durch die hervorragende Qualität der Ausbildung sind unsere Studierenden bei den Unternehmen beliebt. Sie lernen in einer Umgebung, die geprägt ist von Gestaltungswillen und Freude an der Technik. Mit unzähligen Ausgründungen sind sie Teil einer unternehmerischen Universität, die nachhaltige und effiziente Lösungen von morgen für die Menschen erforscht. Ein wichtiger und für den Maschinenbau unverzichtbarer Meilenstein auf diesem Weg ist die enge Verknüpfung von Wissenschaft und Wirtschaft.

Bereits zum 31. Mal verbindet in diesem Jahr die IKOM erfolgreich Wissenschaft und Wirtschaft bzw. Studierende und Unternehmen jeweils zu ihrem gegenseitigen Nutzen. Studierende und Absolventen profitieren von den unterschiedlichsten Informationen zu Praktika- oder Werkstudententätigkeit, zum beruflichen Einstieg und ihrer Karriereplanung bei diesmal weit mehr als 320 renommierten Unternehmen. Diese wiederum besitzen mit der IKOM als größte Karrieremesse in Deutschland eine hervorragende Möglichkeit, sich hoch qualifizierten Absolventen vorzustellen und geeignete Nachwuchskräfte zu finden.

Mein Dank gilt allen Studierenden, die sich ehrenamtlich und stets hoch motiviert bei der IKOM engagieren und welche dieses erfolgreiche Unternehmensforum überhaupt erst ermöglichen. Studierenden wie Unternehmen wünsche ich auf der IKOM 2019 interessante Gespräche, zukunftsweisende Kontakte und den erhofften Erfolg für alle Beteiligten.

Prof. Dr.-Ing. Nikolaus Adams  
Dekan



### Grußwort des Oberbürgermeisters der Landeshauptstadt München



In Zeiten der Globalisierung und Digitalisierung verändert sich die Arbeitswelt rasant. Gerade für Studierende ist es daher wichtig, sich schon frühzeitig mit potenziellen Arbeitgebern zu vernetzen. Das kann den Einstieg ins Berufsleben und die künftige Karriereplanung enorm erleichtern. Gleichzeitig profitiert auch die Wirtschaft von Kontakten zu Studierenden, da es wegen des Fachkräftemangels für viele Unternehmen immer schwieriger wird, geeignete Nachwuchskräfte zu finden. Firmenkontaktmessen wie die IKOM an der Technischen Universität München bieten daher für beide Seiten eine ausgezeichnete Gelegenheit, sich auszutauschen und Kontakte zu knüpfen.

Dabei kann die IKOM auf eine lange Erfolgsgeschichte zurückblicken. Sie findet heuer bereits zum 31. Mal statt und hat sich zur größten von Studierenden organisierten Karrieremesse in Deutschland entwickelt. Auch dieses Jahr bieten sich wieder zahlreiche Möglichkeiten für Begegnungen und Gespräche – schließlich wird eine Beteiligung von über 300 ausstellenden Firmen erwartet. Davon profitieren alle. Studierende und Absolventen erhalten vielfältige Informationen über den Berufseinstieg und die berufliche Weiterentwicklung. Unternehmen finden eine hervorragende Plattform, um sich gezielt dem hoch qualifizierten Publikum zu präsentieren. Und auch der Wirtschafts- und Technologiestandort München profitiert von einem intensiven Zusammenwirken von Wissenschaft und Wirtschaft und exzellent ausgebildeten Fachkräften.

Gerne wünsche ich daher der IKOM 2019 viel Erfolg und allen Gästen und Ausstellern gelungene Messetage. Dem ehrenamtlichen Organisationsteam und der gastgebenden Technischen Universität München danke ich recht herzlich für ihr Engagement.

A handwritten signature in blue ink, reading "Dieter Reiter". The signature is written in a cursive, flowing style.

Dieter Reiter  
Oberbürgermeister  
Landeshauptstadt München

### Grußwort der bayerischen Staatsministerin für Digitales



Die Digitalisierung bewirkt eine tiefgreifende Umwälzung der Art, wie wir leben und arbeiten. Gerade Sie als Studierende können diese digitale Transformation aktiv mitgestalten. In der enorm schnelllebigen digitalen Welt kann man sich nicht früh genug mit potentiellen Arbeitgebern vernetzen. Durch den anhaltenden Fachkräftemangel haben auch die Unternehmen ein hohes Interesse daran, Sie, die Fach- und Führungskräfte von morgen, schon frühzeitig auf sich aufmerksam zu machen. Das Interesse von Unternehmen und Studierenden, sich unkompliziert und ungezwungen kennen zu lernen hat das Karriereforum IKOM, die größte studentisch organisierten Karrieremesse in Deutschland, bereits vor 30 Jahren erkannt. Der Fachkräftemangel zeigt sich auch im Anteil der Frauen in digitalen Berufen. Nur rund 20 Prozent der Informatik-Studierenden und nur 17 Prozent der Akademiker in IT-Kernberufen sind Frauen. Hier will das Bayerische Staatsministerium für Digitales ansetzen und Frauen und Mädchen mit der Initiative „Bayerns Frauen in Digitalberufen – Fit für den digitalen Wandel“, kurz „BayFiD“, möglichst frühzeitig für digitale Themen begeistern. Wir wollen langfristig jedes Jahr 50 Frauen zwischen 18 und 30 für jeweils zwei Jahre bei ihrem Weg in digitale Berufe begleiten und unterstützen. Dabei helfen auch weibliche Vorbilder in technischen oder digitalen Berufen, die BayFiD unterstützen. Für mich ist ein wesentlicher Punkt: Je mehr Frauen in Digitalberufen oder im technischen Bereich Führungspositionen erlangen, desto mehr fühlen sich junge Frauen und Mädchen motiviert, ebenfalls diese Richtung einzuschlagen. Und je früher wir den aktuellen Trend umkehren, desto mehr Frauen sind auf den digitalen Wandel eingestellt und gestalten ihn aktiv mit. Wenn also interessierte Frauen unter Ihnen sind, melden Sie sich bei uns!

Für die kommenden Tagen auf der IKOM wünsche ich Ihnen tolle Gespräche und Begegnungen. Über hundert Studierende stellen fachübergreifend diese Großveranstaltung für rund 15.000 Besucher und über 300 Unternehmen auf die Beine und das auch noch ehrenamtlich. Herzlichen Dank dafür! Viel Erfolg beim Netzwerken und auf dass die Richtigen zusammenfinden.

Ihre Staatsministerin für Digitales

Judith Gerlach

Zur IKOM





## Geschichte

Die IKOM feiert dieses Jahr ihr 30-jähriges Bestehen. Nach der Gründung 1989 war die IKOM zunächst ein eintägiges Forum. Aufgrund der positiven Resonanz sowohl von Seiten der Firmen als auch von Seiten der Studierenden, wurde das Angebot schon bald auf zwei und dann drei Tage erweitert. 2012 fand die IKOM zum ersten Mal an vier Tagen statt. Gegenwärtig ist die IKOM zusammen mit der IKOM Start-Up mit mehr als 350 Unternehmen das größte studentische Karriereforum Deutschlands. Unser Forum in Garching deckt schwerpunktmäßig die Fachgebiete Wirtschaftswissenschaften, Natur- und Ingenieurwissenschaften ab.

Im Januar 2007 wurde erstmals die IKOM Bau mit Schwerpunkt Bauingenieurwesen und Architektur am Stammgelände mit ebenfalls sehr großem Erfolg ausgerichtet.

Im Mai 2008 feierte dann die IKOM Life Science ihre Premiere am Wissenschaftszentrum Weihenstephan und schloss damit den Kreis über alle drei Hauptstandorte und alle Fachbereiche der TUM.

Seit 2013 findet parallel zur IKOM die IKOM Start-Up statt, die jungen Unternehmen die Gelegenheit bietet das eigene Unternehmen zu präsentieren und darüber hinaus junge Fachkräfte für sich als potentielle Mitarbeiter zu begeistern.

2014 wurde erstmals der IKOM Consulting Day durchgeführt. Er bietet engagierten Studierenden die Möglichkeit eine Beratung persönlich im Rahmen diverser Case Studies kennen zu lernen und sich somit als potentielle Arbeitskraft von Morgen zu präsentieren.

Seit 2018 wird zudem der IKOM Award verliehen. Diese studentische Arbeitgeberauszeichnung gibt einerseits den Studierenden Orientierung bei der Auswahl Ihrer künftigen Arbeitgeber und hilft andererseits den Hidden Champions unter den mittelständischen Unternehmen, sich durch ihr vorbildliches Handeln von ihren Mitwettbewerbern abzuheben.

## Unsere Maxime

### Wir knüpfen Kontakte. Persönlich.

Unser Ziel ist es, Kontakte zwischen Studierenden und Unternehmen zu knüpfen. Wir sind über 100 Studierende aller Fachrichtungen, die ehrenamtlich Karriereforen und weitere, für Studierende kostenlose Veranstaltungen wie Exkursionen, Workshops und Vorträge organisieren.



Uns verbindet Teamgeist, Eigeninitiative und das Bestreben, unseren Kommilitonen den Einstieg in das Berufsleben zu erleichtern. Wir wollen dazu unsere langjährige Erfahrung nutzen und gleichzeitig neue Ideen und Projekte fördern und uns stetig weiterentwickeln. Für den Erfolg der IKOM ist es wichtig, professionell und verantwortungsbewusst zu arbeiten. Dies wird erst durch gute Kommunikation und einen starken Zusammenhalt möglich. Wenn auch Du Interesse hast, an der Organisation eines Karriereforums mitzuarbeiten und Freude daran findest, gemeinsam in einem Team eigene Projekte auf die Beine zu stellen, freuen wir uns darauf, Dich näher kennenzulernen. Schreib uns doch einfach unter [teamentwicklung@ikom.tum.de](mailto:teamentwicklung@ikom.tum.de)



**Checkliste für Deine Karriere**

**Vor der Messe**

Seite

<input checked="" type="checkbox"/>	IKOM Katalog besorgen		
<input type="checkbox"/>	Dich im Firmenteil dieses Katalogs über die Firmen auf unserem Forum informieren: <ul style="list-style-type: none"> <li>Firmen mit Interesse an Deiner Studienrichtung findest Du in der Firmenübersicht oder anhand der Studiengangsmarker auf der rechten Seite der Firmenseiten</li> <li>Bewirb Dich im Vorfeld auf ein <b>Einzelgespräch</b> mit Deinem Wunscharbeitgeber auf der IKOM</li> </ul>		80 - 735 25
<input type="checkbox"/>	Lebenslauf mit neuestem Foto vorbereiten: <ul style="list-style-type: none"> <li>Für den Bewerbungsmappencheck</li> <li>Zum Überreichen an Firmenvertreter</li> </ul>		21 - 23
<input type="checkbox"/>	Bewirb Dich und absolviere ein <b>Bewerbertraining</b>		26
<input type="checkbox"/>	Folge uns auf Facebook und/oder Instagram, um immer über unsere neuesten Angebote informiert zu sein		36 - 37

**Am Messetag**

Seite

<input type="checkbox"/>	Mappe mitnehmen zum ordentlichen Verstauen von Flyern, Visitenkarten und Deinen Bewerbungsunterlagen.		
<input type="checkbox"/>	Entspannt Anreisen <ul style="list-style-type: none"> <li>mit den öffentlichen Verkehrsmitteln</li> <li>mit dem Auto</li> </ul>		30
<input type="checkbox"/>	Besuche die Messestände: <ul style="list-style-type: none"> <li>Unser Dress Code für den optimalen Eindruck</li> <li>Unser Messeknigge hilft in jeder Gelegenheit</li> </ul>		28 - 29
<input type="checkbox"/>	Aktuelles Bewerbungsfoto machen lassen		24
<input type="checkbox"/>	Lasse Deine Bewerbungsmappe checken		
<input type="checkbox"/>	Besuche die <b>IKOM Arena</b>		
<input type="checkbox"/>	Mache eine Pause in der Studentenlounge		
<input type="checkbox"/>	Nimm an unserer Verlosung teil		
<input type="checkbox"/>	Es ist Dienstag, dann besuche die IKOM Start-Up 2019		

**Lebenslauf**

Auch wenn Du nicht konkret auf Jobsuche bist oder ohne die Absicht, gleich ein Praktikum dingfest zu machen auf die IKOM kommst, ist es durchaus sinnvoll, einen Lebenslauf mitzunehmen. Wenn Dir eine Firma so sympathisch ist, dass Du bei ihr einen bleibenden Eindruck hinterlassen möchtest, kannst Du ihn gleich bei den Verantwortlichen hinterlassen.

Er sollte Deine wichtigsten Daten (Bildungsweg, Auslandsaufenthalte, Praktika/Berufserfahrung, Hobbys) sowie ein Passfoto beinhalten. Solltest Du zum ersten Mal einen Lebenslauf schreiben, wirf doch einfach einen Blick auf die nächste Doppelseite, die Dir beispielhaft erläutert, welche Informationen in welcher Form hineingehören.

Du kannst Deinen Lebenslauf auch direkt auf der IKOM von unseren Kooperationspartnern A.S.I. Wirtschaftsberatung AG und English Writing Center prüfen lassen und ihm den letzten Schliff verleihen.

**Andreas Mustermann**

Musterallee 35  
80333 München

Mobil: +49 (0) 123 45 67 890  
Email: a.mustermann@tum.de  
Geboren am: 01. Januar 1996 in München

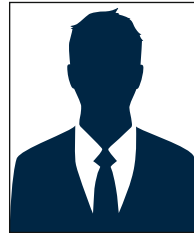

**Studium & Schule**

10/2018 – heute	Technische Universität München M. Sc. Robotics, Cognition, Intelligence, akt. Notenschnitt: 1,7
10/2014 – 09/2018	Technische Universität München B. Sc. Elektro- und Informationstechnik, Note: 2,4
09/2017 – 12/2017	The University of Edinburgh, Edinburgh, UK Electrical Engineering
09/2006 – 07/2014	Gisela-Gymnasium München Allgemeine Hochschulreife, Note: 1,8

**Praktika**

10/2018 – heute	Schmidt AG, München Werkstudent in der Entwicklung <ul style="list-style-type: none"> <li>• Aufbau von ROS (Robot Operating System) verstehen</li> <li>• Erstellung von Platinenlayouts in Eagle</li> <li>• Verkabelung verschiedener Roboterkomponenten</li> <li>• Erstellung von Schaltplänen digitaler Schaltungen mit Solid works Electrical</li> <li>• Löten von SMD-Bauteilen</li> </ul>
08/2014 – 10/2014	Müller GmbH, München Praktikum in der Fertigung und der Konstruktion <ul style="list-style-type: none"> <li>• Diverse Tätigkeiten im Bereich der Fertigung und Montage</li> <li>• Projektierung und Konstruktion eines Funktionsblechs für einen Werkstattwagen</li> </ul>

Die Aufzählung erfolgt **chronologisch rückwärts**, da dann sofort ein Bild über die aktuellen Qualifikationen entsteht

Dienstzeiten bei der Bundeswehr/Zivildienst können ggf. unter einem Punkt Schule & Wehrdienst/Zivildienst zusammengefasst werden. Studium wäre in diesem Fall ein eigener Punkt.

**Soziales Engagement**

10/2016 – heute	Karriereforum IKOM an der TUM, Mitglied im Ressort „IKOM Firmenbetreuung“ <ul style="list-style-type: none"> <li>• Organisation eines Karriereforsums mit Firmenkontaktmesse</li> <li>• Kontakt und Kommunikation mit teilnehmenden Unternehmen</li> </ul>
03/2011 – 07/2015	TSV München e.V., München, Abteilung Fußball, Jugendwart, Training für U14

**Zusatzqualifikationen**

EDV	MS-Office (routinierte Anwendung) Gute Kenntnisse in C, Java, Python Grundkenntnisse in C++, SQL
Sprachen	Englisch (fließend, TOEFL iBT: 101) Deutsch (Muttersprache) Französisch (Schulkenntnisse)

**Preise & Auszeichnungen**

09/2017 - 12/2017	DAAD Stipendium für Auslandsaufenthalt
10/2018 - heute	Stipendiat des Deutschlandstipendiums

**Vereine/ Interessen**

IKOM München	Organisation von Karrierefors von Studierenden für Studierende Mitglied seit November 2016
TSV München e.V.	aktiver Fußballspieler, Trainer
Hobbys	Fußball, Skifahren, Mountainbiken
Musik	Klavier

München, 24. Juni 2019

*A. Mustermann*

**Kostenlose Bewerbungsfotos auf der IKOM 2019**

An allen vier Tagen der IKOM haben wir zwei professionelle Fotografen engagiert, die von Euch kostenlos Bewerbungsbilder machen.

Für einen Fototermin braucht ihr einen Account auf unserer Website **www.ikom.tum.de**. Anmelden könnt Ihr Euch dieses Jahr wieder im **Hof 0**.

Für einen Termin am...		melde Dich an ab...	
Montag	Vormittag Nachmittag	Montag, Montag,	09:30 Uhr 10:30 Uhr
Dienstag	Vormittag Nachmittag	Montag, Dienstag,	14:00 Uhr 09:30 Uhr
Mittwoch	Vormittag Nachmittag	Dienstag, Mittwoch,	14:00 Uhr 09:30 Uhr
Donnerstag	Vormittag Nachmittag	Mittwoch, Donnerstag,	14:00 Uhr 09:30 Uhr

**Einzelgespräche**

Für die Einzelgespräche musst Du Dich bereits bis Ende Mai auf unserer Homepage bewerben. In dem 45-minütigen Gespräch kannst Du das Unternehmen persönlich kennenlernen, Deine Karrieremöglichkeiten ausloten und alle möglichen Fragen stellen. Du kannst es als Bewerbungsgespräch nutzen oder Dich einfach aus erster Hand informieren. Unternehmen mit diesem Symbol  auf den Profiseiten bieten Einzelgesprächen an.

Du hast einen Termin für ein Einzelgespräch?

Dann komm bitte 15 Minuten vor Deinem Termin zum Einzelgespräch-Counter neben dem Infostand. Du holst dann mit einem IKOMler den Firmenvertreter an seinem Stand ab und Ihr werdet in einen Raum gebracht. Dort habt Ihr die Möglichkeit, ein persönliches Gespräch zu führen. Komm anschließend bitte noch einmal zur Information. Dort füllst Du noch eine Umfrage zu Deinem Gespräch aus und bekommst von uns ein Geschenk.

Wir wünschen Euch viele spannende Gespräche!



**Bewerbertrainings**

Auch dieses Jahr bieten wir im Vorfeld der IKOM eine breite Auswahl von Bewerbertrainings mit diversen Partnern an. Melde dich noch heute für eines an unter:

[www.ikom.tum.de](http://www.ikom.tum.de)

Datum	Uhrzeit	Veranstaltung
12.06.	10:00 - 15:00 Uhr	<b>Match &amp; Catch Workshop</b> KLEMM & Cie.
12.06.	14:00 Uhr	<b>Assessment Center</b> ASI Wirtschaftsberatung AG
13.06.	10:00 - 15:00 Uhr	<b>Match &amp; Catch Workshop</b> KLEMM & Cie.
13.06.	14:00 Uhr	<b>Steuern steuern</b> ASI Wirtschaftsberatung AG
17.06.	09:00 Uhr	<b>Bewerbungsprozess von A-Z</b> VDI Verein Deutscher Ingenieure
17.06.	12:30 Uhr	<b>Bewerbungsprozess von A-Z</b> VDI Verein Deutscher Ingenieure
18.06.	09:00 Uhr	<b>Fit ins Vorstellungsgespräch - Vorbereitung und Training</b> Berufsstart
18.06.	10:00 - 17:00 Uhr	<b>Einzelcoachings Bewerbung und Jobsuche: stündliche Einzeltermine</b> KLEMM & Cie.
19.06.	10:00 - 17:00 Uhr	<b>Einzelcoachings Bewerbung und Jobsuche: stündliche Einzeltermine</b> KLEMM & Cie.
19.06.	14:00 Uhr	<b>Gehalt und Finanzen</b> ASI Wirtschaftsberatung AG
20.06.	14:00 Uhr	<b>richtig bewerben</b> ASI Wirtschaftsberatung AG

**Unser IKOM Arena Moderator**

Journalist und TV-Moderator Florian Fischer-Fabian



Als Anchorman des BR Rundschau Magazins kennt man ihn in ganz Deutschland. Florian Fischer-Fabian ist eines der profiliertesten Nachrichtengesichter des Landes und steht für journalistische Kompetenz und sachlich-analytische Berichterstattung.

„Triple-F“, wie ihn das Handelsblatt einmal nannte, lernte den Beruf des Journalisten von der Pike auf. Sein Volontariat absolvierte er beim „Garmisch-Partenkirchner Tagblatt“ und beim „Münchner Merkur“. Als Autor schrieb er später für zahlreiche Illustrierte, Programmzeitschriften und Tageszeitungen.

Seit 1984 steht der gebürtige Berliner vor der Kamera. Er moderierte Nachrichtensendungen, Magazine und Talkshows auf SAT1, n-tv, ProSieben und Premiere bevor er zum Bayerischen Fernsehen kam, wo er täglich zur Primetime über Aktuelles aus Bayern und der Welt berichtet.

Florian Fischer-Fabian, der seine Kindheit und Jugend in Oberbayern verbrachte, war zudem der Mann der ersten Stunde bei der „Telebörse“. Elf Jahre lang berichtete er vom Geschehen an der Deutschen Börse in Frankfurt. 1989 wurden Florian Fischer-Fabian und das Team der „Telebörse“ mit der Goldenen Kamera der Fernsehzeitschrift „HÖRZU“ ausgezeichnet.

Im Web:  
[www.fischerfabian.de](http://www.fischerfabian.de)

### Dress Code – Dos and Don'ts auf der IKOM

Der Dress Code auf den IKOM Karriereforen ist immer wieder ein kontrovers diskutiertes Thema. Soll ich einen Anzug tragen oder nicht? Dazu hier einige Praxistipps, die dabei helfen sollen, diese Fragen zu beantworten. Schließlich ist das richtige Outfit nicht nur eine Sache von Respekt gegenüber seinem Gesprächspartner, sondern auch des Wohlbefindens. Wer verkrampft in ein Gespräch geht, hat geringere Chancen sein Ziel zu erreichen und einen kompetenten Eindruck zu hinterlassen.

#### Generell

- Die Farbwahl sollte eher klassisch gehalten werden. Hierfür bieten sich Schwarz, Blau, Weinrot, Weiß sowie Abstufungen davon an.
- Du solltest Dich in der ausgewählten Kleidung wohlfühlen.
- Achte auf knitterfreie Kleidung.
- Keine Freizeit- oder gar Sportkleidung, auch keine Sportschuhe.
- Vermeide politische Statements durch die Kleidung

#### Für Frauen gilt

- Bei einem Kostüm sollte die Handtasche farblich zu den Schuhen passen.
- Bei Schminke und Schmuck ist weniger mehr.
- Bei der Kleidung gilt das Umgekehrte: Zu viel Haut ist zu vermeiden.

#### Für Männer gilt

- Bei einem Anzug sollten die Schuhe farblich zum Gürtel passen.
- Die Krawattenspitze sollte auf Höhe der Gürtelschnalle enden und nicht wie oft gesehen auf Bauchnabelhöhe oder noch schlimmer am Hosenschlitz.
- Keine kurzärmeligen Hemden, auch nicht unter dem Sakko, sowie keine kurzen Socken (Füßlinge).

### Unser kleiner Messeknigge

#### Eigeninitiative an den Firmenständen

Die meisten Firmenvertreter freuen sich, wenn sie Dir etwas über ihr Unternehmen erzählen können. Es ist eigentlich auch immer etwas dabei, was Du noch nicht wusstest oder wo Du einhaken kannst – also: Trau Dich!

#### Dress Code

Lass die bequeme Lieblingsjeans, die schon alles mitgemacht hat, im Schrank und greif lieber zu gepflegter Kleidung. Es muss ja nicht gleich ein schwarzer Zweireiher sein, aber „Kleider machen Leute“ und Du willst ja sicher nicht den schlechtesten Eindruck hinterlassen.

#### Doppelter Windsor

Und hier noch eine kleine Hilfestellung für die Herren unter Euch, die nach der Kommunion oder Konfirmation das Krawattenbinden gleich wieder vergessen haben:

#### Tipp:

Die Länge der schmalen Seite der Krawatte beträgt ca. 1/3.



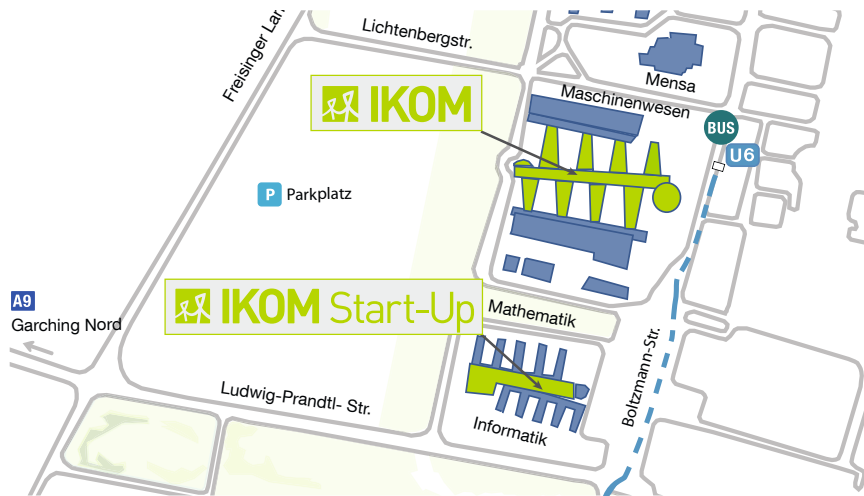

### Anreise mit dem Auto

Von München aus kommend auf der A9 Richtung Nürnberg: Ausfahrt Garching Nord. Von dort der Beschilderung „Forschungsinstitute“ folgen. Parkplätze entnimmst Du am besten der Skizze und der örtlichen Ausschilderung während der Veranstaltung.



### Anreise mit der U-Bahn

U-Bahn U6 bis zur Endstation Garching Forschungszentrum

## IKOM Start-Up

In diesem Jahr findet die IKOM Start-Up zum siebten Mal in der Magistrale der Fakultät für Mathematik und Informatik der TUM in Garching bei München statt. Hier werden am Dienstag, den 25. Juni 2019, 42 Start-Ups ihre innovativen Ideen und Geschäftskonzepte den Besuchern präsentieren. Eine detaillierte Beschreibung der vertretenen Unternehmen findet sich im IKOM Start-Up Katalog.

Die IKOM Start-Up hat sich zum Ziel gesetzt, den Besuchern aufstrebende junge Unternehmen als potentielle Arbeitgeber näherzubringen. Um einen noch besseren Eindruck der Unternehmen und der Menschen dahinter zu bekommen, kannst Du dir auch im Rahmen unseres Start-Up Pitch und unserer Unternehmensvorträge ein Bild der Aussteller machen. Vor Ort kannst du dich dann zu Praktika, Werkstudentenstellen oder Deinen direkten Einstieg informieren.

Wenn Du auch schon selber überlegt hast, deine eigene Geschäftsidee umzusetzen, bietet der Stand der UnternehmerTUM - Zentrum für Innovation und Gründung an der TUM - eine Anlaufstelle für deine Fragen.

Du möchtest die spannende und ideenreiche Gründerszene kennenlernen? Dann besuche die IKOM Start-Up.



Die IKOM Bau, unser am Stammgelände stattfindendes Forum und zweitgrößte Veranstaltung, richtet sich als eigenständiges Projekt an Studierende der Ingenieurfacultät Bau, Geo, Umwelt sowie der Fakultät Architektur. Im Januar dieses Jahres organisierten wir bereits die zwölfte IKOM Bau, die über zwei Tage stattfand.

Das Projektteam besteht aus Mitarbeiterinnen und Mitarbeitern verschiedener Ressorts, die meist selbst ein Studium mit Bezug zur Bau-Branche absolvieren. In den wichtigen Aufgaben wie Logistik, Studenten- und Firmenbetreuung bekommen wir tatkräftige Unterstützung von den jeweiligen Ressorts. Zudem arbeiten wir eng mit Druck & Design, IT oder Presse & Marketing zusammen.

Vor der IKOM Bau bieten wir Exkursionen zu fachspezifischen Unternehmen, sowie Bewerbertrainings, die auf Karrierestart und Forumsbesuch vorbereiten, an.



Die IKOM Life Science findet jedes Jahr im Frühjahr auf dem Campus in Weihenstephan statt. Seit 2008 bieten wir Studierenden der Fachrichtungen Agrarwissenschaften, Ernährungswissenschaften, Brau- und Lebensmittelwissenschaften sowie Biowissenschaften die Möglichkeit, Kontakte persönlich und branchenspezifisch zu knüpfen, um so einen Grundstein für ihre Karriere legen zu können.

Wir bemühen uns stets, eine bunte Mischung von großen Konzernen und kleineren Spezialunternehmen, von forschenden, produzierenden und beratenden Firmen und Instituten für das Forum zu gewinnen. Zudem halten wir Studierende während des gesamten IKOM Jahres auf dem Laufenden. Dazu bieten wir ihnen Informationsveranstaltungen zur IKOM Life Science, Exkursionen zu verschiedenen Firmen sowie Vorträge und Bewerbertrainings, die speziell auf die Life Science Branche zugeschnitten sind, an. Durch die enge Zusammenarbeit und Unterstützung aller Ressorts der IKOM stellen wir gemeinsam ein informatives Forum auf die Beine.



## IKOM Consulting Day

Der IKOM Consulting Day fand im Mai 2019 zum sechsten Mal statt. Dieses Format hat sich zum Ziel gesetzt, exzellent ausgebildete Studierende und Absolventen der TUM und führende sowie aufsteigende Unternehmen aus der Unternehmensberatung in Kontakt zu bringen.

Hierbei haben rund 40 Studierende die Gelegenheit, vier Unternehmen aus dem Umfeld der Unternehmensberatung kennenzulernen. In einer kleinen Gruppe von Teilnehmern besteht die Möglichkeit, an spannenden Case Studies der Unternehmen teilzunehmen und sich bei den Workshops von der besten Seite zu zeigen. Ein gemeinsames Abendessen rundet den Tag ab und bietet die Möglichkeit in weniger formellem Rahmen mit den Firmenvertretern vor Ort in Kontakt zu treten. Der exklusive Rahmen der Veranstaltung bietet die ideale Gelegenheit, erste Kontakte in der Branche des Consultings zu knüpfen und Einblicke in den Alltag eines Beraters zu gewinnen.

## IKOM Award

Studierende legen bei der Jobsuche zunehmend Wert auf ethisches und nachhaltiges Wirtschaften der Arbeitgeber. Viele Unternehmen, vor allem aus dem Mittelstand, sind aber mit ihrem verantwortungsvollen Handeln für sie zu wenig sichtbar. Daher haben wir anlässlich des 150-jährigen Jubiläums der TUM und des 30-jährigen Bestehens der IKOM gemeinsam mit der vbw – Vereinigung der Bayerischen Wirtschaft e. V. und der TUM den „IKOM Award Zukunftsarbeitgeber“ ins Leben gerufen. Er ist Deutschlands erste Auszeichnung für Arbeitgeber, die von Studierenden ausgelobt wird.

Über die Vergabe von fünf Preisen in verschiedenen Kategorien entscheidet eine hochkarätige Jury. Die feierliche Verleihung findet im Rahmen einer Abendveranstaltung statt. Studierende können sich um die Teilnahme bewerben und erhalten so die Gelegenheit, die Preisträger dort persönlich kennenzulernen. Die auf der IKOM vertretenen ausgezeichneten Unternehmen erkennt ihr an diesem Symbol .

Unser herzlicher Dank gilt der vbw, ohne deren große Unterstützung der IKOM Award nicht möglich wäre! Ebenfalls danken wir der TUM und dem Bayerischen Staatsministerium für Wirtschaft, Landesentwicklung und Energie.



### Exkursionen, Workshops und Vorträge



Das ganze Semester über bieten wir Dir spannende Exkursionen, Workshops und Vorträge zu und mit Unternehmen unterschiedlichster Branchen an. Bei unserem breitgefächerten Angebot ist sicher auch etwas für Dich dabei. Die genauen Termine werden zu Beginn eines jeden Semesters auf unserer Homepage veröffentlicht. Unser Exkursionsteam organisiert dabei für Dich ein Rundum-Sorglos-Paket und bringt Dich direkt in Dein Wunschunternehmen.

Dort erwartet Dich dann eine spannende Agenda, die zum Beispiel eine Werksführung und einen Fachvortrag beinhaltet. Auch für eine Verpflegung zur Mittagszeit ist selbstverständlich immer gesorgt – oft eine willkommene Abwechslung zum Mensa-Essen. Und das Ganze ist natürlich wie immer für Dich als Student komplett kostenlos. Nutze also die Möglichkeit, Dein Wunschunternehmen kennenzulernen.

<http://www.ikom.tum.de/de/ueber-uns/workshops-und-exkursionen>



### Mit der IKOM vernetzt

#### Auf unserer Website

Das komplette IKOM Angebot mit den neuesten Informationen und Angeboten findest Du auf unserer Website. Zudem dient sie auch als zentrale Anlaufstelle für alle Angebote, bei denen eine vorherige Anmeldung nötig ist. Möchtest Du also bei einem unserer Projekte mit Anmeldung dabei sein, besuche



[www.ikom.tum.de](http://www.ikom.tum.de)



#### Facebook und Instagram

Außerdem kannst Du uns auf Facebook und Instagram folgen und damit immer über alle Neuigkeiten informiert bleiben.

[www.facebook.com/ikom.tum](http://www.facebook.com/ikom.tum)

[www.youtube.com/IKOMvideo](http://www.youtube.com/IKOMvideo)

[www.instagram.com/ikom.tum](http://www.instagram.com/ikom.tum)



Das Team der IKOM 2019





Leitung



Theresia Busch

Julia Pelka

Teamentwicklung



Konstantin Biermann

Bianca Hausmann

Exkursionen



Susan Kollosche

Melanie Groß

Andreas Kubon

Florian Plosczyk

**Nicht abgebildet:** Christoph Bienert, Maïke Haßfurther, Alexander Kürmeier, Leon Schug, Susanna Kircher

Druck & Design



Franziska Gènevaux

Amela Kadric

Ferdinand Bauhammer

Victoria Damerow

Philipp Fuchsluger

Studentenbetreuung



Francesco Mondelli

Jan Bauerdick

Carlo Cagnetta

Ishbah Farid

Philipp Joppich



Nina Jäger

Tobias Kerbl

Max Keßler

Lisa Petzold

Aline Potreck



Nicole Kopyto

Deborah Kracheletz

Bernhard Magerl

Carina Rupp

Kerem Sergün



Valentin Welz

**Nicht abgebildet:** Valerija Erceg, Rodolfo Hofman, Tim Kiefer, Johannes Lindenblatt, Felizitas Schlederer



Aviral Shrivastava

**Nicht abgebildet:** Thanh Tai Hoang, Lorenz Kopp, Julia Mrtva, Elias Plohmann

Firmenbetreuung



Cristine Koelln



Rifat Burak Altinbas



Felix Asanger



Thies Clausen



Andres Escobar



Jan Eric Gaebel



Marie Harder



Marie Heimig



Lydia Jung



Alexander Karandjulov



Nikolai Kosuch



Ferdinand Leitermann



Reinhard Putz



Ali Rabeh



Lisa Teppich



Natalie Tersj



Kenzo Zipse

**Nicht abgebildet:** Michael Abt, Lara Ebert, Laura Janssen, Caroline Kehr, Viet Anh Le Cong, Valentin Sehn, Niels Sharman

Logistik



Matthias Hagn



Simon Binder



Jonas Dickmanns



Jonas Fleischmann



Eileen Frölich



Johannes Haimerl



Julia Hamlescher



Bastian Hofmann



Dilbeste Koc



Bastian Oppold



Thomas Scherbauer



Michael Wagner



Johannes Wirkner

**Nicht abgebildet:** Tom Hicks, Mathias Kaul, Katharina Kempf, Julian Tam Le

IT



Dorian Krüger



Timo Gross



Martin Klapacz



Nicolas Ruscher

**Nicht abgebildet:** Florian Edenhofer, Gabriel Loyola

Presse & Marketing



Michaela Müller

Selin Cakmak

Madia Fahim

Michael Günther

Alexandra Martitz



Sabine Müller

Maria Schubert

Irina Schwarz

**Nicht abgebildet:** Alexander Fimpel, Kristina Gmelch, Jonas Roßmann, Matthias Schmidt, David Wucherpfennig

Finanzen



Valentin Elender

Daniel Batschkus

Jakob Blomeier

Julius Drosten

Milena Frauenschuh



Luca Kick

Marco Mahringer

Elias Saniewski

Martin Steiner

Luca Troncone

**Nicht abgebildet:** Alexander Maas, Alexandra Rother, Christine Spieker, Ferdinand van Taack-Takranen

Kooperationen



Franz David Mislik

Christian Doff

Franz Lange

Teresa Magerl

Tobias Meisinger



Lukas Popp

Katja Schöndorfer

**Nicht abgebildet:** Sophia Sari, Johann Schreiber

Projektleitungen



**IKOM Bau:**  
Armin Kamberi

**IKOM Life Science:**  
Michelle Müller

**IKOM Consulting Day:**  
Mira Kochdumper

**IKOM Start-Up:**  
Lioba Brockmann

**IKOM Award:**  
Niclas Alexander Mauß



## Kooperationspartner



## Alumni & Career

### Wir sind für Sie da

#### Unsere Angebote für Sie

- ▶ Karriereberatung – persönlich, telefonisch, per Mail
- ▶ Career Days mit Bewerbungsfotoaktion
- ▶ Veranstaltungen zum Berufseinstieg und für Ihre Karriere
- ▶ E-Career: Webinare und BewerbungsCheck online
- ▶ Kostenlose Bewerbungsratgeber und -materialien
- ▶ TUM Netzwerk und Mentoring
- ▶ Praktika- und Stellenanzeigen in der TUM Job- und Praktikabörse: [www.tum.de/jobboerse](http://www.tum.de/jobboerse)
- ▶ Online Netzwerken: [www.community.tum.de](http://www.community.tum.de)

#### Alumni & Career am Campus

##### Campus München

Richard-Wagner-Straße 3 | 4. Stock | Mo – Fr

##### Campus Garching

Boltzmannstraße 17 | 3. Stock | Mo – Fr

##### Campus Weihenstephan

Maximus-von-Imhof-Forum 3 | 1. Stock (über fair geniessBAR) | dienstags

[www.together.tum.de](http://www.together.tum.de)





**SEIT** Anders Sein durch Ideen  
**1969**

A.S.I. Wirtschaftsberatung AG

**AW** Academic Work

# KOSTENLOSER CHECK IHRES LEBENS LAUFES

Weitere A.S.I. Angebote:

- **Zugangs-CD für das A.S.I. Karriereportal „Step by Step in den Beruf“**
- **Informationen und Anmeldungen zu den A.S.I. Berufsstarterseminaren**

Die A.S.I. Wirtschaftsberatung AG arbeitet seit 1969 für gehobene Privatkunden in mehr als 30 Universitätsstädten Deutschlands. Wir übernehmen für unsere Mandanten die Vermittlung und lebenslange Betreuung von Versicherungen, Geldanlagen, renditeorientierte Kapitalanlagen, Finanzierungen usw. in der Zusammenarbeit mit über 150 Produktpartnern.

Die Beratung zur Praxisgründung und -übertragung, zur Existenzgründung sowie zum Financial Planning bildet das zweite Geschäftsfeld.



**A/S/I**

Wirtschaftsberatung AG

Geschäftsstelle München

Gümbelstr. 2, 80636 München

Tel.: 089 3816120, Fax: 089 38161212, E-Mail: [info@m.asi-online.de](mailto:info@m.asi-online.de)

Jan Schlüter, E-Mail: [jan.schluter@asi-online.de](mailto:jan.schluter@asi-online.de), Kathrin Zang, E-Mail: [kathrin.zang@asi-online.de](mailto:kathrin.zang@asi-online.de)

Andreas Christ, E-Mail: [andreas.christ@asi-online.de](mailto:andreas.christ@asi-online.de)



## KARRIERESTART MIT ACADEMIC WORK

*„We find jobs and build careers for Young Professionals!“*

Academic Work ist eine schwedische Personalberatung mit Sitz in München und Hamburg. Seit 2008 vermitteln wir auch in Deutschland erfolgreich Young Professionals – Studenten, Absolventen und Akademiker mit bis zu fünf Jahren Berufserfahrung.

Wir begleiten dich vom Nebenjob im ersten Semester, über den Berufseinstieg als frischgebackener Absolvent bis hin zu weiteren Stufen auf der Karriereleiter. Bei uns findest du spannende Stellenangebote, die genau auf deine Studienschwerpunkte, Interessen, Qualifikation und Stärken zugeschnitten sind.

Dir gefällt unser Konzept, aber es ist gerade keine passende Ausschreibung dabei? Dann komm auf die IKOM und lerne uns persönlich kennen.

### KONTAKT:

Chiara Segatto  
Marketing Assistant  
+49 89 693 34 1000  
Seidlstraße 8  
80335 München



## Studium und Beruf

### Berufswahl (k)ein Problem?

Sie suchen nach einer optimalen Einstiegsposition nach dem Studium?  
Sie wünschen Informationen zu Berufsbildern?  
Sie interessieren sich für Ihre Chancen auf dem Arbeitsmarkt?  
Sie wollen sich orientieren?

### Das Angebot des Hochschulteams:

- Persönliche Beratung rund um den Berufseinstieg
- Seminare und Workshops rund um Bewerbung und Karriereplanung
- Orientierungsveranstaltungen zu einzelnen Berufsfeldern und Branchen

### Anmeldung zur Beratung und zu Seminaren:

muenchen.hochschulteam@arbeitsagentur.de

### Das aktuelle Programm ist zu finden unter:

[www.arbeitsagentur.de/muenchen](http://www.arbeitsagentur.de/muenchen) → News & Veranstaltungen



**Nicht  
warten –  
durch-  
starten!**

**Berufsstart – das Jobportal mit zahlreichen Angeboten  
für Studenten und Absolventen!** Praktika · Abschluss-  
arbeiten · Berufseinstieg · Jobmessen · Karrieretipps.

**Starte jetzt auf [berufsstart.de](http://berufsstart.de)**



## Vom König der Tiere lernen – Die Löwen-Strategie

Löwen stehen für Mut, Klugheit, Stärke und Souveränität. Doch wussten Sie, dass Löwen nur 4 Stunden pro Tag aktiv sind? 20 Stunden schlafen oder ruhen sie! Wow! Bitte halten Sie Löwen trotzdem nicht für faule Säcke! Wer in nur 4 Stunden sein Tagwerk vollbringt, hat eine geniale Strategie. Im Fokus der Löwen stehen Effektivität und Effizienz: Sie tun das Richtige mit den richtigen Mitteln. Das schafft Freiräume und ist ein enormer Hebel für Erfolg, der zufrieden macht, anstatt Karriere um jeden Preis.

Die Löwen-Strategie basiert auf dem ausgeklügelten Zusammenspiel der Erfolgskomponenten:

- ✓ Kommunikations- und Selbstvermarktungskompetenz
- ✓ Chancen- und Risikokompetenz, welche die Innovationsfähigkeit erhöhen sowie
- ✓ der Fähigkeit, starke Netzwerke aufzubauen.

Da das Studium diese Themen kaum im Fokus hat, führt das Learning by doing nach dem Abschluss zu Zeitverlust und schmerzhaftem Lehrgeld. Die Löwen-Strategie inspiriert Studenten wie Professionals und dreht an vielen Stellschrauben:

- ⚙️ Wir reden viel, aber selten Klartext. Die Folge sind Missverständnisse und Unsicherheit. Das kostet Zeit, Nerven und Geld. Je früher man seine kommunikativen Fähigkeiten ausbaut und z. B. jede Chance zu referieren nutzt, desto besser.
- ⚙️ Zudem muss man wissen: Erfolg beruht zu 10 % auf Leistung bzw. Qualifikation, zu 30 % auf guter Selbstvermarktung und zu 60 % auf starken Netzwerken. Kurz: Leistung allein reicht nicht, ebenso wenig die besseren Karten. Man muss sie gekonnt ausspielen. Leistung und Kompetenz müssen kommuniziert werden. Professionelle Selbstvermarktung ist ein enormer Erfolgsfaktor, denn wir sind mit vielen im Wettbewerb. Schon die Altvorderen wussten, dass Klappern zum Geschäft gehört und das Licht nicht unter den Scheffel.
- ⚙️ Fortschritt erfordert neue Konzepte und Innovation. Innovativ kann jeder sein, der die Chancen- und Risikokompetenz trainiert. Eine breite Informationsbasis erleichtert, Chancen

zu erkennen und Risiken realistisch zu bewerten. Ersetzen Sie jedes vorschnelle „geht nicht“ durch einen Perspektivwechsel. Versetzen Sie sich in Dritte, denken Sie groß und quer. Löwen interessiert nur die Problemlösung.

- ⚙️ Gute Vernetzung ist der Chancenbooster, der Zugang zu Informationen eröffnet, den Bekanntheitsgrad erhöht und den Aktionsradius erweitert. Suchen Sie den Kontakt zu interessanten Menschen – im Real Life und im Web.

Erfolg in Studium und Job erfordert neben diesen Tools die richtige Einstellung:

- ⚙️ Teamgeist ist wichtig, da wir zunehmend in Teams und Projekten mit wechselnden Beteiligten und interdisziplinär arbeiten. Löwen sind perfekte Teamplayer. Sie leben als einzige Großkatzen im Rudel. Allein jagende Löwen können die Jagderfolge der im Team jagenden Löwinnen nicht erreichen.
- ⚙️ Angehende Unternehmer oder Führungskräfte brauchen Führungsqualitäten. Projekte an der Uni, Leitungspositionen im Mannschaftssport und Ehrenämter sind gute Übungsplattformen.

Jeder besitzt mehr oder weniger ausgeprägte Löwen-Kompetenzen. Wer sie ausbaut und geschickt einsetzt, erreicht wie die Löwen in 4 Stunden mehr als andere am ganzen Tag. Nur Mut!

Redaktion: Martina Haas

Wissenswertes rund  
ums Thema Studium und Karriere!

# campushunter

das etwas andere Karrieremagazin  
und Online-Portal



Print und  
Online  
bestens  
informiert!



## www.campushunter.de

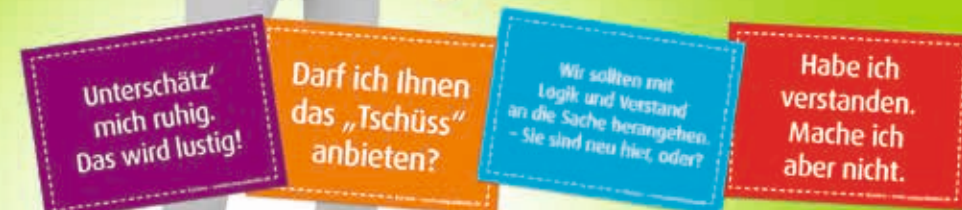

Über 200 E-Cards kostenlos und ohne Anmeldung verschicken!





ECKELT CONSULTANTS  
EXECUTIVE SEARCH

# EXCELLENCE IN EXECUTIVE CONSULTING

## BERATUNGSSCHWERPUNKTE

### EXECUTIVE SEARCH

Suche und Auswahl von  
Fach- und Führungskräften

### KOMMUNIKATIONSBERATUNG

Personalmarketing und  
Employer Branding

### EXECUTIVE COACHING

Entwicklung von Leadership-  
und Managementkompetenzen

### KARRIEREBERATUNG

Persönlichkeitsanalysen  
und Potenzialanalysen

### EXECUTIVE NEWPLACEMENT

Neue Chancen durch Top-  
Netzwerke, umfassendes  
Branchenwissen, Besetzung  
von Spitzenvakanzen

Dauerhafte Wettbewerbsvorteile lassen sich heute und vor allem zukünftig nur noch mit exzellenten Mitarbeitern erreichen. Sie sind die wichtigste Ressource von Unternehmen und deren Schlüssel für nachhaltigen Erfolg. Als auf Executive Search in den Technologiebranchen spezialisierte Personal- und Managementberatung finden wir genau die Führungskräfte und Spezialisten, die in der Lage sind, Spitzenleistungen zu erreichen. Profitieren Sie von unserer Erfahrung, unserer Branchen-Expertise, unserem exzellenten Netzwerk.

## HERAUSGEBER DES TOP COMPANY GUIDE

Eckelt Consultants GmbH · Rosengartenstraße 18 · 70184 Stuttgart · Germany  
T +49 (0)711/3416929-0 · F +49 (0)711/3416929-99 · info@eckelt-consultants.com · www.eckelt-consultants.com

presented by ECKELT CONSULTANTS



Der aktuelle

## TOP COMPANY GUIDE 2018

gibt einen pointierten Einblick in die DNA  
der Branche. Das Referenzwerk für Nachwuchs-  
und Führungskräfte mit „Benzin im Blut“.

**19,80 EURO**  
978-3-9814068-7-0

www.top-company-guide.com

# 2018

DAS BUSINESS-MAGAZIN FÜR  
DIE ENTSCHEIDER VON HEUTE  
UND MORGEN

# TOP COMPANY GUIDE



2018 / 14. Jahrgang

**10 /  
IM DIALOG**  
*Jarkko Sairanen  
Valmet Automotive Inc.*

**14 /  
HARMAN & SAMSUNG**  
*Mike Peters  
HARMAN*

**24 /  
BRAND PERSONALITY**  
*Richy Müller*

**58 /  
DRIVING EXPERIENCE**  
*Stefan E. Buchner  
Mercedes-Benz Lkw*

**146 /  
FLYING EXPERIENCE**  
*Matthias Dolderer*

# COACHING FÜR STUDENTEN UND ABSOLVENTEN IN MÜNCHEN



Tom Schindler – Leiter Studentencoaching-München

Studentencoaching-München ist ein Coaching-, Karriereberatungs- und Bewerbungstrainingsangebot, das sich vorwiegend an die Zielgruppe Studenten, Hochschulabsolventen, Doktoranden und junge Berufstätige richtet.

## Wir unterstützen Dich mit

- Karriereberatung
- Bewerbungstraining
- Optimierung Deiner Bewerbungsunterlagen
- Analyse Deiner Stärken und Schwächen
- Umgang mit Stress und schwierigen Situationen

## Zu speziellen Studenten- und Absolventenkonditionen!

*Infos und Konditionen unter:*

**Studentencoaching-München**  
 c/o OASENRAUM • Kobellstraße 2 • 80336 München  
 Tel 089 697 59 564 • Mob 01577 159 52 53  
 Email [info@studentencoaching-muenchen.de](mailto:info@studentencoaching-muenchen.de) • [Studentencoaching-München.de](http://Studentencoaching-München.de)

# Sprachenzentrum English Writing Center



Photo: Karimball Production/Shutterstock

[www.tum.de/writing-center](http://www.tum.de/writing-center)  
[writing@zv.tum.de](mailto:writing@zv.tum.de)

### English Writing Center

- free one-to-one consulting in English writing for everyone in the TUM community
- native English speakers as professional staff and student Writing Fellows
- all areas of English writing: dissertations, theses, articles, reports, CVs, cover letters

### Thesis Writing Program

- 2 ECTS points for Thesis Writers' Workshop (formal instruction & workshopping your thesis)
- 1 ECTS point for Thesis Consulting (10 one-to-one consultations)
- registration through TUMonline

**Munich City Campus**  
 Arcisstr. 21, Room 0241  
 Tel. 089.289.25437/25298

**Weihenstephan Campus**  
 Language Center  
 Weihenstephaner Berg 13  
 Tel. 08161.71.5335

**Garching Campus**  
 Gebäude für Maschinenwesen  
 Room MW 0808  
 Tel. 089.289.15102

WO BIN ICH MEHR  
ALS EINE  
NUMMER?

WELCHE ALTERNATIVEN  
HABE ICH?

WERDE ICH BEIM INGENIEURDIENSTLEISTER  
NUR VERLIEHEN?

KANN ICH GLEICH  
INS START-UP?

WO FINDE ICH  
ATTRAKTIVE PROJEKTE?

WAS MACHE  
ICH EIGENTLICH  
DEN GANZEN  
TAG BEI ...?

WIE VIEL  
VERDIENEN  
INFORMATIKER  
UND INGENIEURE  
WIRKLICH?

WAS ERWARTET  
MEIN ARBEITGEBER  
WIRKLICH VON MIR?

WER SUCHT DATA SCIENTISTS?

WAS MUSS ICH  
BEIM GRÜNDEN  
BEACHTEN?

Antworten auf

[www.hitech-campus.de](http://www.hitech-campus.de)





# RAUS AUS DEINER KOMFORTZONE!

Wir organisieren dein Auslandspraktikum

Work. Experience. Discover.

f IAESTE LC München

iaeste.munich

www.iaeste-muenchen.de



INTERNATIONAL ASSOCIATION  
FOR THE EXCHANGE OF STUDENTS  
FOR TECHNICAL EXPERIENCE

Die IAESTE ist eine der weltweit größten Praktikantenaustauschorganisationen. Seit 1948 vermittelt sie bezahlte und betreute Auslandspraktika in **über 80 Länder** weltweit. Hauptsächlich sind diese an Studierende der **Ingenieurs- und Naturwissenschaften** gerichtet. Deutschland ist seit 1950 über den Deutschen Akademischen Austauschdienst (DAAD) Mitglied der IAEESTE.

Seit 1950 wurden über 44000 Studierende deutscher Hochschulen zu Praktika mit technischem Bezug ins Ausland vermittelt, rund 1000 ausländische Praktikantinnen und Praktikanten arbeiten jährlich - vermittelt durch die IAEESTE - in deutschen Betrieben, Forschungs- und Bildungseinrichtungen.

IAESTE-Praktika finden überwiegend in den Sommermonaten statt und dauern in der Regel **2 bis 4 Monate**. Mehr und mehr stehen im internationalen Austausch auch Praktikumsplätze außerhalb der Sommermonate zur Verfügung.

Die Praktika zielen nicht nur auf fachliches Wissen ab. Die Vermittlung von Kooperations- Kommunikationsfähigkeit, sprachliche Kompetenzen sowie das Kennenlernen anderer Systeme und Kulturen haben im IAEESTE-Programm seit 65 Jahren ebenfalls einen hohen Stellenwert.

Das Lokalkomitee München ist eines von über 60 Lokalkomitees (Local Committees) in Deutschland. Hier arbeiten circa **40 ehrenamtlich engagierte Mitarbeiter** in verschiedenen Arbeitsgruppen und organisieren den Austausch. Wir treffen uns **jeden Mittwoch um 19:30 Uhr** im Raum 2605 am TU Stammgelände in der Innenstadt (Arcisstraße 21). Interessenten können immer unverbindlich vorbeischauen.

*"Mein IAEESTE-Praktikum in Brasilien war perfekt. Ich lernte die dortige Arbeitskultur kennen, konnte meine Sprachkenntnisse verbessern, traf über IAEESTE Brazil eine Menge neue Leute und konnte die Kultur wie ein Einheimischer erleben. Meine Wohnung bekam ich von IAEESTE Brazil gestellt. Nach meinem Praktikum nutzte ich die Gelegenheit, um noch so viel wie möglich im Land zu reisen. Es war eine unvergessliche Zeit."*

Tobias hat vom 5.10.2015 bis 27.11.2015 ein IAEESTE-Praktikum am Institut für Bioenergie in Campinas, Brasilien, gemacht.



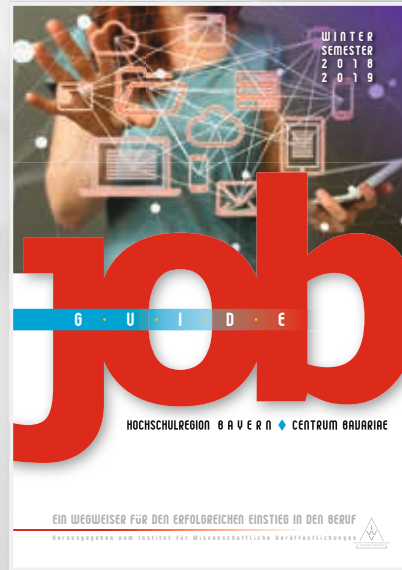
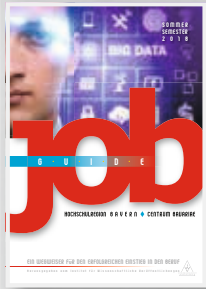

## JobGuide Bayern

EIN WEGWEISER FÜR DEN ERFOLGREICHEN  
EINSTIEG IN DEN BERUF

### Examen in der Tasche? Auf Jobsuche?

Den JobGuide Bayern gibt es im Oktober und im Mai. Wo? In den „Career Service“-Büros der Bayerischen Hochschulen und im Wintersemester 2017 auf den Hochschulmessen CONNECTA, HOKO®, IKOM, akademika, CONTACT. Holen Sie sich Ihr Exemplar!

### Sie haben qualifizierte Stellen zu besetzen?

Präsentieren Sie Ihr Unternehmen von der besten Seite. Mit einem Firmenprofil, Berichten aus Forschung und Entwicklung und der dazu passenden Stellenausschreibung. Sprechen Sie uns an!

### JobGuide Bayern

Institut für Wissenschaftliche Veröffentlichungen (IWV)  
Finkenstraße 10 · D-68623 Lampertheim · [www.institut-wv.de](http://www.institut-wv.de)

Kontakt

• Arjeta **Krasnici** · 06206 939-222 · [arjeta.krasnici@alphapublic.de](mailto:arjeta.krasnici@alphapublic.de)



Die  
TUM  
ist exzellent!

Wie findest du sie?

Gib deinen  
Dozenten

FEEDBACK  
auf MeinProf.de



# WIR MACHEN. KARRIEREN

PRINT AN DER UNI. AUF DEM IPAD UND TABLET ÜBERALL.  
NATÜRLICH FÜR LESER KOSTENLOS.



Nur für Ingenieure  
Nur an ING-Fachbereichen



Nur für ITler  
Nur an IT-Fachbereichen



Nur für WiWis  
Nur an WiWi-Fachbereichen



Nur für NaWis  
Nur an NaWi-Fachbereichen



Nur für Juristen  
Nur an juristischen-Fachbereichen

**Deutschlands  
Akademiker-  
Stellenbörse**  
**60.000 Jobs**  
Praktika, Traineeships, Werk-  
studentenjobs und Direkteinstiege:  
alle Branchen, alle Regionen im  
CAREER-Center auf [audimax.de](http://audimax.de)

**aud!max.de**  
**CAREER-CENTER**



Wir unterstützen



Kuratoriumsmitglied





**Studium fertig, super Arbeitsmarkt,  
Jobsuche also kein Problem?**

..manchmal ist die Jobsuche trotzdem eine Herausforderung..

Daher bieten wir auf der IKOM 2018 wieder unser **OCAPI Bewerbungstraining und Einzelcoaching** an:

- Beantwortung Deiner Fragen zum Bewerbungsprozess
- Hilfreiche Tipps zur Vorbereitung von Anschreiben, Lebenslauf und Vorstellungsgesprächen
- Beispiele aus unserer Bewerbungspraxis
- Wie wir als Personalberater Dich zukünftig unterstützen können

Die Bewerbertrainings finden im Vorfeld der Messe direkt am TUM Campus in Garching statt.

**Jetzt anmelden und Teilnahme sichern!**

Weitere Informationen zu Anmeldung und Terminen auf [www.ikom.tum.de](http://www.ikom.tum.de).

**OCAPI verbindet –  
Experten und Unternehmen.**

Finde mit uns (D)eine spannende Position im Bereich IT, Engineering oder Management. Für uns zählt wer Du bist und wo Du hin möchtest. Passen Deine Werte und Vorstellungen mit den Unternehmenswerten und der -kultur unserer Kunden zusammen, werdet ihr langfristig gern miteinander arbeiten.

Das ist unser Anspruch.

- Aktiv erarbeiten wir mit Dir Deine persönlichen und beruflichen Zielsetzungen, Erwartungen und Wertvorstellungen.
- Wir begleiten Dich im gesamten Bewerbungsprozess, vom ersten Bewerbungsschritt bis zur Einarbeitung in Deinem neuen Unternehmen.
- Nutze unseren Vorsprung an Wissen und profitiere von unserem persönlichen Netzwerk sowie professionellen Feedback.

Besuche uns an unserem Stand auf der **IKOM am 19. und 20.06.2018**.



Kontaktiere uns unter:

OCAPI Group GmbH  
Candidplatz 11  
81543 München  
Tel. 089 614 697 - 71  
[info@ocapi-group.de](mailto:info@ocapi-group.de)  
[www.ocapi-group.de](http://www.ocapi-group.de)

## Familienunternehmen suchen Dich!



Netzwerk  
aus Bestandskunden  
des Entrepreneurs Club (Auszug)



# KLEMM & Cie.

KLEMM & Cie. ist die Personalberatung für Familienunternehmen mit Fokussierung auf Führungskräfte und Spezialisten in Schlüsselpositionen.

Bei uns lernst Du alles rund um das Thema Familienunternehmen - vor allem aber, welche attraktiven Karriereperspektiven diese im MINT-Umfeld zu bieten haben.

Gemeinsam arbeiten wir Deinen perfekten Lebenslauf heraus, um diesen im Nachgang bei dem Familienunternehmen - **Deiner Wahl** - zu platzieren.

Zudem erhältst Du eine individuelle Karriereberatung und wir garantieren, dass Du mit - bis zu drei - konkreten Stellenangeboten nach Hause gehen wirst.



- Zugriff auf unseren **individuellen Vorschlagsservice**, welcher die direkte Platzierung Deines Lebenslaufes, bei Inhabern und Top-Entscheidern führender Familienunternehmen, impliziert
- Ein **persönlicher Ansprechpartner** aus unserem KLEMM & Cie. Team
- Zugang zu unseren **exklusiven Veranstaltungsformaten**, wie beispielsweise einer fachspezifischen Exkursion im Hause eines renommierten Familienunternehmens
- Ein individuelles und umfassendes **Bewerbertraining**, mit gezielter Vorbereitung auf Vorstellungsgespräche und fundierter **Wissensvermittlung zum Thema Familienunternehmen** als Arbeitgeber

## UnternehmerTUM – Wegbereiter für Gründer und Innovationen

UnternehmerTUM, das Zentrum für Innovation und Gründung an der Technischen Universität München, begleitet Start-ups und etablierte Unternehmen bei der Entwicklung neuer Produkte und Dienstleistungen, beim erfolgreichen Geschäftsaufbau, beim Markteintritt und in der Wachstumsphase.

In Projekten und im Austausch mit Experten erwerben Studierende, Wissenschaftler und Professionals unternehmerisches Know-How. Die Vorlesungen, Seminare und Workshops werden in vielen Studiengängen als Lehrveranstaltung anerkannt.



## Vorlesungsreihe – Innovative Unternehmer live erleben

Manager, Unternehmer und Gründer teilen ihre Erfahrungen und sprechen über das Kreieren von Chancen, Innovationsmanagement, Führung und mehr.

## Businessplan Seminare – Geschäftschancen erkennen und ergreifen

Lernen Sie von gründungserfahrenen Dozenten, wie Sie im Team Geschäftsideen entwickeln und einen strukturierten Businessplan erarbeiten.

## Manage&More – Für Gründer und Führungskräfte von morgen

In drei Semestern bearbeiten Sie parallel zum Studium Projekte, entwickeln sich persönlich weiter, trainieren Kompetenzen und knüpfen ein starkes Netzwerk.

## Hack and Talk – Community-Event für Hacker, Maker und Designer

Die Tech-Community trifft sich jeden 1. Mittwoch im Monat zum Ideenaustausch. Erfahrene Tech-Enthusiasten teilen ihre Erfahrung und ihr Know-how.

## THINK. MAKE. START. – In 14 Tagen von der Idee zum Prototyp

Entwickeln Sie in interdisziplinären Teams innovative Produkte und bauen Sie Prototypen, die Sie am letzten Tag beim Demo Day präsentieren.

## MakerSpace – Bauen Sie Ihren Prototyp

In der 1.500 qm großen Hightech-Werkstatt finden Sie Maschinen, Werkzeuge und Software, um Ihre Ideen und Innovationen in Prototypen zu realisieren.

## TUM Gründungsberatung – fundierte Beratung und aktive Umsetzungsbegleitung

Unsere Gründungsberater stehen Ihnen von der ersten Idee bis zur erfolgreichen Etablierung am Markt mit Rat und Tat zur Seite.

Mehr Informationen unter: [www.unternehmertum.de](http://www.unternehmertum.de)

## Kontakt

UnternehmerTUM GmbH

Lichtenbergstraße 6  
85748 Garching

Tel. +49(0)89-18 94 69-0

Fax +49(0)89-18 94 69-1199

[info@unternehmertum.de](mailto:info@unternehmertum.de)

[www.unternehmertum.de](http://www.unternehmertum.de)



# Kostenlose Online-Seminare

rund um Praktikum und Berufseinstieg

WELCHES EINSTIEGS-  
GEHALT KANN ICH  
VERLANGEN?

WIE WIRD MEIN  
LEBENS LAUF ZUR  
EINTRITTSKARTE?

WIE FINDE  
ICH MEINEN  
#TRAUMJOB?

WORAUF ACHTEN  
PERSONALER?

JETZT  
ANMELDEN!

Anmeldung und Informationen:

[www.stepstone.de/campus](http://www.stepstone.de/campus)

In unseren Webinaren erhältst du von unseren StepStone Experten praktische Tipps für den Sprung von der Hochschule zum **#traumjob** und kannst deine Fragen im Live-Chat stellen. Ganz einfach und bequem vom Rechner aus, egal wo du bist.

[www.stepstone.de](http://www.stepstone.de)

Deine Jobplattform für Praktikum und Berufseinstieg



Fachschaft Maschinenbau  
Technische Universität München

Boltzmannstraße 15  
85747 Garching b. München

Tel.: +49 (0)89 289-15045  
Fax: +49 (0)89 289-15046

info@fsmb.mw.tum.de  
www.fsmb.de

## Fachschaft Maschinenbau

Die Fachschaft Maschinenbau ist die studentische Vertretung der Studierenden der Fakultät Maschinenwesen an der Technischen Universität München. Mit derzeit über 150 ehrenamtlichen Mitarbeitern zählen wir zu den größten Fachschaften Deutschlands und sind deshalb in der Lage, zahlreiche Dienstleistungen anzubieten.

Neben der Vertretung in den hochschulpolitischen Gremien der Fakultät bieten wir auch ein reichhaltiges Angebot für unsere Kommilitonen an: professionell organisierte Veranstaltungen, kompetente Studienberatung und kostengünstige Skripten aus der haus-eigenen Druckerei sind nur einige unserer Kompetenzen.



# TUM: Junge Akademie

Das Stipendiatenprogramm der  
TUM & Partners für an Wissenschaft  
begeisterten Studierenden!

**Ein Netzwerk 4 Universitäten 10 Jahrgänge**

**18 Fachrichtungen 40 aktive Stipendiat\*innen/Jahr**

**56 Studierenden-Teams 21 Nationalitäten 500 Alumni**

Wir, die TUM: Junge Akademie, bieten jungen Talenten den Freiraum, sich experimentell, interdisziplinär und interkulturell über 20 Monate hinweg in Projektteams zu erproben und erleben.

Mit ihren unkonventionellen und kreativen Ideen bauen sie Brücken aus der Wissenschaft in die Gesellschaft. Diese zu ermöglichen ist der TUM essentiell wichtig, um frühzeitig herausragende Kapazitäten in der Wissenschaft zu entdecken.

**Wissenschaftskarriere – die beflügelnde Art des Erfolgs!**

Technische Universität München  
TUM: Junge Akademie  
Arcisstraße 21  
80333 München

Telefon +49 89 289 22064  
eMail [jungeakademie@zv.tum.de](mailto:jungeakademie@zv.tum.de)  
Web [www.ja.tum.de](http://www.ja.tum.de)  
Facebook @tum.jungeakademie

Our partners:



HOCHSCHULE  
FÜR FERNSEHEN UND  
FILM MÜNCHEN



TUM Universitätsstiftung



**Eintritt frei: Besuche auch unsere Partnerforen!**

Schon seit einigen Jahren baut die IKOM Partnerschaften mit vergleichbaren Karrieremessen an anderen Universitäten auf. Sieben nationale und internationale Messen zählen aktuell zu unseren Partnern. Durch intensive Zusammenarbeit und regelmäßige Besuche haben wir eine Plattform geschaffen, die den gegenseitigen Austausch ermöglicht. Jedem Partner ist es dadurch möglich, die Organisation und Struktur der eigenen Messe zu optimieren.

Aus diesem Grund empfehlen wir auch den Besuch eines unserer Partnerforen! Eine Auflistung der zukünftigen Messetermine findet Ihr hier:



DSE Lyngby, Dänemark  
April 2020



konaktiva Darmstadt  
Mai 2020



FKG München  
Mai 2020



DSE Aalborg, Dänemark  
09. – 10. Oktober 2019



inova Ilmenau  
22. – 23. Oktober 2019



HOKO München  
05. – 07. November 2019



Armada Stockholm (KTH)  
19. – 20. November 2019

## Unternehmen am Montag





## 3CON Anlagenbau GmbH

### Unternehmen

Branche

Die Firma 3CON produziert innovative Maschinen zur Fertigung von Automobil-Innenausstattungen.

Firmenschwerpunkte

Die Firma 3CON zählt zu den Weltmarktführern in sehr vielen Bereichen im Sonderanlagenbau für die Automobilindustrie.

Hauptsitz

Ebbs (bei Kufstein)

Standorte

Ebbs (AUT), Oberaudorf (GER), Wixom (Michigan/USA), Chengdu (China), Queretaro (Mexiko)

Mitarbeiter

430

Umsatz 2017

65.125.782,82 EUR

### Angebote für Studierende

Praktikum | Werkstudent

ja | ja

Bachelor- | Masterarbeit

ja | ja

Promotion

ja

### Arbeitsumfeld

Einstiegsmöglichkeiten

Jederzeit und in allen Unternehmensbereichen möglich.

Weiterbildungsmöglichkeiten

Laufenden Weiterbildungen und Schulungen sind wichtig um unser erfolgreiches Team stetig zu verbessern.

Auslandsaktivitäten

Auslandsaufenthalte für 1 bis 12 Monate bzw. Praktika bei unseren weltweiten Niederlassungen sind selbstverständlich möglich.

### Anforderungsprofil

Bedarf für 2019

30

Einstellungskriterien

Entscheidend für uns sind nicht nur Ihre Qualifikationen, sondern auch Ihre Persönlichkeit. Wir sind ständig auf der Suche nach engagierten Mitarbeitern in allen Unternehmensbereichen.

Fremdsprachenkenntnisse

Deutsch, Englisch, Spanisch und Chinesisch (von Vorteil)

### Kontakt

Internet

<https://www.3con.de/Karriere/Online-Bewerbung>

Anschrift

3CON Anlagenbau GmbH  
Kleinfeld 16 · 6341 Ebbs · Austria  
T: +43 (0) 5373 42 111 - 0  
F: +43 (0) 5373 42 111 - 10  
E: info@3con.de

**TECHNOLOGY SOLUTIONS FOR AUTOMOTIVE INTERIEUR.**

Presskaschieren	Leder- / Nähkleidkaschieren
Vakuumkaschieren / -formen	Hotmelt-Auftragsanlagen
Umbugen	Nähkleid Systemzellen
Montagelinie / FlexLine	Vakuumkaschieren 2.0
Fügen / Nieten	Clips- Applikationen
Stanzen	Zuschnittentwicklung
Antiknarzack-Auftrag	Infrarotschweißen von I-Tafeln
Heissluft-Schneiden	

*Wir suchen Kollegen in allen Unternehmensbereichen*

BEWERBEN UNTER:  
**[www.3con.com/Karriere](http://www.3con.com/Karriere)**

3CON Anlagenbau GmbH · Kleinfeld 16 · A-6341 Ebbs · T: +43 (0) 5373 / 42111 · F: +43 (0) 5373 / 42111 – 10 [WWW.3CON.COM](http://www.3con.com)





4flow. Wir gestalten Logistik.



„Das aufgeschlossene, motivierte Team und das innovative Produktportfolio haben mich von 4flow überzeugt.“

David, Consultant bei 4flow

## Gestalten Sie Ihre Zukunft mit 4flow.

Als mehrfach ausgezeichnete Arbeitgeberin und Spezialistin für Logistik vereint 4flow Beratung, Softwareentwicklung, Logistikmanagement und Forschung in einem innovativen Geschäftsmodell.

4flow setzt auch in diesem Jahr die erfolgreiche Unternehmensentwicklung fort. Wachsen Sie mit uns und verstärken Sie unser Team in Berlin, Düsseldorf, Frankfurt, Hamburg, München oder Stuttgart.

Was uns ausmacht?

Ein exzellentes Team, eine klare Vision und ein Talentmanagement, das den professionellen Rahmen für Ihre kontinuierliche Weiterentwicklung schafft. Gleichzeitig ermöglicht und fördert unsere Kultur Individualität und Eigenverantwortung.

Interessiert?

[www.4flow.de/karriere](http://www.4flow.de/karriere).



Informieren Sie sich über Möglichkeiten zum Berufseinstieg, zu Abschlussarbeiten und Praktika bei 4flow.



4flow. Wir gestalten Logistik.

Stand 77

Informatik

Maschinenwesen

Mathematik

BWL

Wirtschaftsinformatik

Wi - Ingenieurwesen

Wirtschaftsmathematik

Montag

### 4flow

#### Unternehmen

Branche

Firmenschwerpunkte

Beratung, Dienstleistung, Software

Als mehrfach ausgezeichnete Arbeitgeberin und Spezialistin für Logistik vereint 4flow Beratung, Softwareentwicklung, Logistikmanagement und Forschung in einem innovativen Geschäftsmodell.

Berlin

Hauptsitz

Standorte

Antwerpen, Berlin, Budapest, Campinas, Changzhou, Detroit, Düsseldorf, Frankfurt a. M., Hamburg, Hongkong, München, Pilsen, Shanghai, Stuttgart, Wien

Mitarbeiter

über 600

#### Angebote für Studierende

Praktikum | Werkstudent

ja | ja

Bachelor- | Masterarbeit

ja | ja

Promotion

ja

#### Arbeitsumfeld

Einstiegsmöglichkeiten

Als stark wachsendes Unternehmen bieten wir kontinuierlich Einstiegsmöglichkeiten für Studierende, Berufseinsteiger und Berufserfahrene.

Weiterbildungsmöglichkeiten

Profitieren Sie von unserem professionellen Talentmanagement sowie gezielten, individuellen Weiterbildungsmaßnahmen.

Auslandsaktivitäten

4flow hat zahlreiche Standorte im Ausland und ist für seine Kunden im Rahmen von vielfältigen Projekten global tätig.

#### Anforderungsprofil

Einstellungskriterien

Überdurchschnittliche Studienleistungen, qualifizierte Praxiserfahrung, Konzeptions- und Kommunikationsstärke sowie hohe analytische Kompetenz

Auswahlverfahren

Nach einem erfolgreichen Telefoninterview findet das persönliche Kennenlernen in Form eines Auswahltages statt.

Fremdsprachenkenntnisse

Englisch sowie idealerweise weitere Sprachen unserer Zielmärkte

#### Kontakt

Internet

[www.4flow.de](http://www.4flow.de)

Anschrift

4flow AG  
Hallerstraße 1  
10587 Berlin

# Talent? Zu Fendt.

## Wir suchen Sie!

Sie wollen beruflich durchstarten oder sind neugierig auf Neues? Herausforderungen sehen Sie als Antrieb?

Wir bei Fendt bieten viele spannende Möglichkeiten!



[www.talent-zu-fendt.de](http://www.talent-zu-fendt.de)  
[careers.agcocorp.com](http://careers.agcocorp.com)

## Gestalten Sie mit uns die Zukunft!

Sie haben Lust auf Neues und möchten sich weiter entwickeln? Dann bringen Sie Ihre Erfahrung bei uns ein und gestalten Sie mit uns die Zukunft von Fendt.

### Wir bieten:

- Direkteinstieg für Berufseinsteiger und Berufserfahrene
- Ausbildung
- Duales Studium
- Praktika, Abschlussarbeiten und Werkstudententätigkeit

Möchten Sie zusammen mit uns den Erfolgskurs der Premium-Marke Fendt fortsetzen? Dann bieten wir Ihnen bei der internationalen Hightechmarke Fendt zahlreiche Karriereperspektiven im Zukunftsmarkt Agrartechnik.

Wir freuen uns auf Persönlichkeiten, die sich und Fendt weiterentwickeln.

### Unsere Standorte in Deutschland

In Deutschland gestalten rund 5.200 der knapp 20.000 Mitarbeitenden von AGCO die Zukunft der Landtechnik. Werden Sie Teil von unserer starken Mannschaft.



### Ansprechpartnerin

Marina Karaman  
Personalabteilung  
Johann-Georg-Fendt-Straße 4  
87616 Marktoberdorf  
08342 77-8388  
[TalenzuFendt@AGCOcorp.com](mailto:TalenzuFendt@AGCOcorp.com)

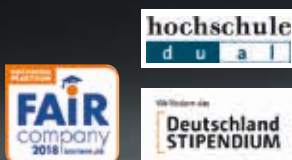

## AGCO GmbH (Fendt)

### Unternehmen

Branche

Landtechnik

Firmenschwerpunkte

Traktoren, Mährescher, Futtermittel- und Drillmaschinen, Düngestreuer sowie Bodenbearbeitungsgeräte

Hauptsitz

Marktoberdorf

Standorte

Marktoberdorf, Asbach-Bäumenheim, Hohenmölsen, Feucht, Waldstetten, Wolfenbüttel

Mitarbeiter

rund 5.400 (Stand 31.12.2018)

Umsatz 2018

9.4 Mrd. USD

### Angebote für Studierende

Praktikum | Werkstudent

ja | ja

Bachelor- | Masterarbeit

ja | ja

Promotion

nein

### Arbeitsumfeld

Einstiegsmöglichkeiten

siehe [www.talent-zu-fendt.de](http://www.talent-zu-fendt.de) oder kommen Sie zur persönlichen Beratung zum Messestand

Weiterbildungsmöglichkeiten

siehe [www.talent-zu-fendt.de](http://www.talent-zu-fendt.de) oder kommen Sie zur persönlichen Beratung zum Messestand

Auslandsaktivitäten

siehe [www.talent-zu-fendt.de](http://www.talent-zu-fendt.de) oder kommen Sie zur persönlichen Beratung zum Messestand

### Kontakt

Internet

[www.talent-zu-fendt.de](http://www.talent-zu-fendt.de)  
[www.careers.agcocorp.com](http://www.careers.agcocorp.com)

Anschrift

AGCO GmbH  
Personalabteilung  
Frau Marina Karaman  
Johann-Georg-Fendt-Str. 4  
87616 Marktoberdorf



Stand 18

Elektrotechnik

Informatik

Fahrzeugtechnik

Maschinenwesen

Mechatronik

BWL

Wirtschaftsinformatik

Wi - Ingenieurwesen



Montag



Die Air Liquide Forschung und Entwicklung GmbH (Frankfurt R&D Center) mit Sitz auf dem Frankfurt Innovation Campus, ist eines der 9 Forschungszentren innerhalb der Air Liquide Gruppe.

Wir sind ein kreatives und internationales Team, das gut im europäischen Ecosystem vernetzt ist. In enger Zusammenarbeit mit internen und externen Partnern entwickeln wir Innovationen für die Energiewende und den ökologischen Umbruch basierend auf 3 Molekülen H<sub>2</sub>, CO<sub>2</sub> und CO. Wir liefern effiziente verfahrenstechnische Lösungen - unsere Entwicklung im Industriebetrieb umzusetzen, ist unsere Leidenschaft!

Auf unserem Innovation Campus bieten wir eine offene experimentelle Plattform mit Co-Creation, Task Forces und agiler Projektleitung. Unser Netzwerk ist offen für Ideen und dies führt zu zahlreichen Partnerschaften weltweit.

*The Air Liquide Forschung und Entwicklung GmbH (Frankfurt R&D Center), located on the Frankfurt Innovation Campus, is one of the 9 research centers within the Air Liquide Group.*

*We are a creative, international, connected team, embedded in the European ecosystem. Together with internal and external partners we develop innovations for the ecological and energy transition based on 3 molecules H<sub>2</sub>, CO<sub>2</sub> and CO. We deliver efficient process engineering solutions - seeing our development implemented in the industrial operation is our passion!*

*At our Innovation Campus we are providing an open experimental platform using co-creation, task forces and agile project management. Our network is open to ideas and this leads to numerous partnerships worldwide.*

Kontakt:  
Frau Sabine Baum  
Tel: +49 69 4011 298

**AIR LIQUIDE Forschung und Entwicklung GmbH**  
Frankfurt Innovation Campus  
Gwinnerstraße 27-33  
60388 Frankfurt am Main

Bewerbungen nur mit vollständigen Unterlagen über folgende Homepage  
*Applications only with complete documents via the following homepage*  
[www.airliquide.com](http://www.airliquide.com) -> careers

## AIR LIQUIDE Forschung und Entwicklung GmbH

### Unternehmen

Branche Chemie und Chemieingenieurwesen / Verfahrenstechnik  
Firmenschwerpunkte Technische und medizinische Gase, Verfahrensentwicklung  
Hauptsitz Air Liquide S.A., Paris - Frankreich  
Standorte im Inland: Frankfurt am Main (Forschungszentrum / Frankfurt Innovation Campus)

weltweit: 9 Forschungs- und Entwicklungszentren in Frankreich, USA, China, Japan und Korea

Mitarbeiter weltweit ca. 65.000  
Umsatz 2018 ca. 20 Mird. EUR

### Angebote für Studierende

Praktikum | Werkstudent ja | ja  
Bachelor- | Masterarbeit ja | ja  
Promotion nein

### Arbeitsumfeld

Einstiegsmöglichkeiten Unbefristeter Vertrag  
Weiterbildungsmöglichkeiten nur bei Festeinstellungen  
Auslandsaktivitäten Bereitschaft für Auslandseinsatz von jeweils mehreren Wochen Dauer notwendig

Längere Aufenthalte (1/2 - mehrere Jahre z.B. Austausch zwischen den F&E-Zentren) bei Interesse möglich

### Anforderungsprofil

Fremdsprachenkenntnisse gute englische Sprachkenntnisse notwendig, französische (und andere) Sprachkenntnisse vorteilhaft

### Kontakt

Internet [www.airliquide.com/careers](http://www.airliquide.com/careers)  
Anschrift AIR LIQUIDE  
Forschung und Entwicklung GmbH  
Frankfurt Innovation Campus  
Gwinnerstrasse 27 - 33  
60388 Frankfurt am Main



**AlzChem Trostberg GmbH**

**Unternehmen**

Branche  
Firmenschwerpunkte

Chemiebranche  
Ernährung, Erneuerbare Energien,  
Feinchemie, Landwirtschaft, Metallurgie.

Hauptsitz

Sitz der AlzChem Trostberg GmbH ist im  
Oberbayerischen Trostberg, Landkreis  
Traunstein.

Standorte

AlzChem produziert an vier Standorten  
im Südostbayerischen Chemiedreieck,  
in Sundsvall, Schweden und hat  
Vertriebsgesellschaften in Atlanta, USA und  
Shanghai, China.

Mitarbeiter

rund 1.560

Umsatz 2018

mehr als 375 Mio. EUR

**Angebote für Studierende**

Praktikum | Werkstudent  
Bachelor- | Masterarbeit  
Promotion

ja | ja  
ja | ja  
nein

**Arbeitsumfeld**

Einstiegsmöglichkeiten  
Weiterbildungsmöglichkeiten

Direkteinstieg  
Weiterbildung ist für uns sehr wichtig!  
Deshalb werden unsere Mitarbeiter/-innen  
sowohl in ihrer fachlichen wie auch  
persönlichen Weiterentwicklung unterstützt.

**Kontakt**

Internet  
Anschrift

<https://www.alzchem.com>  
AlzChem Trostberg GmbH  
Dr.-Albert-Frank-Str. 32  
83308 Trostberg  
Germany



**AlzChem Group AG**

Dr.-Albert-Frank-Str. 32 | 83308 Trostberg, Germany  
T +49 8621 86-0 | F +49 8621 86-2911 | [info@alzchem.com](mailto:info@alzchem.com)

[WWW.ALZCHEM.COM](http://WWW.ALZCHEM.COM)



## Amazon EU SARL

### Unternehmen

Branche Internet & Online-Handel  
 Firmenschwerpunkte Logistik & Online-Handel  
 Hauptsitz München  
 Standorte deutschlandweit  
 Mitarbeiter mehr als 500.000 weltweit

### Angebote für Studierende

Praktikum | Werkstudent ja | ja  
 Bachelor- | Masterarbeit nein | nein  
 Promotion nein

### Arbeitsumfeld

Einstiegsmöglichkeiten Praktika, Werkstudententätigkeiten und Direkteinstieg nach dem Studium  
 Weiterbildungsmöglichkeiten vielfältiges Angebot an Weiterbildungsmöglichkeiten  
 Auslandsaktivitäten weltweit aktiv

### Anforderungsprofil

Bedarf für 2019 Absolventen und Praktikanten  
 Einstellungskriterien Bachelor oder Master-Abschluss  
 Auswahlverfahren erstes telefonisches oder Video-Interview und On-Site Interviews  
 Fremdsprachenkenntnisse Englisch und Deutsch

### Kontakt

Internet [www.amazon.jobs](http://www.amazon.jobs)  
 Anschrift Amazon EU Sarl  
 Niederlassung Deutschland  
 Marcel-Breuer-Str. 12  
 80807 München

Kommunikationswiss.

Psychologie

Informatik

Maschinenwesen

Verfahrenstechnik

Biologie

Chemie

Mathematik

Physik

BWL

VWL

Wirtschaftsinformatik

Wi - Ingenieurwesen

Wirtschaftsmathematik

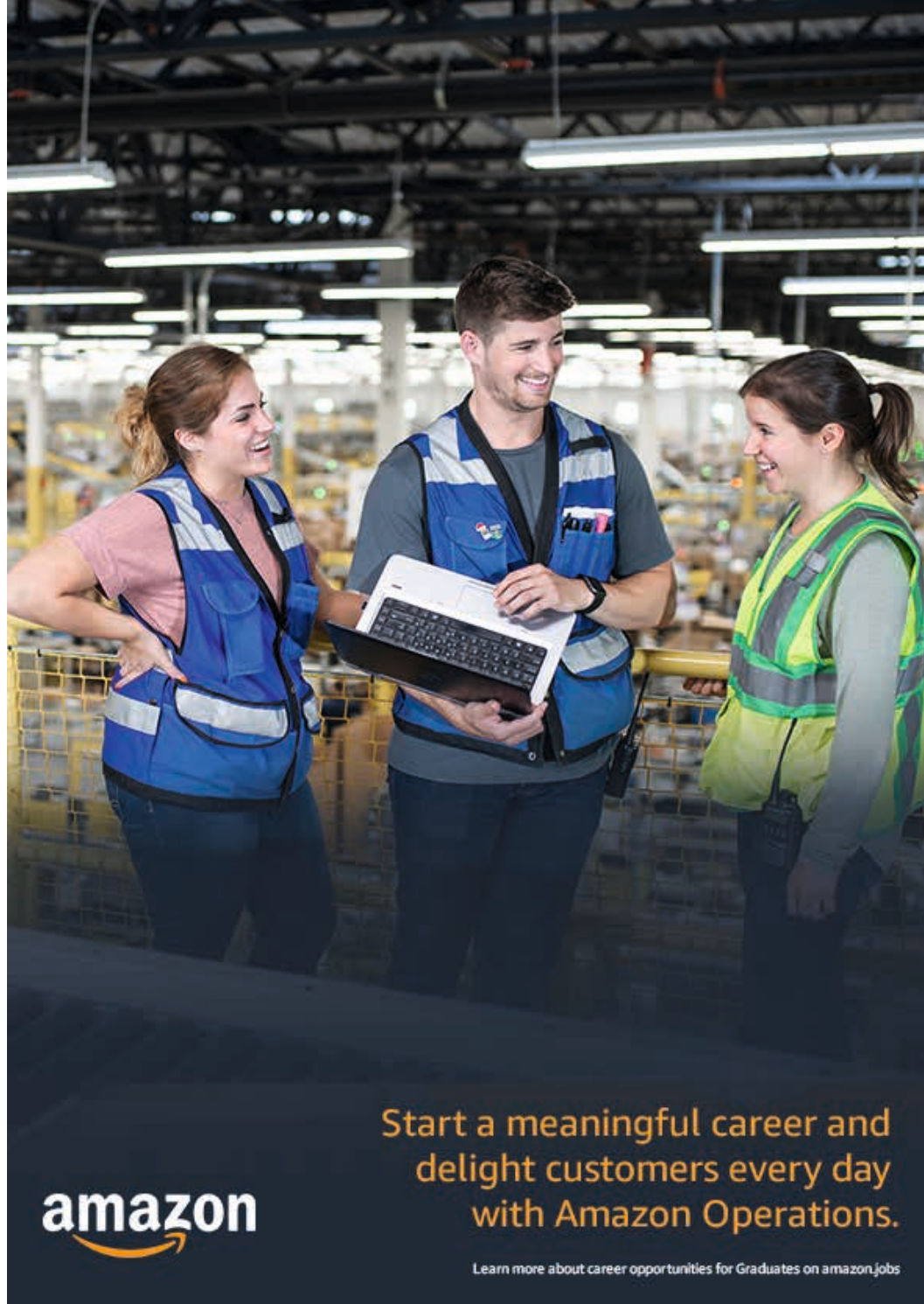

Start a meaningful career and  
 delight customers every day  
 with Amazon Operations.



Learn more about career opportunities for Graduates on [amazon.jobs](http://amazon.jobs)



## ANDREAS STIHL AG & Co. KG

### Unternehmen

Branche  
Firmenschwerpunkte

Maschinenbau, Elektronik  
WARUM STIHL. Weil wir Ihnen als international erfolgreiches Familienunternehmen und führende Weltmarke im Bereich Motorsägen und -geräte alle Voraussetzungen bieten, persönlich und beruflich zu wachsen.

Hauptsitz  
Mitarbeiter  
Umsatz 2017

Waiblingen  
17.000  
3,8 Mrd. EUR

### Angebote für Studierende

Praktikum | Werkstudent  
Bachelor- | Masterarbeit  
Promotion

ja | ja  
ja | ja  
nein

### Arbeitsumfeld

Einstiegsmöglichkeiten  
Weiterbildungsmöglichkeiten

Direkteinstieg, Praktikum, Werkstudent, Abschlussarbeit  
STIHL ist Weltmarktführer. Und will es bleiben. Dafür entwickeln wir unsere Produkte immer weiter. Genauso unsere Mitarbeiter. Wir unterstützen daher besonders Ihre Weiterbildung und -entwicklung.

Auslandsaktivitäten

Als international erfolgreiche Unternehmensgruppe verfügt STIHL über einen weltweiten Fertigungsverbund.

### Anforderungsprofil

Einstellungskriterien

In der täglichen Zusammenarbeit werden soziale Kompetenzen bei uns großgeschrieben. Denn sie sind die Grundlage dafür, dass man sich am Morgen auf seine Kollegen freut und gerne zur Arbeit geht. Zu diesen Kompetenzen gehört an zentraler Stelle auch Loyalität und Offenheit in der Kommunikation. So gehen wir offen mit Fehlern um und lernen aus ihnen. Studenten sprechen direkt mit Ansprechpartnern aus dem jeweiligen Fachbereich. Absolventen durchlaufen nach einer Vorauswahl ein ein- bzw. zweistufiges Interview.

Auswahlverfahren

### Kontakt

Internet

[www.arbeiten-bei-stihl.de](http://www.arbeiten-bei-stihl.de)

Bauwesen

Elektrotechnik

Jura

Kommunikationswiss.

Psychologie

Informatik

Fahrzeugtechnik

Luft- und Raumfahrt

Maschinenwesen

Mechatronik

Medizin

Sportwissenschaften

Chemie

Mathematik

Physik

BWL

Wirtschaftsinformatik

Wi - Ingenieurwesen

# WARUM STIHL.

„Ich entwickle gerade einen Chatbot.“

Tamara Hagmaier, 22 Jahre, Bachelorandin

Weil wir nicht den Umweg über Hierarchiestufen nehmen, sondern die Abkürzung wagen und Studentinnen und Studenten etwas zutrauen.

[ARBEITEN-BEI-STIHL.DE](http://ARBEITEN-BEI-STIHL.DE)



### WIR BIETEN:

- PRAKTIKA
- WERKSTUDENTEN-TÄTIGKEITEN
- THEMEN FÜR ABSCHLUSSARBEITEN
- PROGRAMM FÜR NACHWUCHSTALENTE





ASM 

  
FACTORY  
OF THE YEAR

## SMART #1: GEMEINSAM MIT IHNEN!

Wir revolutionieren die Elektronikfertigung!  
Wir sind der Technologieführer!  
Wir lieben Extreme – bei Geschwindigkeit, Qualität und Genauigkeit!  
Wir agieren global, ticken aber wie Mittelständler!  
Wir denken in schlanken Prozessen!  
Innovation ist unser Leben!  
Wir sind ein super Team und haben Spass bei der Arbeit!  
Auf unser Unternehmen kann man sich verlassen!  
Wir sind in der ganzen Welt zu Hause!  
Wir bieten Aufgaben für alle Interessen!



### Arbeiten bei ASM

Alle Informationen und Stellenangebote:  
[www.asm-smt.com/de/asm-career/home](http://www.asm-smt.com/de/asm-career/home)

[www.asm-smt.com](http://www.asm-smt.com)



**Jetzt bewerben!**  
[career@asmpt.com](mailto:career@asmpt.com)

ENABLING THE DIGITAL WORLD

## ASM Assembly Systems GmbH & Co. KG

### Unternehmen

Branche

Maschinenbau, Elektronikfertigung, Surface Mount Technology (SMT)

Firmenschwerpunkte

Mit den SIPLACE SMT Bestückautomaten und DEK Schablonendruckern unterstützen wir Elektronikfertiger weltweit auf ihrem Weg zur Smart #1 SMT Factory und implementieren erfolgreich Industrie 4.0 Konzepte. Unsere Vision: We enable the digital world!

Hauptsitz

München

Standorte

Singapur, Weymouth (UK), Shanghai, Suwanee (USA)

Mitarbeiter

2.200

Umsatz 2018

1 Mrd. USD

### Angebote für Studierende

Praktikum | Werkstudent

ja | ja

Bachelor- | Masterarbeit

ja | ja

Promotion

nein

### Arbeitsumfeld

Einstiegsmöglichkeiten

Berufseinsteiger, Berufserfahrene, Studenten

Weiterbildungsmöglichkeiten

Über unseren hauseigenen Trainingskatalog und die „ASM Academy“ bieten wir unseren Mitarbeitern ein breites Spektrum an Weiterbildungsmöglichkeiten. Diese erstrecken sich von E-Learnings über Inhouse-Trainings bis hin zu Fachtrainings und Sprachkursen.

### Anforderungsprofil

Bedarf für 2019

Berufseinsteiger, Berufserfahrene, Werkstudenten, Praktikanten

### Kontakt

Internet

[www.asm-smt.com](http://www.asm-smt.com)

Anschrift

ASM Assembly Systems GmbH & Co. KG  
Rupert-Mayer-Str. 44  
81379 München

ASM 

Stand 62

Elektrotechnik

Informatik

Maschinenwesen

Mechatronik

Verfahrenstechnik

Mathematik

Physik

BWL

Wi - Ingenieurwesen

Montag

# WARUM ZWISCHEN BERATUNG UND INDUSTRIE WÄHLEN?



**AWS**  
Systemtechnik GmbH

## AWS Systemtechnik GmbH

### Unternehmen

Branche	Consulting, Automotiv, Ingenieurdienstleistungen
Firmenschwerpunkte	Produkt- und Werkzeugkalkulation, Cost-Down Workshops, Benchmarking, Entwicklungskostenkalkulation und Softwareentwicklungskosten
Hauptsitz	Au in der Hallertau
Mitarbeiter	50
Umsatz 2018	6,5 Mio EUR

### Angebote für Studierende

Praktikum   Werkstudent	ja   ja
Bachelor-   Masterarbeit	ja   ja
Promotion	nein

### Arbeitsumfeld

Einstiegsmöglichkeiten	Das „typische Projekt“ gibt es dabei nicht: Von Kurzprojekten mit wenigen Projektmitarbeitern bis hin zum langjährigen Projekt in einem großen Team ist alles dabei. So warten immer neue und spannende Herausforderungen als Projekt Ingenieur auf Sie.
------------------------	--

Weiterbildungsmöglichkeiten	Berufsbegleitendes Bachelor- und Masterstudium. Externe sowie regelmäßige interne Schulungen.
-----------------------------	---

Auslandsaktivitäten	Können in Absprache mit dem Mitarbeiter im Rahmen von Projekten stattfinden.
---------------------	--

### Anforderungsprofil

Bedarf für 2019	5
Einstellungskriterien	Abgeschlossenes Studium, idealerweise mit Berufserfahrung oder ersten Erfahrungen als Werkstudent/Praktikant, sowie fundiertes Wissen in Bezug auf Produktionsprozesse sowie gutes technisches Verständnis.

Auswahlverfahren	Kennenlernen durch persönliche Gespräche und Fallstudien.
------------------	---

Fremdsprachenkenntnisse	Englisch
-------------------------	----------

### Kontakt

Internet	<a href="http://www.aws-systemtechnik.de/de/">www.aws-systemtechnik.de/de/</a>
Anschrift	Gisela Weizel Personalreferentin Gewerbering 12 84072 Au in der Hallertau Tel.: +49 8752 86 563 381 E-Mail: <a href="mailto:gisela.weizel@aws-systemtechnik.de">gisela.weizel@aws-systemtechnik.de</a>



**HUNGER AUF ENTWICKLUNG?**

**KOMM INS BAUER TEAM!**

**INGENIEURE (BACHELOR | MASTER) m/w/d**

**ABSCHLUSSARBEITEN | PRAKTIKANTEN | WERKSTUDENTEN m/w/d**

Die BAUER GROUP steht weltweit für innovative Produkte höchster Qualität und hat sich zum Global Player im internationalen Hoch- und Mitteldruckmarkt entwickelt.

Als familiengeführtes Unternehmen, mittlerweile in der dritten Generation, setzen wir auf nachhaltiges Wachstum und übernehmen Verantwortung für unsere Mitarbeiter.

Du bist auf der Suche nach vielfältigen Aufgabenstellungen mit großem Gestaltungsspielraum in einem familiären Arbeitsumfeld mit flachen Hierarchien?

**Dann werde Teil der BAUER Familie und gestalte die Zukunft der BAUER GROUP aktiv mit!**



[bauer-kompressoren.de/de/jobs-karriere](http://bauer-kompressoren.de/de/jobs-karriere)

**BAUER KOMPRESSOREN GmbH**

**Unternehmen**

Branche

Maschinen- und Anlagenbau

Firmenschwerpunkte

Die BAUER GROUP, ist mit 40 Töchtern und Vertriebsbüros international vertreten und ist weltweit Marktführer im Hochdruck- und Mitteldruckmarkt. Das Produktportfolio beinhaltet Atemluft-Kompressoren, Erdgas-, Biogas- u. H2-Tankstellen sowie Lösungen für alle industriellen Anwendungen u. Branchen.

Hauptsitz

München

Standorte

München, Germering, Geretsried und internationale Gesellschaften

Mitarbeiter

1200

Umsatz 2018

280 Mio. EUR

**Angebote für Studierende**

Praktikum | Werkstudent

ja | ja

Bachelor- | Masterarbeit

ja | ja

Promotion

nein

**Arbeitsumfeld**

Einstiegsmöglichkeiten

Direkteinstieg, Training-on-the-Job, Praktikum, Abschlussarbeit (Bachelor, Master), Werkstudententätigkeit

Weiterbildungsmöglichkeiten

Unser Bildungsprogramm enthält bedarfsgerecht ermittelte Bildungsmaßnahmen zur persönlichen und fachlichen Qualifikation.

**Anforderungsprofil**

Bedarf für 2019

10

Einstellungskriterien

Leidenschaft für Technik. Innovationfähigkeit, lösungsorientierte Arbeitsweise, Interesse an einem vielfältigen Aufgabenspektrum

Fremdsprachenkenntnisse

Englisch

**Kontakt**

Internet

[www.bauer-kompressoren.de](http://www.bauer-kompressoren.de)

Anschrift

BAUER KOMPRESSOREN GmbH  
Stäblistraße 8  
81477 München

Stand 35

Elektrotechnik

Fahrzeugtechnik

Maschinenwesen

Mechatronik

BWL

Wi - Ingenieurwesen

Montag





Die Unternehmen der **BAUER Gruppe** sind in den drei Segmenten Bau, Maschinen und Resources tätig.

Der internationale Bau- und Maschinenbaukonzern mit Sitz in Schrobenhausen erwirtschaftet eine Gesamtkonzernleistung von 1,8 Mrd. Euro und beschäftigt weltweit etwa 11.000 Mitarbeiter.

Bauer bietet Chancen – überzeugen Sie sich selbst. Wir freuen uns auf Ihre Bewerbung. Nutzen Sie dafür bevorzugt unseren Online-Bewerbungsbogen unter **www.bauer.de**

Wir suchen laufend engagierte und motivierte

## Praktikanten/Diplomanden, Absolventen und Young Professionals (m/w/d)

### der Studiengänge

- Bauingenieurwesen
- Maschinenbau
- Betriebswirtschaft
- Elektrotechnik
- Informatik
- Wirtschaftsingenieurwesen
- Umwelt- und Verfahrenstechnik

Bei uns erwarten Sie ebenso spannende wie vielfältige Herausforderungen in einem internationalen Arbeitsumfeld, attraktive Fort- und Weiterbildungsmöglichkeiten, eine lebendige Unternehmenskultur und unsere „Begeisterung für Fortschritt“!

## BAUER Maschinen GmbH

### Unternehmen

Branche	Bau, Maschinen, Umwelt
Firmenschwerpunkte	Spezialtiefbauleistungen, Maschinen für Spezialtiefbau und Umwelt
Hauptsitz	Schrobenhausen
Standorte	Deutschland- sowie weltweite Standorte in über 70 Ländern
Mitarbeiter	11.000
Umsatz 2018	1,8 Mrd. EUR

### Angebote für Studierende

Praktikum   Werkstudent	ja   ja
Bachelor-   Masterarbeit	ja   ja
Promotion	ja

### Arbeitsumfeld

Einstiegsmöglichkeiten	Praktika, Werkstudententätigkeit, Abschlussarbeiten, Traineeprogramme, Direkteinstieg
Weiterbildungsmöglichkeiten	Diverse Weiterbildungsmöglichkeiten über das BAUER Training Center
Auslandsaktivitäten	Weltweite Baustellen sowie Vertriebs- und Produktionsstandorte

### Anforderungsprofil

Auswahlverfahren	Vollständige Onlinebewerbung und Vorstellungsgespräch
Fremdsprachenkenntnisse	Englisch

### Kontakt

Internet	www.bauer.de
Anschrift	BAUER Maschinen GmbH BAUER-Straße 1 86529 Schrobenhausen



Stand 24

Bauwesen

Elektrotechnik

Informatik

Fahrzeugtechnik

Maschinenwesen

Mechatronik

Verfahrenstechnik

Mathematik

Physik

BWL

Wirtschaftsinformatik

Wi - Ingenieurwesen

Montag



**OUR VISION IS  
ADVANCING HEALTHCARE  
FOR EVERY PERSON**



At Beckman Coulter, we are dedicated to advancing and optimizing the laboratory. With a rich history of more than 80 years, we have been a trusted partner for laboratory professionals, helping to advance scientific research and patient care. We do challenging work on a global scale, and are invested in growing our associates' careers. We embrace continuous improvement, and are passionate about moving science and healthcare forward.

We have a vital role at Beckman Coulter: our focus on innovation, reliability and efficiency has led us to become the partner of choice for clinical, research and industrial customers all over the world.

**Beckman Coulter Biomedical GmbH**

**Unternehmen**

Branche: Medizintechnik  
 Firmenschwerpunkte: Klinische Diagnostik (Automation, Hämatologie, Klinische Chemie, Immunoassay, Informationssysteme etc.)  
 Hauptsitz: Brea, Kalifornien  
 Standorte: 130 Standorte weltweit. Standort München: Entwicklung, Produktion von Automationsprodukten, Training Center. 10.000 weltweit  
 Mitarbeiter: 10.000 weltweit

**Angebote für Studierende**

Praktikum | Werkstudent: ja | ja  
 Bachelor- | Masterarbeit: ja | ja  
 Promotion: nein

**Arbeitsumfeld**

Einstiegsmöglichkeiten: Direkteinstieg, Werkstudententätigkeit, Praktikum, Abschlussarbeit  
 Weiterbildungsmöglichkeiten: Als Mitarbeiter/-in erhalten Sie einen persönlichen Entwicklungsplan, um Ihre Aufgaben und Karriereziele zu erreichen. Dafür steht Ihnen ein umfangreiches internes Weiterbildungsangebot zur Verfügung.  
 Auslandsaktivitäten: Unsere Mitarbeiter sind in über 160 Ländern für unsere Kunden im Einsatz und betreuen mehr als 200.000 Systeme.

**Anforderungsprofil**

Einstellungskriterien: Sie sind  
 - es gewohnt selbständig und in (internationalen) Teams zu arbeiten;  
 - aufgeschlossen, kommunikativ und denken flexibel;  
 - bereit sich weiterzuentwickeln und Verantwortung zu übernehmen.  
 Auswahlverfahren: Bitte bewerben Sie sich über unser Recruiting Tool auf [www.beckmancoulter.com](http://www.beckmancoulter.com) oder initiativ per E-Mail an [bewerbung-muenchen@beckman.com](mailto:bewerbung-muenchen@beckman.com).  
 Fremdsprachenkenntnisse: Sehr gute Englischkenntnisse

**Kontakt**

Internet: [www.beckmancoulter.com](http://www.beckmancoulter.com)  
 Anschrift: Beckman Coulter Biomedical GmbH  
 Sauerbruchstr. 50  
 81377 München



Stand 39

Elektrotechnik

Informatik

Maschinenwesen

Medizin

Medizintechnik

Mathematik

Physik

BWL

Wirtschaftsinformatik

Wi - Ingenieurwesen



Montag



## Auf dem Land daheim – in der Welt zu Hause.

Folge uns auf:



Als mittelständisches und auf dem Weltmarkt führendes Unternehmen ist Brückner Maschinenbau Spezialist für die Folienstrecktechnologie. Unsere Wurzeln liegen in der landschaftlich vielseitigen Region um Siegsdorf. Unsere Standorte und Kunden aber haben wir auf der ganzen Welt. Da wir ein eigentümergeführtes Unternehmen sowie Teil der starken Brückner-Gruppe sind, legen wir großen Wert auf eine langfristige Ausrichtung. Denn unsere Mitarbeiter sind der wesentliche Faktor in unserer Erfolgsgeschichte. Und so soll es bleiben.

[www.brueckner-maschinenbau.com/karriere](http://www.brueckner-maschinenbau.com/karriere)

WIR BAUEN  
**MASCHINEN –**  
*und suchen Menschen*

Die Brückner-Gruppe ist eine im Maschinen- und Anlagenbau aktive mittelständische Unternehmensgruppe in Familienbesitz mit starken Unternehmen und über 2.500 Mitarbeitern weltweit.

Members of Brückner Group

**BRÜCKNER  
GROUP** **B**

**BRÜCKNER  
MASCHINENBAU** **B**

**BRÜCKNER  
SERVTEC** **B**

**KIEFEL  
TECHNOLOGIES** **B**

**PACKSYS  
GLOBAL** **B**

### Brückner Maschinenbau GmbH & Co. KG

#### Unternehmen

Branche

Firmenschwerpunkte

Hauptsitz

Standorte

Mitarbeiter

Umsatz 2018

#### Angebote für Studierende

Praktikum | Werkstudent

Bachelor- | Masterarbeit

Promotion

#### Arbeitsumfeld

Einstiegsmöglichkeiten

Weiterbildungsmöglichkeiten

Auslandsaktivitäten

#### Anforderungsprofil

Bedarf für 2019

Einstellungskriterien

Auswahlverfahren

Fremdsprachenkenntnisse

#### Kontakt

Internet

Anschrift

Maschinen- & Anlagenbau

Brückner Maschinenbau ist als Teil der Brückner Gruppe im Bereich der Folienstrecktechnologie Weltmarktführer. Hierbei handelt es sich um Folienrekanlagen, Flachfolien-Extrusionsanlagen, Maschinen zur Kunststoffverarbeitung, Spezialmaschinen für die Verpackungsindustrie.

Siegsdorf

Weltweit

ca. 600 in Siegsdorf / weltweit ca. 2.500

ca. 350 Mio. EUR

ja | ja

ja | ja

nein

Verfahrenstechnik, Inbetriebnahme, Montage, Konstruktion, Elektrik, Automatisierung, Projektmanagement, Beschaffung/Einkauf, Service

Personalentwicklungsmöglichkeiten in Richtung Fach- oder Führungskarriere, Fachseminare, Traineeprogramm, Persönlichkeitsentwicklung, Intercultural Awareness

Weltweit möglich

Festanstellungen in mehreren Bereichen

Die Kriterien sind abhängig von den Anforderungen an die jeweiligen Stelle.

Telefoninterview, Bewerbungsgespräch Englisch

<https://www.brueckner.com/de>

Brückner Maschinenbau GmbH & Co. KG  
Königsberger Str. 5-7  
83313 Siegsdorf

Stand 65

Elektrotechnik

Informatik

Fahrzeugtechnik

Luft- und Raumfahrt

Maschinenwesen

Mechatronik

Verfahrenstechnik

Chemie

BWL

Wirtschaftsinformatik

Wi - Ingenieurwesen

Montag





# NICHTS IST *kreativer*

Als Nummer 1 für individuelle Vakuumsysteme beschäftigen wir uns seit über 50 Jahren mit nichts als dem ‚Nichts‘. Unsere Vakuum- und Überdrucktechnologie findet sich in allen Lebens- und Industriebereichen weltweit – von der Lebensmittelverpackung bis zur Beschichtung von

Mikrochips. Global agieren wir mit über 3.500 Mitarbeitern in mehr als 40 Ländern. Dabei sind wir ein Familienunternehmen durch und durch, mit flachen Hierarchien und kurzen Entscheidungswegen. Tauche ein ins ‚Nichts‘ und arbeite mit an der Vakuumwelt der Zukunft!

AKTUELLE JOBS



*Wir suchen dich als*

**PRODUKTMANAGER  
INFORMATIKER  
PROJEKTINGENIEUR**

...

**JETZT BEWERBEN: DINA BURKHARDT, JOBS@BUSCH.DE**

Busch Vakuumpumpen und Systeme, Schauinslandstraße 1, 79689 Maulburg, www.busch.de, +49 (0)7622 681 - 3900

Argentina Australia Austria Bangladesh Belgium Brazil Canada Chile China Colombia Czech Republic Denmark Finland France Germany Hungary India Ireland Israel Italy Japan Korea Malaysia Mexico Netherlands New Zealand Norway Peru Poland Portugal Romania Russia Singapore South Africa Spain Sweden Switzerland Taiwan Thailand Turkey United Arab Emirates United Kingdom USA

## Busch Vakuumpumpen und Systeme

### Unternehmen

Branche Maschinen- und Anlagenbau  
Firmenschwerpunkte Busch Vakuumpumpen und Systeme ist weltweit einer der größten Hersteller von Vakuumpumpen, -systemen, Gebläsen und Kompressoren.  
Hauptsitz Maulburg  
Standorte 63 Gesellschaften in 43 Ländern und Vertretungen weltweit  
Mitarbeiter 3.500 Mitarbeiter weltweit

### Angebote für Studierende

Praktikum | Werkstudent ja | nein  
Bachelor- | Masterarbeit ja | ja  
Promotion nein

### Arbeitsumfeld

Einstiegsmöglichkeiten Praktikum, Abschlussarbeit, Traineeprogramm und Direkteinstieg  
Weiterbildungsmöglichkeiten Als Mitarbeiter/in bist du der zentrale Faktor unseres Erfolgs. Wir fördern deine fachliche und persönliche Entwicklung durch ein passgenaues, vielfältiges Weiterbildungsangebot.

### Auslandsaktivitäten

Als weltweit agierendes Familienunternehmen sind wir rund um den Globus präsent - mit eigenen Forschungszentren, Fertigungswerken und Vertriebsgesellschaften.

### Anforderungsprofil

Einstellungskriterien Wir suchen dich als motivierten Technikversther, Problemlöser, Projektanschieber oder Querdenker. Du hast Spaß, in internationalen Teams ganzheitliche Konzepte und kreative Lösungen zu entwickeln, von Anfang an Verantwortung zu übernehmen, an deinen Herausforderungen zu wachsen und mit uns neue Wege zu gehen.  
Auswahlverfahren Telefoninterview, persönliches Gespräch  
Fremdsprachenkenntnisse Englisch, weitere Sprachen von Vorteil

### Kontakt

Internet www.buschvacuum.com  
Anschrift Busch Vakuumpumpen und Systeme  
Schauinslandstraße 1  
79689 Maulburg



Stand 38

Informatik

Maschinenwesen

Mechatronik

Verfahrenstechnik

Chemie

Physik

BWL

VWL

Wirtschaftsinformatik

Wi - Ingenieurwesen



Montag



**THINK.  
INNOVATE.  
CREATE.**

Imagine working in a place like nowhere else on earth...

**TAKE PART!**

CERN could be the next step in your career!

**CERN - European Organization for Nuclear Research**

<b>Unternehmen</b>	
Branche	Engineering, science, technology, physics, mathematics, legal, administration
Firmenschwerpunkte	Engineering, science, technology, physics, mathematics
Hauptsitz	Geneva, Switzerland
Standorte	Geneva only
Mitarbeiter	2,500 staff, 800 Fellows, 600 Students/trainees
Umsatz 2018	Non profit organization
<b>Angebote für Studierende</b>	
Praktikum   Werkstudent	ja   nein
Bachelor-   Masterarbeit	ja   ja
Promotion	ja
<b>Arbeitsumfeld</b>	
Einstiegsmöglichkeiten	Students: Technical and Admin student programme; Summer student programme; Doctoral student programme. Graduates: Fellowship programme.
Weiterbildungsmöglichkeiten	as above
Auslandsaktivitäten	Not applicable
<b>Anforderungsprofil</b>	
Einstellungskriterien	Selection criteria depends on the needs of the programme - details are advertised on the CERN Jobs website ( <a href="http://careers.cern/">http://careers.cern/</a> ).
Auswahlverfahren	All positions are advertised on the CERN Jobs website with details of the selection process ( <a href="http://careers.cern/">http://careers.cern/</a> ).
Fremdsprachenkenntnisse	English and/or French (language training is provided)
<b>Kontakt</b>	
Internet	<a href="http://careers.cern/">http://careers.cern/</a>
Anschrift	Applications are only accepted via <a href="http://careers.cern/">http://careers.cern/</a>

- Elektrotechnik
- Informatik
- Fahrzeugtechnik
- Luft- und Raumfahrt
- Maschinenwesen
- Mechatronik
- Verfahrenstechnik
- Biologie
- Chemie
- Mathematik
- Physik
- BWL
- VWL
- Wirtschaftsinformatik
- Wi - Ingenieurwesen
- Wirtschaftsmathematik



Find out more: <http://careers.cern>

## Covestro Deutschland AG

### Unternehmen

Branche

Chemie

Firmenschwerpunkte

Wir sind Covestro. Wir sind neugierig. Wir sind mutig. Wir sind vielfältig. Covestro zählt zu den weltweit führenden Anbietern hochwertiger Polymer-Werkstoffe. Mit rund 16.700 Mitarbeitern an 33 Standorten produzieren wir innovative Kunststoffe, die in fast jedem modernen Produkt zu finden sind.

Hauptsitz

Leverkusen

Standorte

Inland: Leverkusen, Dormagen, Krefeld-Uerdingen, Brunsbüttel  
Weltweit: Baytown, Shanghai, Map Ta Phui, Pittsburgh, Antwerpen

Mitarbeiter

ca. 16.700

Umsatz 2018

14,6 Mrd. EUR

### Angebote für Studierende

Praktikum | Werkstudent

ja | ja

Bachelor- | Masterarbeit

ja | ja

Promotion

ja

### Arbeitsumfeld

Einstiegsmöglichkeiten

Ganzjährig in verschiedenen Bereichen möglich. Sowohl Direkteinstieg als auch Traineeprogramme.

### Kontakt

Internet

[career.covestro.de](http://career.covestro.de)

Anschrift

Covestro Deutschland AG  
Kaiser-Wilhelm-Allee 60  
51373 Leverkusen



the world a brighter place

**Wir sind Covestro.** Wir sind neugierig. Wir sind mutig. Wir sind vielfältig. Bei Covestro sind wir spezialisiert auf hochwertige Polymer-Werkstoffe. Mit Stolz können wir sagen: Wir zählen mit mehr als 10.000 verschiedenen Produkten heute zu den weltweit größten Herstellern. Wir geben Innovationsanstöße und treiben Wachstum voran – durch profitable Produkte und Technologien, die der Gesellschaft nützen und Umweltbelastungen verringern. Die Zukunft ist das, was wir daraus MACHEN.

Besuchen Sie [career.covestro.de](http://career.covestro.de)







# Starte jetzt deinen Karrierelift bei Crown.



CROWN Gabelstapler GmbH &amp; Co. KG | Philipp-Hauck-Str. 12 | 85622 Feldkirchen

Wir bei Crown sorgen nicht nur für spannende Entwicklungsthemen, sondern fordern und fördern den Innovationsgeist unserer Mitarbeiter, wie es nur ein global agierendes Unternehmen möglich macht. Willkommen in einem familiengeführten, internationalen Unternehmen. Wir entwickeln, produzieren und vertreiben Produkte von höchster Qualität für den Materialfluss, die unseren Kunden den entscheidenden Mehrwert bieten. Erfahre mehr unter [www.crown.com](http://www.crown.com)

Über 15.000 Mitarbeiter weltweit | mehr als 500 Standorte | eigene Produktion mit höchster Fertigungstiefe | Europäische Zentrale in Feldkirchen bei München

Bei Rückfragen bitte per E-Mail an [karriere@crow.com](mailto:karriere@crow.com) wenden. Direkte Bewerbungen bitte über unser Online-Portal richten.



## Crown Gabelstapler GmbH & Co. KG

### Unternehmen

Branche Maschinenbau, Fahrzeugtechnik  
 Firmenschwerpunkte Crown entwickelt und vertreibt über sein umfangreiches Sortiment an Gabelstaplern hinaus auch Automatisierungs- und Flottenmanagement-Technologien.

Hauptsitz Feldkirchen bei München: European Headquarters

Standorte Feldkirchen bei München: Verwaltung, Management, Zentrale Services und Engineering/  
 Roding in der Oberpfalz: Produktion

Mitarbeiter +15.000 weltweit

Umsatz 2018 3.08 Mrd. USD

### Angebote für Studierende

Praktikum | Werkstudent ja | ja

Bachelor- | Masterarbeit ja | ja

Promotion nein

### Arbeitsumfeld

Einstiegsmöglichkeiten Praktikant/ Werkstudent/ Bachelorand/ Masterrand/ Berufseinsteiger (alle m/w/d)

Weiterbildungsmöglichkeiten Interne Entwicklungs- und Weiterbildungsmöglichkeiten

Auslandsaktivitäten Unsere Ingenieure reisen im Bedarfsfall für Abstimmungsgespräche in unsere Unternehmenszentrale in New Bremen, Ohio, USA.

### Anforderungsprofil

Bedarf für 2019 Etwa 20 Studierende und Absolventen in 2019 (Ingenieurwesen und Informatik)

Einstellungskriterien Wichtig sind uns deine Leidenschaft und Begeisterung. Mit welchem Antrieb hast du dein Studium aufgenommen? Was willst du als Praktikant, Werkstudent oder Absolvent bei Crown erreichen? Was macht dich als neuer Kollege aus?

Auswahlverfahren Vorstellungsgespräche

Fremdsprachenkenntnisse Englisch

### Kontakt

Internet <https://www.crown.com/de-de>

Anschrift Crown Gabelstapler GmbH & Co. KG  
 Philipp-Hauck-Straße 12  
 85622 Feldkirchen  
[karriere@crow.com](mailto:karriere@crow.com)



JOBS.SWAROVSKI.COM

## D. Swarovski KG

### Unternehmen

Branche

Firmenschwerpunkte

Hauptsitz

Standorte

Mitarbeiter

Umsatz 2018

### Angebote für Studierende

Praktikum | Werkstudent

Bachelor- | Masterarbeit

Promotion

### Arbeitsumfeld

Einstiegsmöglichkeiten

Weiterbildungsmöglichkeiten

### Anforderungsprofil

Einstellungskriterien

Fremdsprachenkenntnisse

### Kontakt

Internet

Industrie

Swarovski entwirft, produziert und vertreibt hochwertigstes Kristall, echte Edelsteine, synthetische Diamanten und Zirkonia, sowie Schmuck, Accessoires und Beleuchtungslösungen. Dabei bewegt Swarovski sich in verschiedensten Kundensegmenten wie Textil, Schmuck, Interior Design und Automotive.

Wattens, Tirol, Österreich

Über 3.000 Stores in 170 Ländern weltweit. Produktionsstandorte in Österreich, Indien, Thailand, Vietnam, Serbien und den USA.

29.000 weltweit

2,7 Milliarden EUR weltweit

ja | ja

ja | ja

ja

Technische Studiengänge, wie Ingenieurwesen, Informationstechnologie, Verfahrenstechnik, Maschinenbau, Mechatronik aber auch BWL, Marketing und Kommunikationswissenschaften sind herzlich willkommen.

Für deine weitere Entwicklung erwartet dich bei Swarovski ein breites Spektrum unterschiedlichster Karriere- und Weiterentwicklungschancen, wie z.B. Trainings „on-the-Job“, flexibler Arbeitszeitgestaltung, über Projektarbeit, Coaching, und Mentoring bis hin zu Teilnahmen an internen Trainingsprogrammen und Academies.

Swarovski sucht brillante Talente, die neugierig auf kreative Aufgaben in einem facettenreichen Arbeitsumfeld zugehen. Mitgestalter sind gefragt, die für ihre Ideen einstehen - Verantwortung übernehmen wollen.

Am Standort Wattens, Österreich arbeiten rund 4.800 Mitarbeiter aus rund 60 Nationen Hand in Hand.

jobs.swarovski.com

Elektrotechnik

Kommunikationswiss.

Soziologie

Informatik

Fahrzeugtechnik

Maschinenwesen

Mechatronik

Verfahrenstechnik

Chemie

Mathematik

Physik

BWL

Wirtschaftsinformatik

Wi - Ingenieurwesen

Wirtschaftsmathematik





**DU WILLST UNFASSBARES  
ANFASSBAR MACHEN?  
DANN KOMM ZU UNS!**  
CAREERS.3DS.COM

## Dassault Systèmes

### Unternehmen

Branche

Softwarehersteller, hauptsächlich im Engineering Bereich

Firmenschwerpunkte

Dassault Systèmes, „The 3DEXPERIENCE Company“, ermöglicht Unternehmen und Menschen durch virtuelle Welten, nachhaltige Innovationen tatsächlich erlebbar zu machen. Seine weltweit führenden Lösungen verändern die Art und Weise, Produkte zu entwickeln, zu produzieren und zu warten.

Hauptsitz

Weltweit: Vélizy-Villacoublay bei Paris; Zentraleuropa: Stuttgart

Standorte

Stuttgart, München, Karlsruhe, Düsseldorf, Hamburg, Berlin, Hannover uvm.

Mitarbeiter

Weltweit: 16000; Deutschland: 1200

Umsatz 2018

3,6 Mrd. EUR

### Angebote für Studierende

Praktikum | Werkstudent

ja | ja

Bachelor- | Masterarbeit

ja | ja

Promotion

nein

### Arbeitsumfeld

Einstiegsmöglichkeiten

Direkteinstieg, Werkstudententätigkeit, Praktikum

Weiterbildungsmöglichkeiten

Dassault Systèmes bietet Karrierepfade auf der Expertenlaufbahn und der Führungskraftlaufbahn an. Zudem gibt es über die 3DS University viele Möglichkeiten zur Weiterbildung.

### Anforderungsprofil

Bedarf für 2019

250 Festangestellte 100 Interns (Praktikanten, Werkstudenten..)

Einstellungskriterien

Wir suchen motivierte Mitarbeiter, die Interesse haben in einem innovativen Unternehmen zu arbeiten. Dabei ist uns wichtig, dass die neuen Mitarbeiter teamfähig und offen agieren.

Auswahlverfahren

Meist findet ein erstes Telefoninterview statt. Gefolgt von mindestens einem persönliches Gespräch.

Fremdsprachenkenntnisse

Deutsch und Englisch ist bei den meisten Positionen notwendig

### Kontakt

Internet

3ds.com

Anschrift

Meitnerst. 8, 70563 Stuttgart

Stand 33

Bauwesen

Elektrotechnik

Kommunikationswiss.

Psychologie

Informatik

Fahrzeugtechnik

Luft- und Raumfahrt

Maschinenwesen

Mechatronik

Verfahrenstechnik

Biologie

Chemie

Mathematik

Physik

BWL

VWL

Wirtschaftsinformatik

Wi - Ingenieurwesen

Wirtschaftsmathematik





Stellen Sie sich vor ...



... Sie könnten jeden Tag die Technik der Zukunft mitgestalten.

► **Ingenieur werden bei DELO!**



[www.DELO.de/karriere](http://www.DELO.de/karriere)

Stand 50

Elektrotechnik

Fahrzeugtechnik

Luft- und Raumfahrt

Maschinenwesen

Mechatronik

Verfahrenstechnik

Chemie

Physik



Montag

**DELO Industrie Klebstoffe GmbH & Co. KGaA**

**Unternehmen**

Branche	Chemische Industrie
Firmenschwerpunkte	Wir entwickeln und vertreiben individuelle High-tech-Klebstoffe, Dosierequipment und Gerätesysteme und bieten anwendungstechnische Beratung.
Hauptsitz	Windach (westlich von München)
Standorte	China, Japan, Singapur, USA, Taiwan, Südkorea, Malaysia
Mitarbeiter	780 (Stand März 2019)
Umsatz 2018	159 Mio. EUR

**Angebote für Studierende**

Praktikum   Werkstudent	ja	ja
Bachelor-   Masterarbeit	ja	ja
Promotion	nein	

**Arbeitsumfeld**

Einstiegsmöglichkeiten	Direkteinstieg, Abschlussarbeiten und Praktika
Weiterbildungsmöglichkeiten	Eine bis zu 3-monatige Schulung für die künftigen Klebstoffprofis zu Beginn der Tätigkeit. Das breite Angebot der DELO Academy für alle Mitarbeiter: über 150 Schulungen, 80 interne und externe Referenten und mehr als 100 Mentoren. Rund 6 % der Lohn- und Gehaltsaufwendungen werden in die Weiterbildung der Mitarbeiter investiert.

**Anforderungsprofil**

Bedarf für 2019	50
Einstellungskriterien	Begeisterung für Technik, erste praktische Erfahrungen, Kreativität und Freude bei der Lösung fachübergreifender Problemstellungen.
Auswahlverfahren	Klassische Bewerbungsgespräche mit der Fach- und Personalabteilung. Ein Probearbeitstag ist möglich.
Fremdsprachenkenntnisse	Englisch

**Kontakt**

Internet	<a href="http://www.delo.de/karriere">www.delo.de/karriere</a>
Anschrift	Rebecca Wagner (Personal) bewerbung@delo.de 08193 / 9900 - 9602 DELO-Allee 1, 86949 Windach



## STARTEN SIE DURCH!

Als internationales Unternehmen entwickeln und fertigen wir in Amberg hochqualitative Produkte der Schraubtechnik, Druckluftmotoren und -werkzeuge, komplette Montageanlagen sowie Turbinen zur Energierückgewinnung (GET®). Unser Erfolgsgeheimnis? Langjährige Erfahrung und umfassendes Know-how gepaart mit cleveren Köpfen, die mit Erfindergeist und frischen Ideen neue Impulse setzen. Lernen Sie uns näher kennen!

Für Studenten und Absolventen der Fachbereiche Elektro- und Informationstechnik, Informatik, Maschinenwesen, Mechatronik, Wirtschaftsinformatik und Wirtschaftsingenieurwesen bieten wir attraktive

- Vor- und Grundpraktika
- Praxissemester
- Studienarbeiten
- Abschlussarbeiten
- Stellen für den Berufseinstieg

Starten Sie jetzt Ihre Karriere! Nähere Informationen über aktuelle Stellenausschreibungen und Praktikumsmöglichkeiten finden Sie auf unserer Homepage [www.deprag.com](http://www.deprag.com)!

### DEPRAG SCHULZ GMBH u. CO.

#### Unternehmen

Branche	Maschinen- und Anlagenbau, Softwareentwicklung
Firmenschwerpunkte	Schraubtechnik, Automation, Druckluftmotoren, Druckluftwerkzeuge, Green Energy
Hauptsitz	Amberg
Standorte	China, Frankreich, Mexiko, Skandinavien, Tschechien, UK, USA
Mitarbeiter	weltweit 700
Umsatz 2017	74 Mio. EUR

#### Angebote für Studierende

Praktikum   Werkstudent	ja   ja
Bachelor-   Masterarbeit	ja   ja
Promotion	nein

#### Arbeitsumfeld

Einstiegsmöglichkeiten	Direkteinstieg, Werkstudententätigkeit, Praktikum, Abschlussarbeit
Weiterbildungsmöglichkeiten	Durch interne und externe Schulungen/ Lehrgänge; individuell nach Bedarf zu vereinbaren

#### Anforderungsprofil

Bedarf für 2019	aktuelle Stellenausschreibungen finden Sie auf unserer Webseite
Auswahlverfahren	Klassische Bewerbungsgespräche mit der Fach- und Personalabteilung
Fremdsprachenkenntnisse	Englisch

#### Kontakt

Internet	<a href="http://www.deprag.com">www.deprag.com</a>
Anschrift	DEPRAG SCHULZ GMBH u. CO. Personalabteilung Carl-Schulz-Platz 1 92224 Amberg <a href="mailto:bewerbung@deprag.de">bewerbung@deprag.de</a>

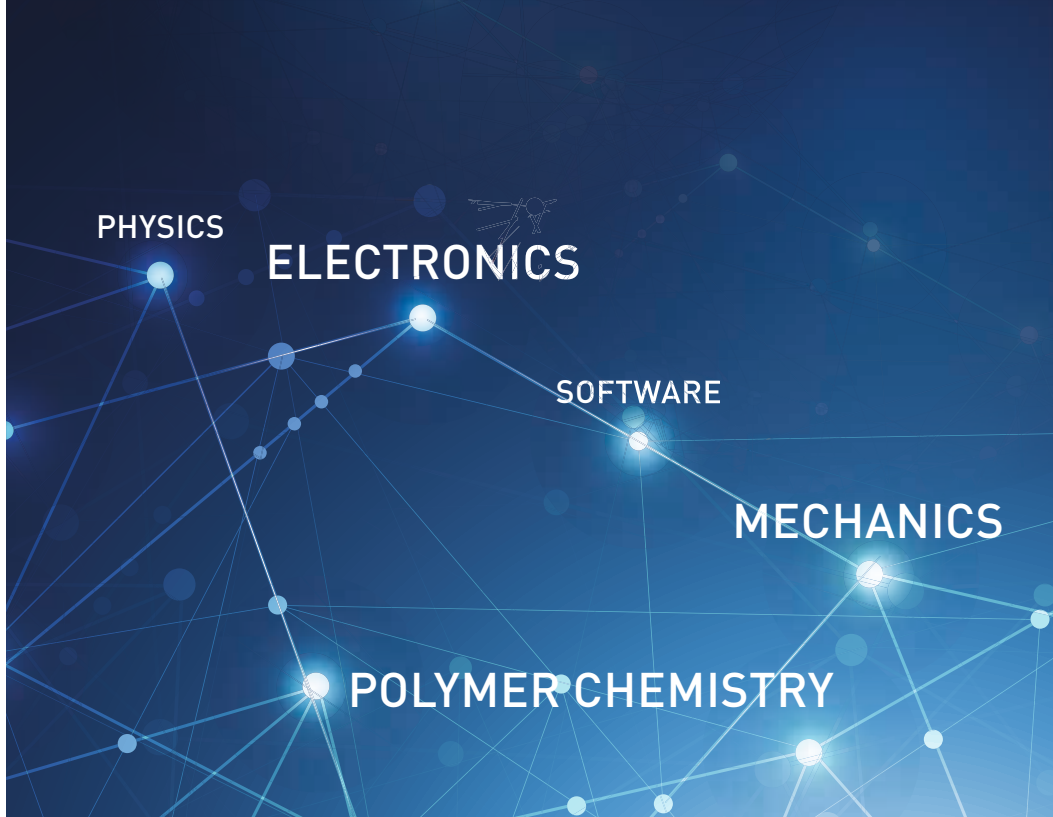

# BE A PART OF IT.

Lateral thinking, trying something extraordinary, discovering creative leeway, being inspired by the new are essential attributes of our corporate culture and the people who work at our company. We are offering various ways to develop and interact in exciting fields. Apply now to become part of the Durst Group.

[durst-group.com/jobs](http://durst-group.com/jobs)



## Durst Phototechnik AG

### Unternehmen

Branche  
Firmenschwerpunkte

Investitionsgüter im Druckbereich  
Entwicklung und Produktion industrieller Inkjetdrucksysteme (Keramik-, Etiketten-, Textil-, und Kartonagendruck) inklusive individueller Workflow- und Softwarelösungen

Hauptsitz  
Standorte

Brixen, Südtirol  
Italien, Deutschland, Österreich, England, Spanien, Belgien, Frankreich, Schweden, USA, Mexico, Brasilien, Singapur, Indien, China

Mitarbeiter

700

### Angebote für Studierende

Praktikum | Werkstudent  
Bachelor- | Masterarbeit  
Promotion

ja | ja  
ja | ja  
nein

### Arbeitsumfeld

Einstiegsmöglichkeiten  
Weiterbildungsmöglichkeiten  
Auslandsaktivitäten

Abschlussarbeiten, Traineeprogramm, Direkteinstieg  
Bedarfsorientierte, individuelle Weiterbildungsangebote  
- Zusammenarbeit mit international führenden Forschungsinstituten, Universitäten und Partnern  
- Tochtergesellschaften weltweit mit eigener Vertriebs- und Serviceorganisation

### Anforderungsprofil

Einstellungskriterien  
Auswahlverfahren  
Fremdsprachenkenntnisse

Ausbildung, Begeisterung für Technik, idealerweise Praxiserfahrung, soziale Kompetenz  
Auswahlgespräche, ev. eintägige Einzelassessments, Arbeitsproben  
Englisch erforderlich

### Kontakt

Internet  
Anschrift

[www.durst-group.com](http://www.durst-group.com)  
Durst Phototechnik AG  
Julius-Durst-Straße 4  
39042 Brixen  
Italy





**DUSCHL**  
INGENIEURE

**Träumer wollen die Welt verändern – Ingenieure tun es einfach.  
Tun Sie es mit uns gemeinsam!**

Wir sind ein inhabergeführtes Ingenieurbüro für Technische Gebäudeausrüstung und Energietechnik mit Hauptsitz in Rosenheim.

Die Weitergabe von Wissen ist wesentlicher Bestandteil unseres Leitbildes. Besonders wichtig ist uns dabei die Einbindung in laufende Projekte, sowie die eigenverantwortliche Bearbeitung von Teilschritten, natürlich mit Unterstützung Ihres Paten, sowie kompetenter und erfahrener Kollegen.

Für unseren Standort in Rosenheim mit ca. 120 Mitarbeitern suchen wir laufend zur Mitarbeit in unseren Teams:

**Studenten für Praktika und / oder Werkstudententätigkeit (m/w)**

aus den Fachrichtungen Elektrotechnik, Versorgungstechnik, Gebäudetechnik, (Innen-) Architektur, Energietechnik, Energiemanagement oder vergleichbar

**Ihre Aufgaben:**

- Unterstützung bei der Planung der verschiedenen Gewerke nach den Leistungsphasen 1-5 nach HOAI
- Mitarbeit bei der Erstellung von Kostenberechnungen und Ausschreibungstexten in Orca
- Unterstützung bei zeichnerischen Tätigkeiten in AutoCAD und Planca NOVA
- Mitwirkung bei der Erstellung von technischen Berechnungen
- Teilnahme an Baustellenbesichtigungen und externen Fachplaner Besprechungen

**Sie bringen mit:**

- Lust auf selbständige und eigenverantwortliche Arbeitsweise
- Kommunikationsfähigkeit
- Sehr gute Deutschkenntnisse
- Gute Kenntnisse mit den Office-Standardprogrammen
- Technische Ausbildung (Kann-Anforderung)
- Kenntnisse mit einem AVA Programm (Orca) wünschenswert



Detaillierte Informationen zum Unternehmen und zur ausgeschriebenen Stelle erhalten Sie unter: [www.duschl.de/karriere](http://www.duschl.de/karriere)

**DUSCHL INGENIEURE GmbH & Co. KG Beratende Ingenieure für Technische Ausrüstung + Energietechnik**

**Unternehmen**

Branche: Beratende Ingenieure für Technische Gebäudeausrüstung und Energietechnik  
 Firmenschwerpunkte: Versorgungstechnik / Elektrotechnik / Energie- und Gebäudetechnik / Brandmeldeanlagen  
 Hauptsitz: Rosenheim  
 Standorte: Rosenheim, Gießen und Chemnitz  
 Mitarbeiter: 134  
 Umsatz 2018: 11.923.000,00 EUR

**Angebote für Studierende**

Praktikum | Werkstudent: ja | ja  
 Bachelor- | Masterarbeit: ja | nein  
 Promotion: nein

**Arbeitsumfeld**

Einstiegsmöglichkeiten: Direkteinstieg, Praktika, Werkstudententätigkeit, Abschlussarbeit  
 Weiterbildungsmöglichkeiten: Internes Personalentwicklungskonzept, learning by doing, externe Schulungen

**Anforderungsprofil**

Bedarf für 2019: 4  
 Einstellungskriterien: - Technische Ausbildung (Kann-Anforderung)  
 - selbständiger Arbeitsstil im Projektteam  
 - Kommunikationsfähigkeit  
 - MS-Office-Kenntnisse  
 - gute Deutschkenntnisse  
 Auswahlverfahren: Es zählt der persönliche Eindruck  
 Fremdsprachenkenntnisse: Englisch (Kann-Anforderung)

**Kontakt**

Internet: [www.duschl.de](http://www.duschl.de)  
 Anschrift: Äußere Münchener Straße 130  
 83026 Rosenheim



# WIR SIND EISENBEISS

WIR SIND EIN DYNAMISCHES FAMILIENUNTERNEHMEN, WELTOFFEN UND INNOVATIV,  
GEMEINSAM BILDEN WIR DEN EISENBEISS FAKTOR.



## SIE SIND UNS WICHTIG.

**In jeder Bewegung steckt Mechanik!** Unseren Spezialisierungsgrad in der Verzahnungstechnik und im Getriebebau haben wir durch das Know-How unserer Mitarbeiter erreicht. Ob in unserer Tochtergesellschaft in den USA oder hier im Headquarter in Enns, ein Abschluss in Maschinenbau ist das Fundament, um in den verschiedensten Unternehmensbereichen Fuß fassen zu können.

## WAS WIR IHNEN BIETEN:

- Technisch herausfordernde Aufgabenstellungen im Getriebebau
- Ein modernes Arbeitsumfeld mit jungen Kollegen
- Außergewöhnliche Weiterbildungsmöglichkeiten
- Interessante Karriereperspektiven

## WAS WIR VON IHNEN ERWARTEN:

- Spaß an der Technik
- Zuverlässigkeit
- Solide technische Grundausbildung
- Logisches Denken
- Teamfähigkeit
- Lösungsorientierung

### EISENBEISS GMBH

Lauriacumstraße 2, 4470 Enns / Austria / Tel.: +43 7223 896-0 / E-Mail: office@eisenbeiss.at



[www.eisenbeiss.at](http://www.eisenbeiss.at)



## Eisenbeiss GmbH

### Unternehmen

Branche

Firmenschwerpunkte

Hauptsitz

Standorte

Mitarbeiter

Umsatz 2018

### Angebote für Studierende

Praktikum | Werkstudent

Bachelor- | Masterarbeit

Promotion

### Arbeitsumfeld

Einstiegsmöglichkeiten

Weiterbildungsmöglichkeiten

Auslandsaktivitäten

### Anforderungsprofil

Bedarf für 2019

Einstellungskriterien

Auswahlverfahren

Fremdsprachenkenntnisse

### Kontakt

Internet

Anschrift

Sondermaschinenbau - Spezialgetriebe

Als Nischenanbieter mit Fokus auf die Branchen Extrusion, Stahl und Aluminium, Energietechnik sowie Reparatur und Service sind Eisenbeiss Getriebeleistungen weltweit zu finden. Unsere Kunden sind namhafte Anlagen- und Maschinenbauer auf allen bedeutenden Märkten.

Enns, Österreich

Sacramento, USA

220

36,5 Mio. EUR

ja | ja

ja | ja

ja

Praktikum, Abschlussarbeiten, Direkteinstieg

Fachliche und persönlichkeitsbildende Seminare, Nachwuchsführungskräfte-Programme, Führungskräfteausbildungen

Bei einem Exportanteil von 98% sind wir weltweit tätig.

Vertrieb, Entwicklungskonstruktion, Entwicklung,

Abgeschlossene technische Ausbildung, Engagement, Lösungsorientierung, Begeisterung für unsere ausgezeichneten Produkte, Kommunikations- und Teamfähigkeit

Telefoninterview, persönliche Auswahlgespräche durch Personal- und Fachabteilung

Englisch

[www.eisenbeiss.at](http://www.eisenbeiss.at)

Eisenbeiss GmbH

Lauriacumstr. 2

A-4470 Enns, Österreich

[jobs@eisenbeiss.at](mailto:jobs@eisenbeiss.at)



**Du wolltest schon immer hoch hinaus?**

Willkommen bei ep.

Maschinenbau  
Fahrzeugtechnik  
Elektrotechnik  
IT & Kommunikation  
Luft- & Raumfahrt  
Medizintechnik  
Mechatronik  
Schiffbau  
Anlagenbau

IHR ANSPRECHPARTNER:

**Gabriele Weber**

engineering people München

TELEFON +49 (0) 89 / 35 89 90 88-500

Ein Unternehmen der engineering people group.



engineering people. supporting experts.

## engineering people GmbH

### Unternehmen

Branche Maschinenbau, Fahrzeugtechnik, Elektrotechnik, IT und Kommunikation, Luft- und Raumfahrt, Mechatronik, Medizintechnik, Schiffbau, Anlagenbau

Firmenschwerpunkte Entwicklung, Konstruktion, Software und Testing, Automatisierungstechnik, IT Solutions, IT Service-Management, Dokumentation/CE, QM / industrielle Prozesse

Hauptsitz Ulm

Standorte München, Augsburg, Berlin, Böblingen, Bremen, Eislingen, Friedrichshafen, Hamburg, Heilbronn, Ingolstadt, Karlsruhe, Mannheim, Neu-Ulm, Nürnberg, Stuttgart, Ulm

Mitarbeiter >500

Umsatz 2018 >30 Mio. EUR

### Angebote für Studierende

Praktikum | Werkstudent nein | nein

Bachelor- | Masterarbeit nein | nein

Promotion nein

### Arbeitsumfeld

Einstiegsmöglichkeiten Bachelor und Master, Ingenieure, Informatiker, Techniker für Entwicklung, Konstruktion, Software-Entwicklung und -Testing, Automatisierungstechnik, IT-Solutions, IT-Service-Management  
Weiterbildungsmöglichkeiten eigener Bildungskatalog vorhanden  
Auslandsaktivitäten im Einzelfall

### Anforderungsprofil

Bedarf für 2019 ca. 80 Positionen

Einstellungskriterien fachkompetent, engagiert, lösungsorientiert, teambewusst, offen für Neues

### Kontakt

Internet <https://www.engineering-people.de;>  
<https://www.ep-career.de>

Anschrift engineering people GmbH  
Leopoldstr. 254  
80807 München

Elektrotechnik

Informatik

Fahrzeugtechnik

Luft- und Raumfahrt

Maschinenwesen

Mechatronik

Verfahrenstechnik

Wirtschaftsinformatik

Wi - Ingenieurwesen

Montag



# EIN JOB. UNENDLICHE MÖGLICHKEITEN.

Es ist, was du daraus machst.



Am Anfang ist es „nur“ Pulver. Doch du machst daraus das, was der Kunde braucht – im Team von EOS! Als Weltmarktführer im industriellen 3D-Druck laden wir dich ein, die Brücke zwischen digitaler und realer Welt zu schlagen. Mische in einem unabhängigen Familienunternehmen die internationalen Märkte auf – und mach dich mit über 1.000 Kolleginnen und Kollegen für eine Technologie stark, die die Gesellschaft weiter nach vorne bringt. Denn so wie bei der additiven Fertigung aus einem Pulverwerkstoff fast alles entstehen kann, so bietet auch die Arbeitswelt von EOS grenzenlose Möglichkeiten! Denke, fühle und erlebe EOS in 3D!

Gestalte (deine) Zukunft in jeder Form:

[eos.info/karriere](https://www.eos.info/karriere)



Stand 7

## EOS GmbH

### Unternehmen

Branche

Maschinenbau / industrieller 3D-Druck

Firmenschwerpunkte

Hersteller von Systemen zur additiven Fertigung von Bauteilen aus Metallen und Kunststoffen

Hauptsitz

Krailling b. München

Standorte

Deutschland: Krailling b. München, Maisach und Düsseldorf

Weltweit: 15 weitere Vertriebs- und Servicestandorte in Europa, USA und Asien

Mitarbeiter

1300

Umsatz 2018

345 Mio. EUR

### Angebote für Studierende

Praktikum | Werkstudent

ja | ja

Bachelor- | Masterarbeit

ja | ja

Promotion

ja

### Arbeitsumfeld

Einstiegsmöglichkeiten

So wie bei der additiven Fertigung aus einem Pulverwerkstoff fast alles entstehen kann, so bietet auch die Arbeitswelt von EOS unendliche Möglichkeiten. Ganz gleich in welchem Bereich du bei uns einsteigst: deinen Aufgaben und deinem Karriereweg bei EOS sind keine Grenzen gesetzt.

Weiterbildungsmöglichkeiten

Unser interner Unternehmenscampus bietet ein breites Angebot an Kursen, Trainings und Seminaren, die es jeder Mitarbeiterin und jedem Mitarbeiter ermöglichen, sich kontinuierlich weiterzuentwickeln.

### Anforderungsprofil

Bedarf für 2019

ca. 100 für das nächste Geschäftsjahr

Einstellungskriterien

Wenn du nach einem Job suchst, bei dem deine Begeisterung für innovative Technik und was man damit machen kann genauso zählt wie dein Spaß an abwechslungsreichen Aufgaben und neuen Herausforderungen, dann wirst du dich bei EOS wohlfühlen.

Auswahlverfahren

Telefoninterview und persönliches Interview

Fremdsprachenkenntnisse

Deutsch, Englisch

### Kontakt

Internet

[www.eos.info](https://www.eos.info)

Anschrift

Robert-Stirling-Ring 1  
82152 Krailling b. München

- Informatik
- Fahrzeugtechnik
- Luft- und Raumfahrt
- Maschinenwesen
- Mechatronik
- Verfahrenstechnik

Physik

BWL

Wirtschaftsinformatik

Wi - Ingenieurwesen



Montag

## → YOUR UNIVERSE TO DISCOVER

From the beginnings of the 'space age', Europe has been actively involved in spaceflight. Today it launches satellites for Earth observation, navigation, telecommunications and astronomy, sends probes to the far reaches of the Solar System, and cooperates in the human exploration of space.

Space is a key asset for Europe, providing essential information needed by decision-makers to respond to global challenges. Space provides indispensable technologies and services, and increases our understanding of our planet and the Universe. Since 1975, the European Space Agency (ESA) has been shaping the development of this space capability.

By pooling the resources of 22 Member States, ESA undertakes programmes and activities far beyond the scope of any single European country, developing the launchers, spacecraft and ground facilities

needed to keep Europe at the forefront of global space activities.

ESA staff are based at several centres of expertise: ESA Headquarters in Paris; the European Space Research & Technology Centre (ESTEC), Netherlands; ESRIN, the centre for Earth observation, Italy; the European Space Operations Centre (ESOC), Darmstadt, Germany; the European Astronaut Centre (EAC), Cologne, Germany; the European Space Astronomy Centre, Spain, and ECSAT, the European Centre for Space Applications and Telecommunications, UK.

Space programmes require people who like challenges. Therefore, apply for one of our Young Graduate Trainee positions next November!

Visit your career universe on [www.esa.int/careers](http://www.esa.int/careers)



### ESA-European Space Agency

#### Unternehmen

Branche

Firmenschwerpunkte

Luft- und Raumfahrt

The European Space Agency is a multi-national organization whose mission is to provide for and to promote the peaceful exploitation of space science, research, technology and applications

Hauptsitz

Standorte

ESA Headquarters: Paris, France

ESOC Darmstadt, Germany

EAC Cologne, Germany

ESTEC Noordwijk, The Netherlands

ESRIN Frascati, Italy

ESAC Villafranca, Spain

ECSAT Harwell/Oxford, UK

REDU Centre in Belgium part of ESA's ground station network

ca. 2300

Mitarbeiter

#### Angebote für Studierende

Praktikum | Werkstudent

Bachelor- | Masterarbeit

Promotion

ja | nein

nein | ja

ja

#### Arbeitsumfeld

Einstiegsmöglichkeiten

Young Graduate Trainee, Research Fellow Programme

click „Careers at ESA“, on

[www.esa.int/careers](http://www.esa.int/careers)

<http://www.esa.int/Education>

sind gegeben

Weiterbildungsmöglichkeiten

Auslandsaktivitäten

#### Anforderungsprofil

Fremdsprachenkenntnisse

The working languages are English and / or French.

#### Kontakt

Internet

[www.esa.int](http://www.esa.int)



## Ferrero MSC GmbH & Co. KG

### Unternehmen

Branche	Konsumgüter
Firmenschwerpunkte	Lebensmittel / Süßwaren
Hauptsitz	Frankfurt am Main
Standorte	2 Standorte in Deutschland: Head Office in Frankfurt, Produktionsstandort in Stadtallendorf und 55 Standorte weltweit
Mitarbeiter	ca. 4000 in Deutschland / ca. 35.000 weltweit

### Angebote für Studierende

Praktikum   Werkstudent	ja   ja
Bachelor-   Masterarbeit	ja   ja
Promotion	nein

### Arbeitsumfeld

Einstiegsmöglichkeiten	Praktika, Ausbildung, duales Studium, Werksstudententätigkeit, Traineeprogramm und Direkteinstieg für Fach- und Führungskräfte in Abhängigkeit der zu besetzenden Position
Weiterbildungsmöglichkeiten	Persönliche und fachliche Entwicklungspläne für jeden Mitarbeiter, Individuelle Trainingsangebote, Know-How Academies
Auslandsaktivitäten	Internationale Traineeprogramme Internationale Einsatzmöglichkeiten in einem unserer 55 Auslandsstandorte

### Anforderungsprofil

Einstellungskriterien	Wir suchen Persönlichkeiten, die begeisterungsfähig sind und sich durch Eigeninitiative und den Willen, Dinge anzupacken und umzusetzen, auszeichnen. Wir suchen engagierte Teamplayer mit Leidenschaft für unsere Produkte. Mit Blick auf die zu besetzende Position sind weitere Kompetenzen, wie z.B. technisches Know-How entscheidend.
Auswahlverfahren	Variieren in Abhängigkeit der zu besetzenden Position u.a. Vorstellungsgespräche, Assessment Center, Online Interview
Fremdsprachenkenntnisse	Englisch, Italienisch und weitere

### Kontakt

Internet	<a href="http://www.ferrero.de/karriere">www.ferrero.de/karriere</a>
Anschrift	Ferrero MSC GmbH & Co.KG Rheinstr.12 35260 Stadtallendorf

## WOZU BRAUCHEN ÜBERRASCHUNGSEIER EINEN SERVOMOTOR?

Für die Verpackung sind 38 elektronisch synchronisierte Servo-Achsen am Werk.

JETZT BEWERBEN

**FERRERO**  
LEARN. ACT. GROW.

Wer Marktführer bleiben will, muss es jeden Tag aufs Neue werden. Deshalb sucht Ferrero Mitarbeiter, die von erfahrenen Kollegen lernen und die Zukunft von 30 starken Marken mitgestalten wollen. Werden Sie Teil eines hochprofessionellen Teams im Familienunternehmen Ferrero: [www.ferrero.de/learnactgrow](http://www.ferrero.de/learnactgrow)





**WIR FREUEN UNS AUF IHRE BEWERBUNG!**



## INNOVATIONEN FÜR DIE PRODUKTION

Wir nutzen Synergien in den Forschungs- und Entwicklungsbereichen:

**Leichtbau-Gusstechnologien**  
**Faserverbundwerkstoffe**  
**Automatisierte Fertigung**

## STELLENANGEBOTE FÜR STUDIERENDE UND ABSOLVENTEN\_INNEN IN AUGSBURG UND GARCHING

[www.igcv.fraunhofer.de](http://www.igcv.fraunhofer.de) | [info@igcv.fraunhofer.de](mailto:info@igcv.fraunhofer.de)

Fraunhofer IGCV | Am Technologiezentrum 2 | 86159 Augsburg | +49 (0) 821 / 90678-0

### Fraunhofer IGCV

#### Unternehmen

Branche

Forschung und Entwicklung;  
Ingenieurwesen; Produktionstechnik;  
Verarbeitungstechnik; Gießereitechnik;  
Composite; Maschinenbau

Firmenschwerpunkte

anwendungsbezogene Forschung  
in der Produktion und in  
Multimateriallösungen. Innovationen  
auf der Ebene der Fertigungsprozesse  
und Materialwissenschaften, der  
Maschinen und Prozessketten sowie der  
Fabrik und Unternehmensnetzwerke.  
Alleinstellungsmerkmal liegt in  
fachdisziplinübergreifenden Lösungen

Hauptsitz

Augsburg

Standorte

Garching

Mitarbeiter

130

#### Angebote für Studierende

Praktikum | Werkstudent

ja | ja

Bachelor- | Masterarbeit

ja | ja

Promotion

ja

#### Arbeitsumfeld

Einstiegsmöglichkeiten

Praktika; studentische Mitarbeit;  
Wissenschaftliche Mitarbeiter

Weiterbildungsmöglichkeiten

Vielfältig (min. eine Weiterbildung pro Jahr)  
bei Promotionsabsicht möglich

Auslandsaktivitäten

#### Anforderungsprofil

Bedarf für 2019

hoch

Einstellungskriterien

siehe konkrete Stellenausschreibungen  
unter [https://www.igcv.fraunhofer.de/de/  
jobs\\_karriere](https://www.igcv.fraunhofer.de/de/jobs_karriere)

Auswahlverfahren

Bewerbungsgespräch

Fremdsprachenkenntnisse

Englisch

#### Kontakt

Internet

[https://www.igcv.fraunhofer.de/de/  
jobs\\_karriere](https://www.igcv.fraunhofer.de/de/jobs_karriere)

Anschrift

Fraunhofer-Einrichtung für Gießerei-,  
Composite- und Verarbeitungstechnik IGCV  
Am Technologiezentrum 2  
86159 Augsburg

# » FREUDENBERG ÜBERNIMMT VERANTWORTUNG FÜR UNS MENSCHEN UND DIE ZUKUNFT. «



## EMPOWERING PEOPLE, CREATING TECHNOLOGY

**Mit Integrität handeln.** Freudenberg bietet Ihnen die wertschätzende Kultur eines Familienunternehmens.

Starke Unternehmenswerte verbinden unsere Mitarbeiter weltweit in rund 60 Ländern und prägen das tägliche Miteinander.

Gemeinsam streben wir nach Lösungen, die eine nachhaltige Entwicklung von Umwelt und Gesellschaft fördern. Erleben auch Sie die verantwortungs- und vertrauensvolle Zusammenarbeit bei Freudenberg!

[www.freudenberg.com/karriere](http://www.freudenberg.com/karriere)



## Freudenberg Gruppe

### Unternehmen

Branche

Technologieunternehmen

Firmenschwerpunkte

Dichtungs- und Schwingungstechnik  
Filter  
Technische Textilien  
Haushaltsreinigung (Vileda)  
Schmierstoffe und Spezialitätenchemie  
Medizintechnik

Hauptsitz

Weinheim

Standorte

Großraum München, Weinheim, Darmstadt, Kaiserslautern, u.v.m.

Mitarbeiter

rund 50.000

Umsatz 2018

9,3 Mrd. EUR

### Angebote für Studierende

Praktikum | Werkstudent

ja | ja

Bachelor- | Masterarbeit

ja | ja

Promotion

nein

### Arbeitsumfeld

Einstiegsmöglichkeiten

Direkteinstieg oder Traineeprogramme  
Zum Beispiel in den Bereichen Forschung & Entwicklung, Produktion & Logistik, Sales & Marketing, Anwendungstechnik, IT oder im Office Bereich (HR, Controlling, Finanzen, Kommunikation, u.ä.)

Weiterbildungsmöglichkeiten

Individuelle Förderung auf Basis jährlicher Mitarbeitergespräche.  
Entwicklungsprogramme für Fach- und Führungskarrieren, vielfältige Weiterbildungskurse, Sprachkurse, Auslandsaufenthalte.

Auslandsaktivitäten

in 60 Ländern auf allen Kontinenten

### Anforderungsprofil

Bedarf für 2019

Kontinuierlich

Einstellungskriterien

Fachkenntnisse  
Eigeninitiative und Begeisterung

Auswahlverfahren

Interviews, ggf. vorab Telefoninterview.  
Bitte bewerben Sie sich ausschließlich online auf [jobs.freudenberg.com](http://jobs.freudenberg.com)

Fremdsprachenkenntnisse

Englisch

### Kontakt

Internet

[www.freudenberg.com/career](http://www.freudenberg.com/career)

Anschrift

Freudenberg Gruppe  
Hoehnerweg 2-4  
69469 Weinheim

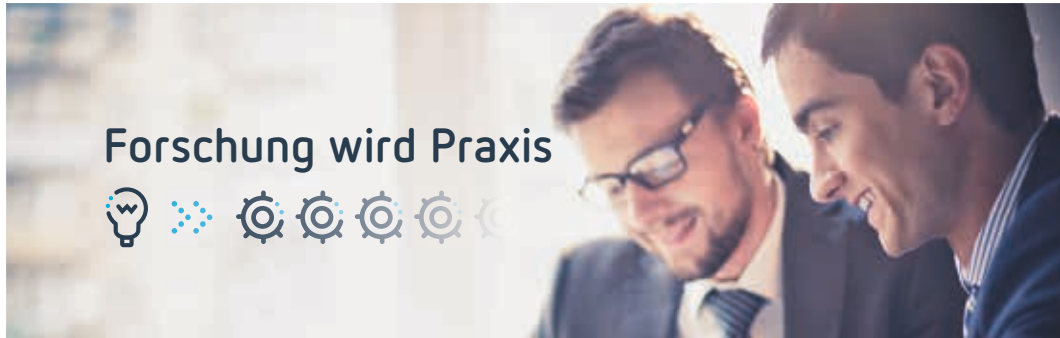

## Forschung wird Praxis



Unter diesem Motto entwickeln wir eine Simulationsplattform, in die Ergebnisse der FVA Spitzenforschung integriert werden. Mit unserem Produkt der FVA-Workbench werden Antriebskomponenten modelliert und berechnet. Die Anwendungsgebiete reichen von Automotiv, Luftfahrt, Schiffsantriebe, Windkraftanlagen bis zu Industrieanlagen. Unsere Kunden sind führende und mittelständische Unternehmen im Bereich Antriebstechnik. In unserem Netzwerk von Forschung und Industrie ermöglichen wir die praxisbezogenen Anwendungen des aktuellen Forschungswissens.

Die FVA GmbH ist ein Gemeinschaftsunternehmen der FVA (Forschungsvereinigung Antriebstechnik e.V.) und der GzF (Gesellschaft zur Förderung des Maschinenbaues mbH) im VDMA (Verband Deutscher Maschinen- und Anlagenbau e.V.).

### Du hast Leidenschaft, Kompetenz und frische Ideen?

Starte Deine Karriere bei uns als **Praktikant, Absolvent einer Bachelor-/Master-/Diplomarbeit** oder als **Direkteinsteiger**.

**Jetzt  
bewerben!**



FVA GmbH  
Lyoner Straße 18  
60528 Frankfurt/Main  
Tel +49 69 6603-1663  
[www.fva-service.de/de/unternehmen/karriere/](http://www.fva-service.de/de/unternehmen/karriere/)

## FVA GmbH

### Unternehmen

Branche  
Firmenschwerpunkte  
Hauptsitz  
Standorte  
Mitarbeiter

Maschinenbau, Antriebstechnik, Softwareentwicklung, Weiterbildung  
Softwareentwicklung und Weiterbildung für die Antriebstechnik  
Frankfurt am Main  
Garching bei München  
29

### Angebote für Studierende

Praktikum | Werkstudent  
Bachelor- | Masterarbeit  
Promotion

ja | ja  
ja | ja  
nein

### Arbeitsumfeld

Einstiegsmöglichkeiten

Einstiegsmöglichkeiten für Hochschulabsolventen und Studenten durch Praktika, Diplomarbeit, Bachelor-/Masterarbeit oder als Direkteinsteiger.

Weiterbildungsmöglichkeiten

Individuelle Weiterbildungsmöglichkeiten nach Aufgabenbereich und Bedarf.

### Anforderungsprofil

Auswahlverfahren  
Fremdsprachenkenntnisse

Interviews (persönlich/telefonisch)  
Englisch

### Kontakt

Internet  
Anschrift

[www.fva-service.de](http://www.fva-service.de)  
FVA GmbH  
Lyoner Str. 18  
60528 Frankfurt am Main

Elektrotechnik

Informatik

Fahrzeugtechnik

Luft- und Raumfahrt

Maschinenwesen

Mechatronik

Verfahrenstechnik

Mathematik

Physik

Wirtschaftsinformatik

Wi - Ingenieurwesen

Montag





# Seit 60 Jahren verändern wir das Leben von Menschen

Wenn du unternehmerisch denkst und Freude daran hast, Lösungen für komplexe technische Fragestellungen zu entwickeln, bietet Gore dir den passenden Rahmen.

Aber das Wichtigste: Du bist mit Begeisterung bei der Sache und hast den Anspruch, mit deiner Arbeit etwas zu verändern!

Besuche uns auf unserer Karriereseite:

[gore.de/karriere](http://gore.de/karriere)



GORE®, GORE-TEX®, ELIXIR® und Bildzeichen sind Marken von W. L. Gore & Associates. ©2018 W. L. Gore & Associates GmbH JULI 2018



Stand 75

Elektrotechnik

Kommunikationswiss.

Informatik

Luft- und Raumfahrt

Maschinenwesen

Mechatronik

Verfahrenstechnik

Medizin

Sportwissenschaften

Chemie

BWL

VWL

Wirtschaftsinformatik

Wi - Ingenieurwesen

Wirtschaftsmathematik

Montag

## Gore - W. L. Gore & Associates GmbH

### Unternehmen

Branche

Automobilindustrie, Chemische Industrie, Computer/Nachrichtentechnik, Elektroindustrie, Energieversorgung, Halbleiterindustrie, Luft- & Raumfahrtindustrie, Medizinische Produkte, Textilindustrie

Firmenschwerpunkte

weltweit führender Spezialist in der Verarbeitung von Fluoropolymeren (speziell PTFE)

Hauptsitz

Newark, Delaware (USA)

Standorte

München: Putzbrunn und Feldkirchen  
Westerham  
Nürnberg: Pleinfeld

Mitarbeiter

10.000 weltweit

Umsatz 2018

2,5 Mrd. EUR

### Angebote für Studierende

Praktikum | Werkstudent

ja | ja

Bachelor- | Masterarbeit

ja | ja

Promotion

nein

### Arbeitsumfeld

Einstiegsmöglichkeiten

Pflicht- und Freiwillige Praktika, Werkstudententätigkeiten, Abschlussarbeiten, Absolventenstellen und direkte Einstiegsmöglichkeiten.

Weiterbildungsmöglichkeiten

Training-on-the-Job, persönlicher Entwicklungsplan, interne und externe Seminare.

### Anforderungsprofil

Bedarf für 2019

ca. 25

Einstellungskriterien

Gore sucht Kandidaten mit Initiative und Begeisterung, die bereits erste Erfahrungen in Projekten gesammelt und sehr gute Englischkenntnisse haben.

Auswahlverfahren

Interviews mit Fach- und Personalabteilung

Fremdsprachenkenntnisse

sehr gute Englischkenntnisse

### Kontakt

Internet

[www.gore.de/karriere](http://www.gore.de/karriere)

Anschrift

Hermann-Oberth-Str. 22  
D - 85640 Putzbrunn

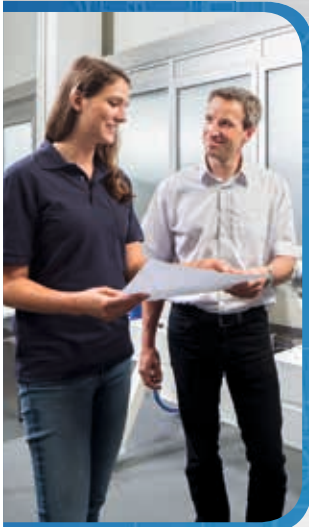
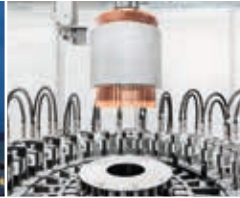

## BEI UNS FINDEN SIE IHREN TRAUMJOB!

Theorie allein ist Ihnen nicht genug und Sie wollen Ihr erlerntes Fachwissen endlich in der Praxis anwenden? Sie befinden sich kurz vor dem Ende Ihres Studiums und planen Ihre Abschlussarbeit? Sie haben Ihr Studium bereits erfolgreich abgeschlossen und suchen nun nach einem spannenden Start in Ihr Berufsleben?

GROB bietet Ihnen eine Vielzahl an Möglichkeiten Ihr erlerntes Wissen in der Arbeitswelt anzuwenden und vertiefen zu können sowie verschiedene Einstiegs-möglichkeiten in Ihren Traumjob.

Nähere Informationen über unser Unternehmen oder konkrete Stellenausschreibungen finden Sie auf unserer Homepage.

MELDEN SIE SICH –



WIR FREUEN UNS AUF SIE!

[www.grobgroup.com](http://www.grobgroup.com)

Schwerbehinderte und deren gleichgestellte Bewerberinnen und Bewerber werden bei gleicher Eignung besonders berücksichtigt.

**GROB-WERKE GmbH & Co. KG**  
Abteilung Personalmanagement | Industriestraße 4 | 87719 Mindelheim | Telefon: +49 (82 61) 996 – 7544

### GROB-WERKE GmbH & Co. KG

#### Unternehmen

Branche

Sondermaschinenbau

Firmenschwerpunkte

Systemlösungen, Universalmaschinen, Montageanlagen, Elektromobilität, Automation, Software

Hauptsitz

Mindelheim

Standorte

São Paulo (Brasilien), Bluffton (USA), Dalian (China), Turin (Italien)

Mitarbeiter

6.900 weltweit, davon 4.700 in Mindelheim

Umsatz 2018

1,5 Mrd. EUR

#### Angebote für Studierende

Praktikum | Werkstudent

ja | ja

Bachelor- | Masterarbeit

ja | ja

Promotion

nein

#### Arbeitsumfeld

Einstiegsmöglichkeiten

Praktikum, Abschlussarbeit, Qualifizierungsprogramm, Trainee-Programm, Direkteinstieg

Weiterbildungsmöglichkeiten

- vielfältige berufliche und persönliche Entwicklungsmöglichkeiten
- zahlreiche interne Kurse in unserer GROB-Akademie
- bedarfsorientierte, externe Fortbildungsmaßnahmen
- Führungs- und Nachwuchsführungskräfte-Entwicklungsprogramm
- Qualifizierungs- und Traineeprogramme

Auslandsaktivitäten

Auslandseinsätze sind bei GROB Teil verschiedener Berufsprofile und geben Ihnen die Möglichkeit, Erfahrungen im internationalen Umfeld zu sammeln.

#### Anforderungsprofil

Einstellungskriterien

Individuell nach Stellenanforderungsprofil

Auswahlverfahren

Online Bewerbung über Bewerbungsassistent, Vorstellungsgespräch(e), evtl. Probearbeit

Fremdsprachenkenntnisse

Englisch

#### Kontakt

Internet

[www.grobgroup.com](http://www.grobgroup.com)

Anschrift

Industriestr. 4  
87719 Mindelheim



Stand 3

Elektrotechnik

Informatik

Fahrzeugtechnik

Maschinenwesen

Mechatronik

Verfahrenstechnik

Chemie

Mathematik

Physik

BWL

Wirtschaftsinformatik

Wi - Ingenieurwesen



# SIE LIEBEN ERFINDUNGEN?

## WIR SUCHEN PATENTINGENIEURE ODER PATENTANWALTSKANDIDATEN (M/W/D)

Wir sind eine renommierte, international ausgerichtete Patent- und Rechtsanwaltskanzlei im Zentrum Münchens. Wir beschäftigen mehr als 400 Mitarbeiter, darunter mehr als 90 Patent- und Rechtsanwälte. Ein Schwerpunkt unserer Tätigkeit ist die Erzielung und Durchsetzung des nationalen sowie internationalen Patentschutzes für technische Neuentwicklungen unserer in- und ausländischen Mandantschaft. Zu ihr gehören namhafte Großunternehmen der Elektro-, Elektrotechnik-, Maschinenbau-, Chemie- und Biotechnologieindustrie.

Für unseren Standort in **München** suchen wir Diplomingenieure (m/w/d) der Richtungen Maschinenbau, Elektrotechnik und der Diplomphysik als Patentingenieur (m/w/d) oder gegebenenfalls als Patentanwaltskandidat (m/w/d).

Es erwartet Sie eine Vielzahl interessanter Aufgaben, wie das

- Begleiten einer Entwicklung von der Idee bis zum erteilten Schutzrecht
- Ausarbeiten und Einreichen von Patentanmeldungen im In- und Ausland
- Durchführen von Patenterteilungsverfahren
- Verteidigen bzw. Angreifen von Patenten im Einspruchsverfahren

Steigen Sie bei uns ein als Patentingenieur (m/w/d) oder ggf. als Kandidat (m/w/d) zur Ausbildung zum Patentanwalt (m/w/d). Zudem unterstützen wir Sie gerne bei der Vorbereitung zur Zulassungsprüfung für den European Patent Attorney.

Sie erfüllen die mit dieser Position verbundenen Anforderungen, haben einen exzellenten Universitätsabschluss, verfügen über ausgezeichnete Englischkenntnisse und arbeiten sich schnell in komplexe technische Sachverhalte ein? Dann freuen wir uns auf Ihre Bewerbung unter der Kennziffer IKOM2019.

Grünecker  
Patent- und Rechtsanwälte PartG mbB  
Personalabteilung  
Leopoldstr. 4  
80802 München

**GRÜNECKER**  
PATENT- UND RECHTSANWÄLTE



## Grünecker Patent- und Rechtsanwälte PartG mbB

### Unternehmen

Branche	Unsere Spezialistenteams decken von Biotechnologie über Software bis hin zum Spezialmaschinenbau und theoretischer Physik sämtliche technischen Gebiete ab.
Firmenschwerpunkte	Patent- und Markenrecht
Hauptsitz	München
Standorte	München, Köln, Berlin, Paris
Mitarbeiter	ca. 450 Mitarbeiter

### Angebote für Studierende

Praktikum   Werkstudent	ja   ja
Bachelor-   Masterarbeit	nein   nein
Promotion	nein

### Arbeitsumfeld

Einstiegsmöglichkeiten	- als Kandidat (m/w/d) für die Ausbildung zum Patentanwalt (m/w/d) - als Patentingenieur (m/w/d)
Weiterbildungsmöglichkeiten	- Ausbildung zum Patentanwalt (m/w/d) - Weiterbildungen im Patentbereich
Auslandsaktivitäten	internationale Mandate

### Anforderungsprofil

Einstellungskriterien	- Affinität für komplexe juristische Fragestellungen und Patentrecht - Abstraktionsvermögen und analytisches Denken - Strukturierte und systematische Arbeitsweise - Schnelle Auffassungsgabe - Gute sprachliche Ausdrucksfähigkeit - Sehr gute Englischkenntnisse (idealerweise durch einen Auslandsaufenthalt vertieft)
Auswahlverfahren	Erfolgt über Vorstellungsgespräche
Fremdsprachenkenntnisse	Englisch

### Kontakt

Internet	www.grünecker.de
Anschrift	GRÜNECKER Patent- und Rechtsanwälte PartG mbB Personalabteilung Leopoldstraße 4 80802 München



## Sondermaschinenbau auf höchstem Niveau



Die HEKUMA GmbH ist ein führender Hersteller von Automatisierungslösungen in der Kunststofftechnik und weltweit einer der kompetentesten und leistungsstärksten Anlagenbauer in der Branche. **Werden Sie Teil der erfolgreichen HEKUMA-Familie!**

### Sie erhalten u.a.:

- ein unbefristetes Anstellungsverhältnis
- eine leistungsgerechte Bezahlung, Urlaubs- & Weihnachtsgeld, Überstundenausgleich
- einen Urlaubsanspruch von 30 Tagen
- eine persönliche Entwicklung durch Wahrnehmung internationaler Projekte sowie diverser Weiterbildungsmöglichkeiten
- attraktive Rahmenbedingungen, wie flexible Arbeitszeiten, betriebliche Altersvorsorge und einen Arbeitsplatz in neuen, modernen Räumlichkeiten

Weitere Informationen erhalten Sie **online** oder von unserer Ansprechpartnerin **Michaela Baulig: Tel. 0811 999 77-205 | Karriere@hekuma.com**

*First in high performance automation.*



### HEKUMA GmbH

#### Unternehmen

Branche  
Firmenschwerpunkte  
Hauptsitz  
Standorte  
Mitarbeiter  
Umsatz 2018

Anlagenbau / Maschinenbau  
Bau von Hochleistungsautomationsanlagen  
Hallbergmoos  
Hallbergmoos  
ca. 200 Mitarbeiter  
37 Mio. EUR

#### Angebote für Studierende

Praktikum | Werkstudent  
Bachelor- | Masterarbeit  
Promotion

ja | ja  
ja | ja  
nein

#### Arbeitsumfeld

Einstiegsmöglichkeiten

Im technischen und wirtschaftlichen Bereichen sowie im Engineering wie z. B. Konstruktion, S7 TIA sowie Beckhoff Programmierung, Elektrokonstruktion, Entwicklungsingenieurwesen, etc.

Weiterbildungsmöglichkeiten

Diverse Weiter- und Entwicklungsmöglichkeiten  
Persönliche Entwicklung durch Wahrnehmung von internationalen Projekten  
Weltweiter Vertrieb von Hochleistungsautomationsanlagen

Auslandsaktivitäten

#### Anforderungsprofil

Einstellungskriterien

Zuverlässigkeit, hohe Eigeninitiative, Teamfähigkeit, Selbstständigkeit, Belastbarkeit, Flexibilität

Auswahlverfahren

1. Telefoninterview  
2. Persönliches Kennenlernen  
Englisch in Wort und Schrift

Fremdsprachenkenntnisse

#### Kontakt

Internet  
Anschrift

www.hekuma.com/karriere  
HEKUMA GmbH  
Dornierstraße 14  
85399 Hallbergmoos

# STARTEN SIE IHRE KARRIERE BEI HILTI

**Direkteinstieg, Praktikum,  
Abschlussarbeit**



Suchen Sie eine spannende Herausforderung, bei der Sie Ihre Ideen bei einem Weltmarktführer einbringen können? Haben Sie eine Leidenschaft für Innovation und lassen sich von einer einzigartigen Unternehmenskultur mitreißen? Sind Sie begeisterungsfähig, kontaktfreudig und arbeiten gerne mit Menschen zusammen? Dann freuen wir uns auf Sie!

Entdecken Sie ein international erfolgreiches Unternehmen, in dem Sie Ihre Stärken voll ausschöpfen können. Wir suchen Menschen, die etwas bewegen wollen und dafür neue Wege gehen. Werden Sie Teil eines starken Teams!

Weitere Informationen finden Sie unter <https://careers.hilti.de>



<https://careers.hilti.de>

Hilti Entwicklungsgesellschaft mbH | 86916 Kaufering

[www.hilti.de](http://www.hilti.de)

Stand 81

Bauwesen

Elektrotechnik

Informatik

Maschinenwesen

Mechatronik

Chemie

Physik

Wi - Ingenieurwesen



Montag

## Hilti Entwicklungsgesellschaft mbH

### Unternehmen

Branche

Bauindustrie

Firmenschwerpunkte

Hilti bietet den kompletten Service für Profis am Bau: Technologien, Softwarelösungen und Dienstleistungen.

Jede Hilti Innovation kommt aus unseren eigenen Entwicklungszentren.

Schaan (Fürstentum Liechtenstein)

Hauptsitz

Standorte

Weltweit in 120 Ländern

Inland in Kaufering nahe München

Mitarbeiter

Über 29.000

Umsatz 2018

5,7 Mrd. CHF

### Angebote für Studierende

Praktikum | Werkstudent

ja | ja

Bachelor- | Masterarbeit

ja | ja

Promotion

nein

### Arbeitsumfeld

Einstiegsmöglichkeiten

Wir bieten Absolventen vielfältige und attraktive Einstiegsmöglichkeiten und herausfordernde Aufgaben - im Rahmen eines Direkteinstiegs oder in unserem ausgezeichneten Management Trainee-Programm.

Weiterbildungsmöglichkeiten

Wir investieren fortlaufend in die Aus- und Weiterbildung unserer Mitarbeiter und unterstützen diese bestmöglich bei der individuellen Karrieregestaltung.

Auslandsaktivitäten

Weltmarktführer, in 120 Ländern vertreten, über 29.000 Teammitglieder, Direktvertrieb, 200.000 Kundenkontakte täglich, mehr als 50 Innovationen jährlich - das ist Hilti.

### Anforderungsprofil

Bedarf für 2019

50 neue Stellen im Bereich Forschung und Entwicklung

Einstellungskriterien

Integrität, Mut, Teamwork und Engagement

Auswahlverfahren

Mehrere Interviews

Fremdsprachenkenntnisse

Englisch

### Kontakt

Internet

<https://careers.hilti.de/de-de>

Anschrift

Hilti Entwicklungsgesellschaft mbH  
Hiltistraße 6  
86916 Kaufering



## Gesucht: Architekten des Produkterfolgs mit Technik im Blut

**Erfolgreiche Produkte sind der größte Hebel für den Unternehmenserfolg. Die Berater von ID-Consult machen Produkte mit System erfolgreich und damit zu Winning Products.**

Dieses System hat einen Namen: METUS. 1998 entstand im Rahmen eines Forschungsprojekts zum Variantenmanagement bei Daimler die METUS-Methode. Seitdem hat sich unser Unternehmen, ID-Consult, von einem Beratungshaus in Richtung eines Lösungsanbieters entwickelt: Daher auch die Marke METUS, die wir klar in den Vordergrund stellen.

Es ist ein besonderer Schlag von Beratern, die bei uns ihr berufliches Zuhause haben. Wir haben es gern, die Ärmel hochzukrempeln, wir begeistern uns für die Produkte unserer Kunden - ob dies Chemieanlagen, Flugzeuge, Industriemaschinen und Küchengeräte sind. Vor Ort agieren wir stets auf Augenhöhe mit unseren Kunden. Wir arbeiten gemeinsam, wir implementieren. Einen Foliensatz abzuliefern ist uns nicht genug, wir gehen den ganzen Weg bis zum Produkterfolg.

Unsere Mannschaft (m/w) ist bunt gemischt. In unseren Reihen finden sich Maschinenbauer, Betriebswirte, Informatiker, Volkswirte und Politikwissenschaftler, junge Hochschulabsolventen und gestandene Industrieexperten.

Typisch für ein Unternehmen wie unseres ist der Wachstumskurs, auf dem wir uns befinden. Für Neu- und Quereinsteiger heißt das: Spannende Aufgaben und Verantwortung übernehmen, mit führenden Unternehmen zusammenarbeiten und aktiv gefördert werden. Das Prinzip „up or out“ gibt es bei uns nicht. Und auch wenn wir manchmal lange Tage haben: Work-Life-Balance ist uns ein wichtiges Ziel. Unser Kommunikations- und Führungsstil ist offen, freundschaftlich und kollegial.

Der Wert, den wir für unsere Kunden schaffen, ist hoch. Der Markt, in dem wir arbeiten, ist weit offen für unsere Lösungen. Was wir für unser Wachstum benötigen, sind neue Kollegen, die mit uns ein ganz besonderes Unternehmen weiter aufbauen wollen.



ID-Consult GmbH • Rupert-Mayer-Str. 46 • 81379 München • Germany  
Telefon +49 89 8906364-0 • E-Mail [bewerbung@id-consult.com](mailto:bewerbung@id-consult.com)  
Internet [www.id-consult.com](http://www.id-consult.com)

## ID-Consult GmbH

### Unternehmen

Branche

Firmenschwerpunkte

Hauptsitz

Mitarbeiter

### Angebote für Studierende

Praktikum | Werkstudent

Bachelor- | Masterarbeit

Promotion

### Arbeitsumfeld

Einstiegsmöglichkeiten

Weiterbildungsmöglichkeiten

Auslandsaktivitäten

### Anforderungsprofil

Bedarf für 2019

Einstellungskriterien

Auswahlverfahren

Fremdsprachenkenntnisse

### Kontakt

Internet

Anschrift

Innovationsberatung für den Maschinen- und Anlagenbau, die Konsumgüterindustrie, Automotive, Luftfahrt und Schienenfahrzeugindustrie.

Als Innovationsberatung unterstützen wir Unternehmen durchgängig bei der Konzeption von „Winning Products“ – vom Verständnis der Kundenanforderungen über die Gestaltung der Produktarchitektur bis zur Produktion. Mit METUS® haben wir dazu eine etablierte Methodik und Softwarelösung geschaffen.

München

38

ja | ja

ja | ja

ja

Direkteinstieg, Werkstudententätigkeit, Praktikum

Als Mitarbeiter/in erhalten Sie einen persönlichen Entwicklungsplan um Ihre Aufgaben und Karriereziele zu erreichen. Je nach Position und Projekt

Zur Sicherstellung unserer Wachstumsziele haben wir einen kontinuierlichen Bedarf an Professionals (m/w), Hochschulabsolventen (m/w), Werkstudenten (m/w) und Praktikanten (m/w).

- Erfolgreicher Abschluss eines Studiums im Bereich Ingenieur-/Wirtschaftsingenieurwesen
  - Stellenspezifische Anforderungen
  - Interesse und Spaß an der Entwicklung neuer innovativer Technologien für erfolgreiche, zukunftsfähige Produkte
- persönliche Bewerbungsgespräche  
Englisch

[www.id-consult.com](http://www.id-consult.com)

Rupert-Mayer-Strasse 46  
81379 München







## ENGINEERING EXCELLENCE

Wir sind ein international erfolgreich agierendes Planungsunternehmen mit weltweit circa 2.000 Mitarbeitern. Wir sind führend in den Bereichen Öl & Gas, Energie & Klimaschutz, Wasser & Umwelt sowie Verkehr & Bauwerke. Für unsere namhaften Kunden realisieren wir weltweit erfolgreich Projekte und bieten die dazugehörigen Dienstleistungen.

Für unsere Niederlassung in München suchen wir laufend:

### Praktikanten, Absolventen und Young Professionals (m/w)

aus den Studiengängen Elektrotechnik, Automatisierungstechnik, Informationstechnik, Energietechnik, Maschinenbau, Bauingenieurwesen, Verfahrenstechnik, Erneuerbare Energien sowie Wirtschaftsingenieurwesen.

Detaillierte Informationen finden Sie in unserem Jobportal unter <https://jobs.ilf.com>.

Für alle Positionen setzen wir, neben sehr guten Leistungen im Studium, gute EDV- und Englischkenntnisse sowie Teamfähigkeit und Engagement voraus. Im Gegenzug bieten wir Ihnen die Mitarbeit an interessanten nationalen und internationalen Projekten mit hohen fachlichen Herausforderungen. Blicken Sie hinter die Kulissen eines international tätigen Planungs- und Beratungsunternehmens. Kommen Sie in ein Team, in dem Kreativität und Teamgeist zählen und freuen Sie sich auf attraktive Konditionen.

Zögern Sie nicht lange - Bewerben Sie sich online unter <https://jobs.ilf.com>. Wir freuen uns auf Sie!

#### ILF Beratende Ingenieure GmbH

Werner-Eckert-Str. 7  
81829 München  
Deutschland  
Tel. +49 89 25 55 94 - 0  
Fax +49 89 25 55 94 - 144  
Email [jobs.munich@ilf.com](mailto:jobs.munich@ilf.com)

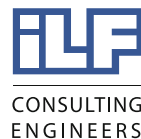

## ILF Beratende Ingenieure GmbH

### Unternehmen

Branche

Firmenschwerpunkte

Hauptsitz

Standorte

Mitarbeiter

Umsatz 2018

### Angebote für Studierende

Praktikum | Werkstudent

Bachelor- | Masterarbeit

Promotion

### Arbeitsumfeld

Einstiegsmöglichkeiten

Weiterbildungsmöglichkeiten

Auslandsaktivitäten

### Anforderungsprofil

Bedarf für 2019

Einstellungskriterien

Auswahlverfahren

Fremdsprachenkenntnisse

### Kontakt

Internet

Anschrift

Ingenieur- und Beratungsunternehmen

Öl & Gas, Energie & Klimaschutz, Wasser & Umwelt, Verkehr & Bauwerke

München und Innsbruck

Österreich, Polen, Tschechien, Rumänien, Vereinigte Arabische Emirate, Türkei, Kanada, USA, Schweiz, Russland, Thailand, Saudi Arabien, Nigeria, Kasachstan

München ca. 200

200 Mio. EUR gruppenweit

ja | ja

ja | ja

nein

als Jungingenieur im Bereich Planung und / oder Projektmanagement

Training-on-the-job, ILF Academy, fachliche Weiterbildungen, internationales Traineeprogramm

Projekteinsätze, Baustellen

ca. 5 pro Kalenderjahr

erfolgreich abgeschlossenes Studium, gute Englischkenntnisse, Mobilität & Flexibilität

Vorstellungsgespräche

Englisch

[www.ilf.com](http://www.ilf.com)

ILF Beratende Ingenieure GmbH  
Werner-Eckert-Str. 7  
81829 München

# WANN DÜRFEN WIR SIE IN UNSEREM TEAM BEGRÜßEN?



[www.infraserv.gendorf.de/karriere](http://www.infraserv.gendorf.de/karriere)

## InfraServ GmbH & Co. Gendorf KG

### Unternehmen

Branche  
Firmenschwerpunkte

Chemieindustrie  
InfraServ Gendorf ist Betreiber des größten Chemieparks in Bayern und Experte für die Chemie- und Prozessindustrie. Mit knapp 1.100 Mitarbeitern entwickeln und realisieren wir integrierte Lösungen für den wirtschaftlichen und sicheren Betrieb von Anlagen.

Hauptsitz  
Standorte  
Mitarbeiter  
Umsatz 2018

84508 Burgkirchen a.d.Alz  
3  
1.100  
254 Mio. EUR

### Angebote für Studierende

Praktikum | Werkstudent  
Bachelor- | Masterarbeit  
Promotion

ja | ja  
ja | ja  
nein

### Arbeitsumfeld

Einstiegsmöglichkeiten

Wir bieten überwiegend Festanstellungen an. Absolventen steigen bei uns z.B. als Projektingenieure ein, werden in der Einarbeitungsphase gezielt von erfahrenen Kollegen unterstützt und übernehmen Stück für Stück mehr Verantwortung. Bereits in Ihrem Studium bieten wir Ihnen Unterstützung im Rahmen von Praktika oder bei Abschlussarbeiten an.

Weiterbildungsmöglichkeiten

Aus- und Weiterbildung ist für uns ein zentrales Thema, um das Wissen unserer Mitarbeiter aktuell zu halten. Um unsere eigene Bildungsakademie mit über 90 internen und noch weiteren externen erstklassigen Weiterbildungsangeboten beneiden uns dabei viele.

### Anforderungsprofil

Bedarf für 2019  
Einstellungskriterien

regelmäßig - aktuell ca. 30 Stellenangebote  
Generell steht Ihre Ausbildung für uns nicht im Fokus - wichtiger ist uns Ihre Persönlichkeit: Sie arbeiten zielstrebig, sind engagiert und wollen Aufgaben erfolgreich zu Ende bringen.

### Kontakt

Internet  
Anschrift

[www.infraserv.gendorf.de/karriere](http://www.infraserv.gendorf.de/karriere)  
Industrieparkstraße 1  
D-84508 Burgkirchen a.d.Alz



# KOMPLEXITÄT

wird begreifbar.  
beherrschbar.  
reduzierbar.

IT

CAD

DIGITALISIERUNG

PLM

VR

ENGINEERING

Softwareentwicklung

Beratung

Praktikum

Werkstudententätigkeit

Werde Teil unseres Teams!

karriere2019@inmediasp.de  
+49 3302 559-427  
www.inmediasp.de



Stand 2

Elektrotechnik

Informatik

Fahrzeugtechnik

Luft- und Raumfahrt

Maschinenwesen

Mechatronik

Verfahrenstechnik

Mathematik

Physik

Wirtschaftsinformatik

Wi - Ingenieurwesen

Montag

## InMediasP GmbH

### Unternehmen

Branche

Automobil-, Hausgeräte-,  
Schienenfahrzeug- und Luftfahrtindustrie  
Consulting und agile Entwicklung  
individueller Softwarelösungen im  
Bereich der virtuellen Produktentstehung  
-- Prozesse und Methoden in der  
Fahrzeugentwicklung, Varianten- und  
Komplexitätsmanagement, PDM, CAD,  
Digital Mock-Up, VR

Firmenschwerpunkte

Hauptsitz

Hennigsdorf (bei Berlin)

Standorte

Stuttgart, München

Mitarbeiter

> 100

### Angebote für Studierende

Praktikum | Werkstudent

ja | ja

Bachelor- | Masterarbeit

ja | ja

Promotion

nein

### Arbeitsumfeld

Einstiegsmöglichkeiten

Praktika und Werkstudententätigkeiten  
im Umfeld von PDM, CAD, VR und  
Softwareentwicklung -- Bachelor-/  
Masterarbeiten -- Direkteinstieg in der  
Beratung und in der Softwareentwicklung

Weiterbildungsmöglichkeiten

Wir bieten individuell zugeschnittene und  
messbare Entwicklungsmöglichkeiten  
aufgrund von internen und externen  
Weiterbildungen anhand unseres  
Laufbahnmodells in einem unbefristeten  
Arbeitsverhältnis.

### Anforderungsprofil

Bedarf für 2019

Prozess- und IT-Berater sowie  
Softwareentwickler (m/w/d)

Einstellungskriterien

- Interesse an Prozessen der virtuellen  
Produktentstehung
  - (Fach-)Hochschulstudium der Informatik,  
Ingenieurwissenschaften oder  
Naturwissenschaften
  - ausgeprägte Kundenorientierung
  - gute Kommunikationsfähigkeiten
- englisch gut

Fremdsprachenkenntnisse

### Kontakt

Internet

[https://www.inmediasp.de/de/karriere/  
stellenangebote](https://www.inmediasp.de/de/karriere/stellenangebote)

Anschrift

Neuendorfstraße 18a  
16761 Hennigsdorf





**United to Perform!**

**Werden Sie Teil unseres Teams und gestalten Sie die Supply und Value Chain namhafter Unternehmen – vom Global Player über den nationalen Konzern bis hin zum Unternehmen aus dem gehobenen Mittelstand.**

Entwickeln Sie Strategien und Konzepte in interdisziplinären Teams und setzen Sie diese zusammen mit unseren Kunden in die Realität um. Ausgehend vom Prozess schaffen wir durch die optimale Verzahnung von Produktion, Logistik, Architektur und IT die Strukturen für den Erfolg unserer Kunden. Gemeinsam mit io-DigitalSolutions als eines der führenden SAP-Beratungshäuser für die Optimierung und Digitalisierung der Supply und Value Chain bieten wir als Generalplaner alle Leistungen aus einer Hand. Wir nennen das United to Perform! – eine am Markt einmalige Leistungskombination.

Übernehmen Sie Verantwortung in nationalen und internationalen Projekten und bearbeiten Sie anspruchsvolle und abwechslungsreiche Planungs- und Beratungsaufgaben. Flache Hierarchien, schnelle Entscheidungswege und hervorragende Entwicklungsperspektiven prägen dabei unser dynamisches Arbeitsumfeld.

Bewerben Sie sich jetzt – ein attraktives Vergütungsmodell kombiniert mit einem Social Benefits- sowie einem maßgeschneiderten Weiterbildungsprogramm runden unser Angebot ab.



- Fabrikplanung
- Logistikkplanung
- Architektur
- IT-/ SAP-Beratung
- Pharma/ Biotech Planung
- Großküchenplanung
- Projektmanagement

## io-consultants GmbH & Co. KG

### Unternehmen

**Branche** Wir bieten Beratungs- und Planungsleistungen für Produktion, Logistik, Architektur und IT aus einer Hand.

**Firmenschwerpunkte** Fabrikplanung, Logistikplanung, Architektur, IT-/SAP-Beratung, Pharma/Biotech Planung, Großküchenplanung, Projektmanagement

**Hauptsitz** Heidelberg

**Standorte** München, Leonberg, Berlin, Bethlehem (PA, USA), Singapur, Dubai, Hong Kong

**Mitarbeiter** 280

### Angebote für Studierende

**Praktikum | Werkstudent** ja | ja

**Bachelor- | Masterarbeit** ja | ja

**Promotion** nein

### Arbeitsumfeld

**Einstiegsmöglichkeiten** Bei uns finden Sie vielfältige Karriere- und Jobmöglichkeiten in den unterschiedlichsten Geschäftsbereichen. Daher stellen wir Studienabgänger sowie berufserfahrene Bewerber ein. Sie können uns zudem über Bachelor-/ Masterarbeiten und Praktika kennenlernen.

**Weiterbildungsmöglichkeiten** Bei uns haben Sie die Möglichkeit, eine Karriere bei Europas besten technischen Beratern zu starten. Bringen Sie Ihre Kompetenzen aus Studium, Praktika und beruflichen Tätigkeiten bei uns ein und erweitern Sie Ihr Wissen durch umfangreiche Trainings- und Weiterbildungsmaßnahmen.

### Anforderungsprofil

**Einstellungskriterien** Neben Ihrem Studienabschluss bringen Sie exzellente kommunikative Fähigkeiten, eine selbständige Arbeitsweise, hohe Reisebereitschaft, Belastbarkeit sowie gute Deutsch- und Englischkenntnisse mit.

**Auswahlverfahren** Assessment Center und persönliche Vorstellungsgespräche

### Kontakt

**Internet** [www.io-consultants.com](http://www.io-consultants.com)

**Anschrift** io-consultants GmbH & Co. KG  
Sanja Garcia  
STADTTOR Speyerer Str. 14  
69115 Heidelberg  
Tel.: +49 6221 / 379-124

- Bauwesen
- Informatik
- Maschinenwesen
- Verfahrenstechnik
- Biologie
- Chemie
- Wirtschaftsinformatik
- Wi - Ingenieurwesen





**iwis**  
wir bewegen die welt



## ENTSCHEIDUNG. KARRIERE. IWIS.

Vorwärtstreben, immer in Bewegung sein, Offenheit gegenüber Neuem, dabei hochpräzise und qualitativ hochwertige Ergebnisse erzielen – unsere Arbeitswelt ist geprägt von Perfektion.



**Doch dafür brauchen wir Sie!**

Bewegen Sie mit uns die Welt und werden Sie Teil des Erfolgs. Erfahren Sie mehr zu den Einstiegs-möglichkeiten bei der iwis Gruppe unter [www.iwis.com/karriere](http://www.iwis.com/karriere)



**iwis Gruppe**

**Unternehmen**

Branche

Automotive, Maschinen- und Anlagenbau, Stanz- und Biegetechnik

Firmenschwerpunkte

Steuertriebssysteme auf Basis von Präzisionsketten, Präzisionsrollketten, präzise Stanz- und Biegeteile aus Blech München

Hauptsitz

München

Standorte

weltweit

Mitarbeiter

mehr als 2.000 weltweit

Umsatz 2018

409 Mio. EUR

**Angebote für Studierende**

Praktikum | Werkstudent

ja | ja

Bachelor- | Masterarbeit

ja | ja

Promotion

nein

**Arbeitsumfeld**

Einstiegsmöglichkeiten

Ob als PraktikantIn, AbsolventIn oder Young Professional - wir bieten Einstiegsmöglichkeiten in den Bereichen R&D, Operations, Quality Management, Sales und Supply Chain.

Weiterbildungsmöglichkeiten

individuelle und zielgruppenspezifische Trainings und Programme im Rahmen der internen Bildungsakademie ([www.gwb-lernen.com](http://www.gwb-lernen.com))

Auslandsaktivitäten

Brasilien, China, England, Frankreich, Indien, Italien, Japan, Kanada, Korea, Schweiz, Südafrika, Tschechien, Türkei, USA

**Anforderungsprofil**

Bedarf für 2019

5-10

Einstellungskriterien

gute Studienleistungen und Technik-affinität, Neugier, Innovationsfreude, Teamgeist, interkulturelle Offenheit, eigenständiges Arbeiten

Auswahlverfahren

aussagekräftige Online-Bewerbung und Interview

Fremdsprachenkenntnisse

Englisch

**Kontakt**

Internet

[www.iwis.com](http://www.iwis.com)

Anschrift

Joh. Winklhofer Beteiligungs GmbH & Co. KG  
Human Resources  
Albert-Roßhaupter-Straße 53  
81369 München

## Josef Gartner GmbH

### Unternehmen

Branche

Firmenschwerpunkte

Fassadenbau

individuell entwickelte, technisch und architektonisch anspruchsvolle Gebäudehüllen in Aluminium, Stahl und Glas

Hauptsitz

Gundelfingen a.d. Donau (D)

Standorte

Würzburg (D), Basel (CH), weitere Konzernstandorte in 25 Ländern

Mitarbeiter

ca. 950 in Deutschland, weltweit ca. 1.500

### Angebote für Studierende

Praktikum | Werkstudent

ja | ja

Bachelor- | Masterarbeit

ja | ja

Promotion

nein

### Arbeitsumfeld

Einstiegsmöglichkeiten

Traineeprogramm (Schwerpunkte: Konstruktion/Projektmanagement, Statik oder Baumanagement)  
Direkteinstieg bei entsprechendem Erfahrungshintergrund

Weiterbildungsmöglichkeiten

Nach persönlichen Voraussetzungen Teilnahme an vielfältigen, meist internen, Schulungen möglich

Auslandsaktivitäten

Seit Jahrzehnten auf internationalen Märkten präsent Fertigung überwiegend vom deutschen Standort aus

### Anforderungsprofil

Bedarf für 2019

Permanentes Interesse an guten Praktikanten und Bachelorarbeiten, Masterarbeiten/Absolventen im technischen Bereich (m/w/d)

Einstellungskriterien

Flexibilität, Teamfähigkeit und Offenheit für die Arbeit in einem internationalen Umfeld Englischkenntnisse sowie CAD-Kenntnisse im technischen Bereich

Auswahlverfahren

Interview

Fremdsprachenkenntnisse

Englisch

### Kontakt

Internet

<https://josef-gartner.permasteelisagroup.com/de/>

Anschrift

Gartnerstraße 20,  
89423 Gundelfingen a.d. Donau

**IIIIII GARTNER**

**Lakhta Center**  
Europas höchster Wolkenkratzer

**Höhe**  
462 Meter

**Ort**  
St. Petersburg, Russland

**Fassadenfläche**  
100.000 Quadratmeter

**Fassadenelemente**  
16.500

© Kamil Nureev

## Gute Aussichten gesucht?

Alles nur Fassade? Nicht bei uns – mit Gartner geht es hoch hinaus! Studenten und junge Ingenieure finden bei uns den perfekten Einstieg in die faszinierende Welt des Fassadenbaus. Wir arbeiten an anspruchsvollen Projekten an außergewöhnlichen Orten.

**Praktikant (m/w)**      **Trainee (m/w)**  
**Bachelorand/Masterand (m/w)**      **Young Professional (m/w)**

Hoch hinaus mit Gartner. [www.josef-gartner.de/jobs](http://www.josef-gartner.de/jobs)  
Josef Gartner GmbH · Gartnerstraße 20 · 89423 Gundelfingen



## Jungheinrich AG

### Unternehmen

Branche	Anlagen-/Maschinenbau, (Intra-)Logistik, Dienstleistung
Firmenschwerpunkte	Flurförderzeuge, Lagertechnik, Materialflusstechnik, Finanzdienstleistungen, After-Sales, IT
Hauptsitz	Hamburg
Standorte	Inland: 23 Vertriebsstandorte, 6 Produktionsstandorte; Ausland: 40 Vertriebsstandorte, 3 Produktionsstandorte
Mitarbeiter	Ca. 18.000 davon ca. 7300 in Deutschland
Umsatz 2018	3,4 Mrd. EUR

### Angebote für Studierende

Praktikum   Werkstudent	ja   ja
Bachelor-   Masterarbeit	ja   ja
Promotion	nein

### Arbeitsumfeld

Einstiegsmöglichkeiten	Direkteinstieg, Ausbildung, Duales Studium, Werkstudententätigkeit, International Graduate Program (JIG) (Schwerpunkte Logistik, Vertrieb, Technik, Einkauf, Finanzen, Controlling, IT)
Weiterbildungsmöglichkeiten	Umfangreicher interner Weiterbildungskatalog für fachliche und persönliche Trainings
Auslandsaktivitäten	Im Rahmen des Traineeprogramms sind Auslandseinsätze vorgesehen, aber auch Jungheinrich Mitarbeiter können in Form eines Auslandseinsatzes tätig werden

### Anforderungsprofil

Einstellungskriterien	Neben Bewerbern mit einem umfangreichen Fachwissen, setzen wir auf Personen, die keine Angst haben, in neue Welten einzutauchen, auf Anpacker und Weiterdenker mit Blick fürs große Ganze sowie auf Menschen mit Leidenschaft fürs Detail und Lust dazuzulernen
-----------------------	---

### Kontakt

Internet	<a href="https://www.jungheinrich.com/karriere">https://www.jungheinrich.com/karriere</a>
Anschrift	HR Marketing & Central HR Services Michaela Weber Friedrich-Ebert-Damm 129 22047 Hamburg Telefon: 040 /6948-0 michaela.weber@jungheinrich.de



## Für neue Einblicke muss man bei uns keine Wände einreißen. Man überspringt sie einfach.

Eine echte Chance für alle, die frisch ins Berufsleben starten oder ihr fachliches Know-how aktiv einbringen wollen. Verwandeln Sie mit uns Hindernisse in ganzheitliche Lösungen – auf Basis eigener Ideen und neuester Technologien.

### Machen, was bewegt.

Mehr Infos und alle offenen Stellen auf [www.jungheinrich.com/karriere](http://www.jungheinrich.com/karriere)





„Weil man hier, nach einer kurzen Einarbeitung, schon voll durchstarten kann.“

### Legen Sie los und werden Sie Teil unseres KADERS als:

#### Ingenieur/in im Bereich Mechanik

- Entwicklung & Konstruktion

#### Ingenieur/in & Informatiker/in im Bereich Software

- Entwicklung, Integration & Test

Worauf Sie sich sonst noch freuen können:

- Umfassende Betreuung durch hilfsbereite Kollegen und Kolleginnen
- Offenes und transparentes Arbeitsklima
- Verantwortung und Eigeninitiative
- Mitarbeitererevents und -zeitung
- Unbefristeter Arbeitsvertrag
- U.v.m.

Mehr Informationen unter:  
<http://kade-gmbh.de/karriere/>

**KADE GmbH**  
Gutenbergstr. 3  
82178 Puchheim

+49 (0)89 80 10 44 / [info@kade-gmbh.de](mailto:info@kade-gmbh.de)



## KADE GmbH

### Unternehmen

Branche

Ingenieur- und Entwicklungsdienstleistungen für verschiedene Branchen, mit Schwerpunkt auf dem Maschinen- & Fahrzeugbau.

Firmenschwerpunkte

Seit über 30 Jahren sind wir Partner führender Technologieunternehmen. Zu unserem Leistungsspektrum zählen: Konzeption, Entwicklung & Konstruktion, Projektmanagement, Simulation & Berechnung, Prototypenbau, Softwareentwicklung & -test

Hauptsitz

Puchheim bei München

Mitarbeiter

50

### Angebote für Studierende

Praktikum | Werkstudent

ja | ja

Bachelor- | Masterarbeit

ja | ja

Promotion

nein

### Arbeitsumfeld

Einstiegsmöglichkeiten

Kontinuierlicher Bedarf an Nachwuchs- und Fachkräften für die Bereiche mechanische Entwicklung & Konstruktion sowie Softwareentwicklung und -test.

Weiterbildungsmöglichkeiten

Individuell auf den Mitarbeiter angepasst.

### Anforderungsprofil

Bedarf für 2019

5

Einstellungskriterien

Bei einer Festanstellung: Einschlägige Erfahrung (Praktika, Werkstudententätigkeit) in den genannten Fachrichtungen, erfolgreich abgeschlossenes Studium, Begeisterung für Technik, Team- und Kommunikationsfähigkeit, Flexibilität

Auswahlverfahren

Interview mit der Fach- und Personalabteilung

Fremdsprachenkenntnisse

Englisch

### Kontakt

Internet

[www.kade-gmbh.de](http://www.kade-gmbh.de)

Anschrift

KADE GmbH  
Gutenbergstr. 3  
82178 Puchheim



# Mit- macher werden!

## Aus dem Studium ins Unternehmen

### Praktikum

Starten Sie jetzt ein Praktikum bei KESSEL in einem Unternehmensbereich Ihrer Wahl und betreuen Sie Ihr eigenes Projekt. Egal ob freiwilliges oder Pflichtpraktikum - die Dauer können wir flexibel gestalten.

### Werkstudent

Werden Sie Werkstudent bei KESSEL und übernehmen Sie selbstständig anspruchsvolle Aufgaben in den verschiedensten Fachbereichen. Die Dauer der Tätigkeit lässt sich individuell festlegen.

### Abschlussarbeit Bachelor & Master

Schreiben Sie Ihre Abschlussarbeit bei KESSEL - und Sie haben beste Voraussetzungen, übernommen zu werden. Sie wählen mit uns gemeinsam das Thema aus zukunftsorientierten Gebieten aus und werden von erfahrenen Mentoren betreut.

### Berufseinstieg

Beginnen Sie Ihre berufliche Karriere bei uns. Bei KESSEL profitieren Sie von großen Gestaltungsfreiräumen und vielfältigen Entwicklungsmöglichkeiten. Selbstverständlich arbeiten wir Sie umfassend ein und ein Pate unterstützt Sie persönlich.

Weitere Informationen zum Beruf und Ihrer Bewerbung finden Sie online unter: [www.kessel.de/stellenangebote/karriereportal](http://www.kessel.de/stellenangebote/karriereportal)



Die KESSEL AG ist deutschlandweiter Marktführer in der Entwässerungstechnik. Das 1963 gegründete Unternehmen hat den Werkstoff Kunststoff in der Entwässerungstechnik etabliert. Heute ist die KESSEL AG ein international agierender Premiumanbieter mit über 600 Mitarbeitern. Vom Ableiten des Abwassers über dessen Reinigung bis zum Schutz vor Rückstau eines Gebäudes umfasst das Produktspektrum ganzheitliche Systemlösungen für die Entwässerungstechnik.

KESSEL AG  
Bahnhofstraße 31  
85101 Lenting

## KESSEL AG

### Unternehmen

Branche

Firmenschwerpunkte

Hauptsitz

Standorte

Mitarbeiter

### Angebote für Studierende

Praktikum | Werkstudent

Bachelor- | Masterarbeit

Promotion

### Arbeitsumfeld

Einstiegsmöglichkeiten

Weiterbildungsmöglichkeiten

### Kontakt

Internet

Anschrift

Entwässerungs- und Umwelttechnik

Entwicklung, Fertigung und Vertrieb von Rückstauverschlüssen, Hebeanlagen, Abläufen, Abscheidern, Kleinkläranlagen, Speziallösungen

2 Werke in Lenting

Vertriebsgesellschaften in den Niederlanden, Österreich, Belgien, Schwestergesellschaften in Polen, China, Rumänien, Frankreich, Italien und Schweiz ca. 600

ja | ja

ja | ja

nein

Direkteinstieg

möglich

[www.kessel.de](http://www.kessel.de)

KESSEL AG  
Bahnhofstr. 31  
85101 Lenting

Stand 12

Bauwesen

Elektrotechnik

Maschinenwesen

Verfahrenstechnik

BWL

Wi - Ingenieurwesen

Montag



## KRONES AG

### Unternehmen

Branche

Maschinen- und Anlagenbau

Firmenschwerpunkte

Krones plant, entwickelt und fertigt Maschinen und komplette Anlagen für die Bereiche Prozess-, Abfüll- und Verpackungstechnik.

Hauptsitz

Neutraubling (bei Regensburg)

Standorte

Nittenau, Flensburg, Freising, Rosenheim

Mitarbeiter

16.545

Umsatz 2017

3,69 Mrd. EUR

### Angebote für Studierende

Praktikum | Werkstudent

ja | ja

Bachelor- | Masterarbeit

ja | ja

Promotion

nein

### Arbeitsumfeld

Einstiegsmöglichkeiten

Direkteinstieg, Traineeprogramm

Weiterbildungsmöglichkeiten

Umfangreiches internes Aus- und Weiterbildungsangebot, Führungskräfte trainings, externe Trainingsmöglichkeiten

Auslandsaktivitäten

mehr als 100 Service- und Vertriebsniederlassungen weltweit

### Anforderungsprofil

Bedarf für 2019

Aktuelle Ausschreibungen finden Sie unter [www.krones.com](http://www.krones.com)

Einstellungskriterien

Gute Studienleistungen, Sprachkenntnisse, ausgeprägte soziale Kompetenz, Begeisterungsfähigkeit, Engagement, Eigeninitiative und Bereitschaft Verantwortung zu übernehmen

Auswahlverfahren

Persönliche Auswahlgespräche mit Fach- und Personalabteilung, vereinzelt vorab Telefoninterviews

Fremdsprachenkenntnisse

Englisch

### Kontakt

Internet

[www.krones.com](http://www.krones.com)

Anschrift

Krones AG  
Böhmerwaldstraße 5  
93073 Neutraubling

**Be part of our team**

#PROJEKTANSCHIEBER  
#BERGGEVERSETZTER  
#SCHNELLDENKER  
#TECHNIKVERSTÄNDER  
#IDEENSPRUDLER  
#PROBLEMLÖSER  
#SCHRAUBERKÖNIG

FAIR company 2019  
Familienmarktplatz Bayern  
LEADING EMPLOYER 2019  
REUTING 2019

Im KRONES Team arbeiten rund 16.000 Menschen, die alle durch ihre unverwechselbaren Geschichten und Persönlichkeiten das Unternehmen bereichern. Was sie gemeinsam haben: Begeisterung für Technik, Freude an dem, was sie tun und den unbedingten Willen, gemeinsam etwas zu bewegen.

Sie möchten Teil unseres Teams werden?  
Dann schreiben Sie uns, wer Sie sind und was Sie ausmacht!  
Aktuelle Jobangebote bei der KRONES AG und ihren Tochtergesellschaften finden Sie auf [www.krones.com](http://www.krones.com).

**Das ist KRONES**

- Deutscher Technologiekonzern
- Anlagentechnik, IT und Dienstleistungen für die Getränkeindustrie
- Rund 16.000 Mitarbeiter
- Hauptsitz in Neutraubling bei Regensburg
- Über 90 Standorte weltweit
- Kunden in 190 Ländern

**KRONES**



# TRAUMBERUF: VISIONÄR

Mit Ihren Ideen gestalten Sie unsere Zukunft: [leitner.com/karriere](http://leitner.com/karriere)

## LEITNER AG

### Unternehmen

Branche

Metallindustrie / Anlagen- und Fahrzeugbau

Firmenschwerpunkte

Seilförderanlagen, Pisten- und Ketten-  
Nutzfahrzeuge, technische Beschneigung,  
Windkraftanlagen

Hauptsitz

Sterzing / Südtirol - Italien

Standorte

Italien, Österreich, Deutschland, Frankreich,  
Slowakei, Polen, USA, Kanada, Indien,  
China

Mitarbeiter

3.500

Umsatz 2017

1,021 Mrd. EUR

### Angebote für Studierende

Praktikum | Werkstudent

ja | nein

Bachelor- | Masterarbeit

ja | ja

Promotion

nein

### Arbeitsumfeld

Einstiegsmöglichkeiten

Praktika für Studenten und Absolventen,  
Abschlussarbeiten, Trainee Programm,  
Direkteinstieg in verschiedene Fachkarrieren

Weiterbildungsmöglichkeiten

Allgemeine und fachspezifische  
Weiterbildung, Sprachkurse sowie  
Führungskräftetrainings in der hauseigenen  
Akademie, externe Schulungen

Auslandsaktivitäten

- Sales in 85 Ländern weltweit
- 11 Produktionsstandorte
- 65 Tochtergesellschaften
- 132 Service & After Sales Centers

### Anforderungsprofil

Fremdsprachenkenntnisse

Englisch

### Kontakt

Internet

[www.leitner.com](http://www.leitner.com)

Anschrift

Leitner AG  
Brennerstraße 34  
39049 Sterzing  
Italien





# Passion for Engineering.

Die Engineering Division ist Technologieführer im internationalen Anlagenbau und weltweit erfolgreich.

Gestalten Sie als Mitglied eines internationalen Teams die Zukunft mit und bewerben Sie sich bei der Linde AG, Division Engineering.

[www.linde-engineering.com](http://www.linde-engineering.com)



## Linde AG, Engineering Division

### Unternehmen

Branche	Chemical Engineering, Electrical Engineering, Mechanical Engineering, Process- and Environmental Industrial Engineering, IT-Experts, Business Administration and Economics
Firmenschwerpunkte	Anlagenbau
Hauptsitz	Pullach bei München
Standorte	Schalchen, Dresden
Mitarbeiter	6.100
Umsatz 2018	2.388 Mrd. EUR

### Angebote für Studierende

Praktikum   Werkstudent	ja   ja
Bachelor-   Masterarbeit	ja   ja
Promotion	ja

### Arbeitsumfeld

Einstiegsmöglichkeiten	Direkteinstieg, Traineeprogramm
Weiterbildungsmöglichkeiten	große Auswahl an Weiterbildungsmöglichkeiten
Auslandsaktivitäten	Baustellen und Tochtergesellschaften

### Anforderungsprofil

Bedarf für 2019	Chemical-, Electrical-, Mechanical-, Process- and Environmental Industrial Engineering, Computer Science, Business Administration and Economics
Fremdsprachenkenntnisse	sehr gute Englischkenntnisse

### Kontakt

Internet	<a href="http://www.linde.com/careers">www.linde.com/careers</a>
Anschrift	Linde AG Engineering Division Dr. Carl von Linde Str. 6 82049 Pullach



Stand 70

Elektrotechnik

Maschinenwesen

Verfahrenstechnik

Chemie

Physik

Wi - Ingenieurwesen

Montag



## Weltweit führend

mayr<sup>®</sup> Antriebstechnik ist mit acht Vertriebsbüros in Deutschland, Niederlassungen in Europa, Asien, USA und über 30 weiteren Ländervertretungen auf der ganzen Welt vor Ort präsent.

Wir bieten führende Technologie bei

### ✓ Sicherheitskupplungen

*Drehmoment: 0,65 bis 1.000.000 Nm*

### ✓ Wellenkupplungen

*Drehmoment: 0,1 bis 110.000 Nm*

### ✓ Sicherheitsbremsen

*Drehmoment: 1,1 bis 4.300 Nm*

Eine Vielzahl renommierter Maschinenhersteller vertraut auf die Zuverlässigkeit dieser Antriebskomponenten. Qualität und innovative, wirtschaftliche Lösungen sind weltweit gefragt.

Hochqualifizierte Ingenieure und Facharbeiter entwickeln und fertigen bei mayr<sup>®</sup> branchenoptimierte Antriebslösungen, die das Unternehmen weltweit bekannt gemacht haben und heute der Garant sind für über 1200 sichere und attraktive Arbeitsplätze.

Chr. Mayr GmbH + Co. KG  
Eichenstr. 1,  
87665 Mauerstetten  
Telefon 08341/804-0  
info@mayr.com, www.mayr.com

sicher | zuverlässig | innovativ  
**www.mayr.com**

## Mayr GmbH + Co. KG

### Unternehmen

Branche

Maschinenbau / Antriebstechnik

Firmenschwerpunkte

Entwicklung und Fertigung von spielfreien Wellenkupplungen, Sicherheitskupplungen zum Schutz vor Überlastschäden und Sicherheitsbremsen

Hauptsitz

Mauerstetten

Standorte

China, Großbritannien, Frankreich, Italien, Singapur, Schweiz, USA, Polen

Mitarbeiter

1200 weltweit

### Angebote für Studierende

Praktikum | Werkstudent

ja | ja

Bachelor- | Masterarbeit

ja | ja

Promotion

nein

### Arbeitsumfeld

Einstiegsmöglichkeiten

Praktika, Diplomarbeit, Abschlussarbeiten, Direkteinstieg in die Fachrichtung Maschinenbau und Wirtschaftsingenieurwesen

Weiterbildungsmöglichkeiten

Interne Schulungen und Weiterbildungsangebote externer Anbieter  
Vertrieb

Auslandsaktivitäten

### Anforderungsprofil

Einstellungskriterien

Praktika in den genannten Fachrichtungen, erfolgreich abgeschlossenes Studium, Teamfähigkeit, Flexibilität und Kommunikationsfähigkeit

Auswahlverfahren

Bewerbung per Post oder E-Mail bzw. Unterlagen am Stand abgeben. Möglichkeit zu Gesprächen am Messestand.

Fremdsprachenkenntnisse

Englisch

### Kontakt

Internet

www.mayr.com

Anschrift

Chr. Mayr GmbH + Co. KG  
Eichenstraße 1  
87665 Mauerstetten

*Wir entwickeln Supply Chain Excellence.  
Entwickeln Sie Ihre Zukunft mit uns.*

*An 24 Standorten weltweit.*

### *Ihre Benefits*

- ★ Arbeiten am Puls der Zeit
- ★ Vielversprechende Ein- und Aufstiegschancen
- ★ Umfangreiche Entwicklungs- und Fortbildungsmöglichkeiten
- ★ Ausgewogene Work-Life-Balance
- ★ Engagierte und erfahrene Team-Kollegen



Mehr Informationen unter  
[www.miebach.com/de/careers/](http://www.miebach.com/de/careers/)



## Miebach Consulting GmbH

### Unternehmen

Branche	Unternehmensberatung
Firmenschwerpunkte	Die Miebach Consulting Gruppe bietet internationale Supply-Chain-Beratung und Ingenieursleistungen in der Logistik und Produktion an.
Hauptsitz	Frankfurt
Standorte	München, Berlin, Frankfurt, ...
Mitarbeiter	350
Umsatz 2017	52,5 Mio. EUR

### Angebote für Studierende

Praktikum   Werkstudent	ja   ja
Bachelor-   Masterarbeit	ja   ja
Promotion	nein

### Arbeitsumfeld

Einstiegsmöglichkeiten	Praktikant (m/w/d), Berater (m/w/d)
Weiterbildungsmöglichkeiten	Ein intensives und individuelles Trainingsprogramm unterstützt Sie dabei bereits nach kurzer Zeit Verantwortung in abwechslungsreichen Projekten zu übernehmen.
Auslandsaktivitäten	Miebach Consulting: 24 Standorte / 21 Länder

### Anforderungsprofil

Bedarf für 2019	15
Einstellungskriterien	Abgeschlossenes (Fach-)Hochschulstudium der Wirtschaftswissenschaften, Betriebswirtschaftslehre oder anderer Fachrichtungen mit Bezug zu Logistik/ Supply Chain.
Auswahlverfahren	Bitte senden Sie Ihre vollständigen Bewerbungsunterlagen per Email an <a href="mailto:Bewerbung-mcd@miebach.com">Bewerbung-mcd@miebach.com</a>
Fremdsprachenkenntnisse	Gute Deutsch- und Englischkenntnisse in Wort und Schrift

### Kontakt

Internet	<a href="http://www.miebach.com/">www.miebach.com /</a> <a href="mailto:bewerbung-mcd@miebach.com">bewerbung-mcd@miebach.com</a>
Anschrift	Miebach Consulting GmbH Untermainanlage 6 60329 Frankfurt

TECHNOLOGY MANUFACTURING PROJECTS



### Railroad expertise on all tracks

The demands of modern rail systems are complex. Passengers, transportation companies and manufacturers have high demands on safety, punctuality, comfort, availability and reliability of the railway systems and the rolling stock. As a medium-sized, owner-managed Swiss technology company with a core expertise in

«railway systems», we support our customers worldwide in the implementation of their projects. The engineers at Molinari are «railway men» and work in an interdisciplinary way with enthusiasm in the development of railway vehicles and sub-systems as well as complete rail systems, in short, on the railways of tomorrow.

**Molinari Rail AG** · Merkurstrasse 25 · 8400 Winterthur · Switzerland  
**Molinari Rail GmbH** · Münchner Strasse 15 · 6130 Schwaz · Austria  
 info@molinari-rail.com · www.molinari-rail.com



## Molinari Rail

### Unternehmen

Branche  
 Firmenschwerpunkte

Hauptsitz  
 Standorte

Mitarbeiter

### Angebote für Studierende

Praktikum | Werkstudent  
 Bachelor- | Masterarbeit  
 Promotion

### Arbeitsumfeld

Einstiegsmöglichkeiten

Weiterbildungsmöglichkeiten

Auslandsaktivitäten

### Anforderungsprofil

Bedarf für 2019

Einstellungskriterien

Auswahlverfahren

Fremdsprachenkenntnisse

### Kontakt

Internet  
 Anschrift

Schienefahrzeugindustrie  
 Engineering Dienstleistungen und technisches Consulting für die Schienefahrzeugindustrie  
 Schweiz: Winterthur  
 Schweiz: Winterthur  
 Österreich: Schwaz  
 Deutschland: Dessau  
 Bolivien: Cochabamba  
 Weltweit über 200 Mitarbeiter

ja | ja  
 ja | ja  
 nein

Verschiedene spannende und herausfordernde Positionen im Bereich mechanisches und elektrisches Engineering sowie Projektmanagement  
 Umfangreiche interne und externe Aus- und Weiterbildungsmöglichkeiten  
 Berufsbegleitendes Studium möglich  
 Einsatz in internationalen Projekten je nach Position möglich

Aktuelle Stellenangebote auf:  
<https://www.molinari-rail.com/jobs/>  
 Wir suchen Mitarbeiter mit Begeisterung für technische Herausforderungen!  
 Details auf:  
<https://www.molinari-rail.com/jobs/>  
 Schriftliche Bewerbung und persönliches Vorstellungsgespräch  
 Deutsch und Englisch fließend werden vorausgesetzt, Französisch und Spanisch erwünscht

www.molinari-rail.com  
 Molinari Rail GmbH  
 Münchner Straße 15  
 6130 Schwaz, Österreich  
 Tel.: 0043 5242 71400-12  
 E-Mail: jobs@molinari-rail.com

Stand 25

Elektrotechnik

Fahrzeugtechnik

Luft- und Raumfahrt

Maschinenwesen

Mechatronik

Verfahrenstechnik



Montag





Foto: Ulf-Kersten Neelsen

Die Ingenieurgesellschaft Müller-BBM ist seit 1962 führend in der Beratung von Kunden in der Akustik, der Bauphysik und im Umweltschutz. Müller-BBM ist mit Standorten in nahezu allen deutschen Bundesländern sowie in Österreich und der Schweiz vertreten.

Mit Stolz blicken wir zurück auf mehr als fünfzig Jahre Firmengeschichte – eine Geschichte, die unsere Mitarbeiter geschrieben haben. Ingenieure, Naturwissenschaftler und Techniker mit Sachverstand und Gestaltungswillen finden bei Müller-BBM ein Umfeld, in dem sie zeigen können, was in ihnen steckt. Lange Firmenzugehörigkeiten und eine weit unterdurchschnittliche Fluktuationsrate beweisen, dass Müller-BBM mehr bietet als nur einen Job.

### Was uns auszeichnet:

- Spannende Aufgaben, vielfältige Projekte
- Hoch motivierte, kompetente Kollegen
- Eigenverantwortliches Arbeiten, starker Rückhalt im Team
- Solide Firma, flache Hierarchien, gutes Klima
- Einzigartiges Mitarbeiterbeteiligungsmodell

### Wir suchen:

Ingenieure und Ingenieurinnen aus den Bereichen Maschinenwesen, Elektrotechnik, Umweltingenieurwesen, Bauingenieurwesen; Physiker und Physikerinnen.

### Unsere Schwerpunkte:

- **Technische Akustik:** insbesondere Maschinen-, Fahrzeug- und Schiffsakustik
- **Immissionsschutz:** Messung, Prognose und Beurteilung von Emissionen und Immissionen (Schall, Schwingungen, Erschütterungen, Luftschadstoffe, Gerüche, Licht) z. B. für Gefährdungsbeurteilungen, Umweltverträglichkeitsuntersuchungen, Genehmigungs- und Bauleitplanung
- **Hochbau:** Bau- und Raumakustik, Bauphysik, Medientechnik, Brandschutz

Sprechen Sie mit uns an unserem Messestand, wir freuen uns auf Sie!

Müller-BBM GmbH  
 Personalabteilung  
 Robert-Koch-Straße 11  
 82152 Planegg/München  
 Telefon +49 89 85602-0  
 personal.mbbm-gmbh@mbbm.com



[www.MuellerBBM.de](http://www.MuellerBBM.de)

MÜNCHEN · BERLIN · DRESDEN · FRANKFURT · GELSENKIRCHEN · HAMBURG · KARLSRUHE · KÖLN · NÜRNBERG · REUTLINGEN · STUTTGART · WEIMAR

## Müller-BBM GmbH

### Unternehmen

Branche  
 Firmenschwerpunkte

Ingenieurdienstleistungen  
 Beratungsleistungen für Akustik und Schwingungstechnik, akustische Messtechnik, Luftreinhaltung, Bauphysik  
 Planegg bei München

Hauptsitz  
 Standorte

Berlin, Dresden, Frankfurt, Gelsenkirchen, Hamburg, Karlsruhe, Köln, Nürnberg, Reutlingen, Stuttgart, Weimar

Mitarbeiter  
 Umsatz 2018

ca. 410  
 ca. 50 Mio. EUR

### Angebote für Studierende

Praktikum | Werkstudent ja | ja  
 Bachelor- | Masterarbeit ja | ja  
 Promotion nein

### Arbeitsumfeld

Einstiegsmöglichkeiten  
 Weiterbildungsmöglichkeiten

Als Berufsanfänger/-in oder Berufserfahrene/-r  
 Interne und externe Fortbildungsmöglichkeiten zur fachlichen und persönlichen Weiterbildung, Hauskolloquien, interne Fachgruppenworkshops  
 Weltweite Projektstätigkeit

Auslandsaktivitäten

### Anforderungsprofil

Bedarf für 2019  
 Einstellungskriterien

Aktuelle Stellenangebote finden Sie auf unserer Homepage  
 Studiumabschluss der Ingenieur- oder Naturwissenschaft, Interesse an selbständiger und eigenverantwortlicher Tätigkeit verbunden mit Engagement sowie Leistungsbereitschaft

Auswahlverfahren

Sie überzeugen uns mit Ihrer Persönlichkeit und fachlichen Qualifikation in einem Vorstellungsgespräch  
 Englisch

Fremdsprachenkenntnisse

### Kontakt

Internet  
 Anschrift

[www.muellerbbm.de](http://www.muellerbbm.de)  
 Müller-BBM GmbH  
 Robert-Koch-Straße 11  
 82152 Planegg

# Mit Schwung in die Zukunft



## Die Theorie haben Sie drauf? Dann lernen Sie bei uns die Praxis kennen!

Wir sind Global Player und ein technisch führendes Unternehmen in der Pumpenbranche. Unser Produktspektrum reicht von kleinsten Dosierpumpen bis hin zu Großpumpen für den Öl- und Gasbereich. Als Teil der NETZSCH-Gruppe mit über 3.500 Mitarbeitern stehen wir weltweit für individuelle Lösungen auf höchstem Niveau – und bieten gleichzeitig alle Vorteile eines Familienunternehmens.

Wir bieten, insbesondere im Bereich Maschinenbau,

- Praktika
- Bachelor-/Masterarbeiten
- Werkstudententätigkeiten
- Direkteinstieg für Absolventen (m/w/d)

Interessiert? Dann sprechen Sie uns an!



# NETZSCH

## NETZSCH Pumpen & Systeme GmbH

Theresia Dietrich  
Tel.: +49 8638 63-2281  
recruiting@netzsch.com  
www.netzsch.com

## NETZSCH Pumpen & Systeme GmbH

### Unternehmen

Branche Maschinenbau (Pumpenbranche)  
Firmenschwerpunkte Entwicklung und Produktion von rotierenden Verdrängerpumpen speziell für schwierige Anforderungen. Das Produktspektrum reicht von kleinsten Dosierpumpen für die Industrie bis hin zu Großpumpen für den Öl- und Gasbereich oder den Bergbau.  
Hauptsitz Waldkraiburg  
Standorte Produktionsstandorte: Deutschland, Brasilien, USA, China, Indien  
Vertriebsstandorte: 30 weltweit  
Mitarbeiter ca. 3.500 (NETZSCH-Gruppe weltweit)  
Umsatz 2018 245 Mio. EUR

### Angebote für Studierende

Praktikum | Werkstudent ja | ja  
Bachelor- | Masterarbeit ja | ja  
Promotion nein

### Arbeitsumfeld

Einstiegsmöglichkeiten Praktikum, Werkstudententätigkeit, Abschlussarbeiten, Ferienarbeit, ggf. Direkteinstieg nach Studium  
Weiterbildungsmöglichkeiten diverse Schulungs- und Weiterbildungsmöglichkeiten über NETZSCH Academy und e-learning  
Auslandsaktivitäten Produktions- und Montagestandorte in Brasilien, China, Indien, USA; Kooperationspartnerschaft in Japan; 30 Vertriebsgesellschaften und über 200 Vertretungen weltweit

### Anforderungsprofil

Bedarf für 2019 Praktika, Werkstudententätigkeit, Abschlussarbeiten  
Einstellungskriterien fachliches und praktisches Know-how, Teamgeist, Engagement und Begeisterung, Flexibilität, Social Skills, Methodenkompetenz  
Auswahlverfahren i.d.R. zweistufiges Auswahlverfahren mit Interviews  
Fremdsprachenkenntnisse Englischkenntnisse erforderlich, weitere Sprachkenntnisse wünschenswert

### Kontakt

Internet www.netzsch.com  
Anschrift Geretsrieder Straße 1; 84478 Waldkraiburg



Mach, was  
Dir Spaß macht!



### About Océ

Océ ist ein führender Anbieter für das professionelle Dokumentenmanagement. Im digitalen Endlosdruck hält Océ seine führende Position seit vielen Jahren und ist in den Marktsegmenten Direktmarketing, Transaktionsdruck, im digitalen Buch- und Zeitungsdruck aktiv. Das Unternehmen wurde 1877 gegründet. 2010 kam Océ zur Canon Gruppe mit Hauptsitz in Tokio, Japan, um gemeinsam zum Marktführer der Druckbranche zu werden.

[www.ocekarriere.de](http://www.ocekarriere.de)

☰  
Wir suchen immer kreative Köpfe, die studienbegleitend ihr Wissen anwenden möchten.

- > Als Werkstudent/in
- > Als Praktikant/in
- > Für die Abschlussarbeit

Bei uns bist Du immer richtig – als angehende/r

- > Ingenieur/in
- > Naturwissenschaftler/in
- > Wirtschaftswissenschaftler/in



A CANON COMPANY

## Océ Printing Systems GmbH & Co. KG

### Unternehmen

**Branche** Anlagen- und Maschinenbau  
Druckindustrie

**Firmenschwerpunkte** Océ Printing Systems GmbH & Co. KG – ein Innovationszentrum der Canon Gruppe mit Sitz in Poing bei München und ca. 1.000 Mitarbeitern – entwickelt, produziert und vermarktet digitale Hochleistungsdrucksysteme inkl. Workflow- und Softwarelösungen.

**Hauptsitz** Venlo, Niederlande

**Standorte** Poing bei München  
Venlo (Niederlande), Namur (Belgien), Créteil (Frankreich), Szeged (Ungarn), Timisoara (Rumänien), Singapur, Melbourne(Australien)

**Mitarbeiter** ca. 4.000

**Umsatz 2018** 1,5 Mrd. EUR

### Angebote für Studierende

Praktikum | Werkstudent ja | ja  
Bachelor- | Masterarbeit ja | ja  
Promotion ja

### Arbeitsumfeld

**Einstiegsmöglichkeiten** Direkteinstieg (auch nach vorangegangener Abschlussarbeit, Promotion oder Werkstudententätigkeit)

**Weiterbildungsmöglichkeiten** Fachspezifische Trainings, Führungskräfte- trainings, Soft-Skill Trainings (Kommunikations-, Moderations- und Feedbacktrainings), Sprachkurse

**Auslandsaktivitäten** Auslandsentsendungen innerhalb des Unternehmens, Globale Jobmöglichkeiten in der Canon Gruppe

### Anforderungsprofil

**Bedarf für 2019** Praktikanten, Bachelor-, Master- und Doktoranden sowie Werkstudenten

**Einstellungskriterien** Gute Englischkenntnisse

**Auswahlverfahren** Bewerbungsgespräche (persönlich oder telefonisch)  
Assessment Center

**Fremdsprachenkenntnisse** Englisch

### Kontakt

**Internet** [www.ocekarriere.de](http://www.ocekarriere.de)

**Anschrift** Océ Printing Systems GmbH & Co.KG  
Siemensallee 2  
85586 Poing



A CANON COMPANY

Stand 41

Elektrotechnik

Informatik

Maschinenwesen

Mechatronik

Verfahrenstechnik

Chemie

Physik

BWL

Wirtschaftsinformatik

Wi - Ingenieurwesen



Montag





Would you like to become part of a successful team driven by introducing innovative products to the automotive and industrial market? Then join our company.

Panasonic Industry Europe GmbH is part of the global Panasonic Group and provides industrial products and services in Europe. As a partner for the industry sector, Panasonic researches, develops, manufactures and supplies technologies that contribute to a better life and a better world.

Get in touch with us:  
<http://career.panasonic.eu>

## Panasonic Industry Europe GmbH

### Unternehmen

Branche	Elektrotechnik
Firmenschwerpunkte	B2B, IoT, SMT, Batteries, E-Mobility, Automotive, Optical, Environment University-Sponsoring: TUfast, Hyperloop & MakerSpace
Hauptsitz	Ottobrunn bei München
Standorte	Panasonic Industry ist europaweit wie auch global aktiv.
Mitarbeiter	>1000 bei Panasonic Industry (275.000 global bei Panasonic Corporation)
Umsatz 2018	1 Mrd. (Panasonic Industry) / 60 Mrd. (Panasonic Corporation)

### Angebote für Studierende

Praktikum   Werkstudent	ja   ja
Bachelor-   Masterarbeit	nein   nein
Promotion	nein

### Arbeitsumfeld

Einstiegsmöglichkeiten	Werkstudententätigkeit, Praktikum, Young Professionals, Direkteinstieg in fast allen Bereichen
Weiterbildungsmöglichkeiten	Wir bieten eine Vielzahl an Seminaren & Trainings, Produktschulungen, Entwicklungsprogramme und vieles mehr.
Auslandsaktivitäten	Zur Zusammenarbeit mit Kunden in Europa gehört auch der enge Austausch mit dem Headquarter in Japan, anderen Panasonic Gesellschaften weltweit sowie den Produktionsstätten in Asien.

### Anforderungsprofil

Bedarf für 2019	Stetig wachsender Bedarf (in 2019 >70 neue Stellen)
Einstellungskriterien	Wir legen großen Wert auf die Persönlichkeit und achten zudem auf Grundlagen wie Ausbildung, Vorerfahrungen und Know-how. Die Seven Principles unseres japanischen Firmengründers sind seit 1917 unser Credo.
Auswahlverfahren	Telefoninterview, zwei persönliche Interviewrunden.
Fremdsprachenkenntnisse	Englisch (Unternehmenssprache) / weitere europäische Sprachen oder Japanisch (nice to have)

### Kontakt

Internet	<a href="https://eu.industrial.panasonic.com/">https://eu.industrial.panasonic.com/</a>
----------	---

Elektrotechnik

Kommunikationswiss.

Psychologie

Maschinenwesen

Mechatronik

Chemie

Physik

BWL

VWL

Wi - Ingenieurwesen

**Viel Raum für Ihre Entwicklung? Willkommen bei PULS!**

*Wir suchen Mitarbeiter mit*

- > Spaß am Entwickeln und Tüfteln
- > Leidenschaft für die Elektrotechnik
- > Technischem Ehrgeiz und Neugier
- > Verständnis für das Ganze auch über die Technik hinaus

*Wir bieten*

- > Innovative Projekte und neue Konzepte in der Leistungselektronik
- > Expertenaustausch in einem internationalen EWG-Team
- > Intensive Einarbeitung mit Mentor
- > Sehr flexible Arbeitszeiten

*Als Junior Entwicklungsingenieur Hardware (w/m) \* für München und Bad Lobenstein - jetzt bewerben!*

Kreative, kollegiale Umgebung

**Bei uns erwartet Sie nicht nur viel Raum für kreative Ideen – sondern auch für Ihre Entwicklung!**

Wir sind ein weltweit aktives mittelständisches Unternehmen mit Hauptsitz in München und Hersteller von elektronischen Geräten für anspruchsvolle Industrieanwendungen. Technologieführer sind wir, weil wir uns den Pioniergeist erhalten haben, Wert auf Perfektion legen und unsere Arbeitskultur stetig weiterentwickeln. Dies ermöglichen unsere Mitarbeiter, die den Kopf voller innovativer Ideen haben und die Freude an der Zusammenarbeit leben. Unseren agilen Arbeitsansatz spüren Sie in unseren neuen Büroräumen, zu denen unsere modernen, international genutzten Kommunikationstools super passen – lassen Sie sich überraschen!

\* Ihre Ansprechpartnerin bei Fragen: **Frau Claudia Hecker, Tel. +49 89 9278225**

**PULS GmbH**

**Unternehmen**

Branche  
Firmenschwerpunkte  
Hauptsitz  
Standorte

Elektrotechnik/Elektronik  
Stromversorgungen (Hutschienen Netzteile)  
München  
Deutschland, Österreich, China, Tschechische Republik, weltweite Vertriebsniederlassungen  
ca. 1.300 weltweit

Mitarbeiter

**Angebote für Studierende**

Praktikum | Werkstudent  
Bachelor- | Masterarbeit  
Promotion

ja | ja  
ja | ja  
nein

**Arbeitsumfeld**

Einstiegsmöglichkeiten

Direkteinstieg, Traineeprogramm, Abschlussarbeiten, Praktika, Werkstudententätigkeiten

Weiterbildungsmöglichkeiten

Interne und externe Fortbildungsmöglichkeiten zur fachlichen und persönlichen Weiterbildung

Auslandsaktivitäten

Internationale Entwicklungs-, Fertigungs- und Vertriebsstandorte

**Anforderungsprofil**

Bedarf für 2019

Junior Hardware Entwickler, Werkstudenten/ Praktikanten, Trainees

Einstellungskriterien

Begeisterung für Technik, erste Berufserfahrung durch qualifizierte Praktika, Teamfähigkeit, Eigeninitiative

Auswahlverfahren

Telefoninterview, persönliches Interview, positionsabhängig kann ein Online-Testverfahren oder Assessment Center hinzukommen

Fremdsprachenkenntnisse

Sehr gute Deutsch- und Englischkenntnisse, weitere Sprachen (Chinesisch und Tschechisch) von Vorteil

**Kontakt**

Internet  
Anschrift

[career@pulspower.com](mailto:career@pulspower.com)  
PULS GmbH  
Elektrastraße 6  
81925 München





Wir machen Laser  
zu Ihrem Erfolgsgeheimnis.

Wir sind RAYLASE. Unser Unternehmen besteht aus über 100 Mitarbeiterinnen und Mitarbeitern in Deutschland, den USA und China. Wir verstehen uns als einer der weltweit führenden Anbieter von Komponenten, Hardware und Software für Hochleistungs-Lasersysteme.

Wir entwickeln Lösungen für Laseranwendungen für Unternehmen aus unterschiedlichen Branchen. Die Elektronik-, Automotive-, Photovoltaik-, Textil- und Verpackungsindustrien ersetzen mit Laser bereits tradierte Produktionsprozesse - oder realisieren völlig neue Verfahren. Darüber hinaus entdecken immer mehr weitere Branchen die innovativen Möglichkeiten dieser Technologie.

Wir sind damit Teilnehmer an einem der wichtigsten weltweiten Wachstumsmärkte der Zukunft.

Wir legen bei der Besetzung des Teams hohen Wert auf Berufseinsteiger und Professionals, die in einem inspirierenden, respektvollen, internationalen Umfeld arbeiten möchten. So sind wir in der Lage, innovative Technologie, höchste Qualitätsstandards und täglich gelebte Kunden- und Partnernähe zu gewährleisten.

Wir sagen: Laser ist das digitale Werkzeug der Zukunft. Und diese Zukunft möchten wir mit Engagement, Leidenschaft, Intuition und Selbstbewusstsein mitgestalten.

Wir laden Sie ein,  
mehr über uns zu erfahren: [www.raylase.de](http://www.raylase.de)



## RAYLASE GmbH

### Unternehmen

Branche  
Firmenschwerpunkte

Lasertechnik  
Entwicklung, Produktion und Vertrieb von hochpräzisen Laserablenkeinheiten für verschiedene Branchen und Märkte (z.B. Automotive, Additive Fertigung, Elektronik, Textil, Photovoltaik, u.v.m.)

### Hauptsitz

Standorte

Wessling (Deutschland)  
Shenzhen, Guangdong (China),  
Newburyport (USA)

Mitarbeiter

120 weltweit

### Angebote für Studierende

Praktikum | Werkstudent  
Bachelor- | Masterarbeit  
Promotion

ja | ja  
nein | ja  
nein

### Arbeitsumfeld

Einstiegsmöglichkeiten

Für Studenten über Praktika,  
Abschlussarbeiten sowie  
Werkstudententätigkeiten oder über einen  
Direkteinstieg nach dem Abschluss des  
Studiums

Weiterbildungsmöglichkeiten

Zahlreiche Möglichkeiten in der Fach-,  
Führungs- und Projektablaufbahn

### Anforderungsprofil

Bedarf für 2019

Kontinuierlicher Bedarf an Young  
Professionals, Professionals und  
Absolventen

Einstellungskriterien

Gute Fachkenntnisse, Affinität zu Technik,  
selbstständige und ergebnisorientierte  
Arbeitsweise, Aufgeschlossenheit für  
komplexe Fragestellungen, Teamfähigkeit  
Individuell

Auswahlverfahren

Fremdsprachenkenntnisse

Englisch, weitere Fremdsprachen von Vorteil

### Kontakt

Internet

[www.raylase.de](http://www.raylase.de)

Anschrift

RAYLASE GmbH  
Argelsrieder Feld 2+4  
82234 Wessling



Stand 17

Elektrotechnik

Informatik

Maschinenwesen

Mechatronik

Mathematik

Physik

BWL

Wirtschaftsinformatik

Wi - Ingenieurwesen

Wirtschaftsmathematik

Montag





# WOFÜR STEHST DU AUF?

Wir sind davon überzeugt, dass Wertschöpfungsprozesse ständig neu gedacht werden müssen, um langfristig Erfolg zu haben.

VALUE CHAINS.  
TRANSFORMATION.  
YOUR SUCCESS.



Unsere Kunden erzielen außerordentliche Erfolge. Werde ein Teil davon!

[www.redpoint.teseon.com](http://www.redpoint.teseon.com)

## REDPOINT.TESEON AG

### Unternehmen

Branche  
Firmenschwerpunkte

Unternehmensberatung  
Die REDPOINT.TESEON AG ist Spezialist für die Optimierung und Transformation komplexer Wertschöpfungsprozesse – von der Produktidee bis zum Kunden im Prozess der digitalen Transformation.

Hauptsitz  
Mitarbeiter

Garching bei München  
25

### Angebote für Studierende

Praktikum | Werkstudent  
Bachelor- | Masterarbeit  
Promotion

ja | ja  
ja | ja  
ja

### Arbeitsumfeld

Einstiegsmöglichkeiten

Werkstudententätigkeit, Praktika, Abschlussarbeiten, Direkteinstieg für Absolventen und Berufserfahrene als Junior Consultant und Consultant

Weiterbildungsmöglichkeiten

Umfangreiche individuelle Weiterbildungsmaßnahmen intern durch eigene Trainer und extern

Auslandsaktivitäten

Projektbezogen folgen wir unseren Kunden auch ins Ausland

### Anforderungsprofil

Bedarf für 2019

Offene Stellen unter: [www.redpoint.teseon.com/career/jobs](http://www.redpoint.teseon.com/career/jobs)

Einstellungskriterien

Erfolgreich abgeschlossenes technisches oder wirtschaftliches Hochschulstudium. Hohes Maß an Eigeninitiative, Verantwortungsbewusstsein, Integrationsvermögen, Teamgeist und sozialer Kompetenz.

Auswahlverfahren

Vorstellungsgespräch, Mini-Assessment

Fremdsprachenkenntnisse

Sehr gute Englischkenntnisse in Wort und Schrift

### Kontakt

Internet  
Anschrift

[www.redpoint.teseon.com](http://www.redpoint.teseon.com)  
Parkring 4  
85748 Garching bei München



## Rheinmetall Group

### Unternehmen

Branche	Automobilindustrie, Verteidigungs- und Sicherheitsindustrie
Firmenschwerpunkte	Der Technologiekonzern für Mobilität und Sicherheitstechnik
Hauptsitz	Düsseldorf
Standorte	120 Standorte weltweit, davon 41 in Deutschland, z.B. in Berlin, Bremen, Hartha, Kassel, Kiel, München, Neckarsulm, Neuss, Papenburg, Unterlüß
Mitarbeiter	weltweit 24.949 (2018)
Umsatz 2018	6,15 Mrd. EUR

### Angebote für Studierende

Praktikum   Werkstudent	ja   ja
Bachelor-   Masterarbeit	ja   ja
Promotion	ja

### Arbeitsumfeld

Einstiegsmöglichkeiten	Praktikum, Werkstudententätigkeit, Abschlussarbeit, Promotion, Traineeprogramme, Direkteinstieg
Weiterbildungsmöglichkeiten	Vielfältige konzerneigene Programme zur Personal- und Führungskräfteentwicklung sorgen dafür, dass unsere Mitarbeiter ihr Wissen über die aktuellen Anforderungen hinaus ausbauen und interessante Perspektiven schaffen.
Auslandsaktivitäten	Auslandseinsätze sind stellenbezogen in zunehmendem Maße möglich

### Anforderungsprofil

Einstellungskriterien	Wir können keine allgemeingültigen Aussagen treffen – die Anforderungen sind stets individuell. Jedes Stellenangebot auf unserer Homepage unter <a href="http://www.rheinmetall.com/bewerben">www.rheinmetall.com/bewerben</a> weist die spezifischen Anforderungen aus.
-----------------------	--

### Kontakt

Internet	<a href="http://www.rheinmetall.com/karriere">www.rheinmetall.com/karriere</a>
Anschrift	Rheinmetall AG Recruiting Center Rheinmetall Platz 1 40476 Düsseldorf



# TEAMMANAGER

„Wenn unsere Kettenfahrzeuge zur richtigen Zeit in der richtigen Ausstattung am richtigen Ort sind, haben wir einen guten Job gemacht.“

### TIMO HERRMANN

Produktmanager Schützenpanzer bei der RHEINMETALL LANDSYSTEME GMBH IN UNTERLÜSS

Sie möchten mit Ihrem Können und Ihren Ideen wirklich etwas bewirken? Dann werden Sie Teil des Rheinmetall Teams. Lassen Sie uns gemeinsam im Automotive- und Defence-Bereich die Themen gestalten, die Menschen bewegen: Mobilität und Sicherheit. Technologien von Rheinmetall. Solutions for a changing world. Finden Sie jetzt Ihre Zukunftsperspektive unter [www.rheinmetall.com/karriere](http://www.rheinmetall.com/karriere)



**Das Unternehmen**

Die RMD CONSULT, Mitglied des Uniper-Konzerns, mit Sitz in München ist eines der führenden Ingenieurbüros auf dem Gebiet der Energieerzeugung und -verteilung. Unsere Experten unterstützen unsere Kunden bei der Planung und dem Bau von anspruchsvollen Projekten im In- und Ausland.

**Umfang der Ingenieurplanungs- und Beratungsleistungen**

Die RMD CONSULT ist eine unabhängig planende Ingenieurgesellschaft mit Tätigkeitsschwerpunkten in den Bereichen der dezentralen Energieerzeugung und -verteilung, z.B. Einsatz regenerativer Energien und Kraft-Wärme-Kopplung.

**Kompetenter Partner weltweit**

Beratungs- und Planungsleistungen werden weltweit in über 20 Ländern erbracht. Zum Auftraggeberkreis gehören u. a. Energieversorgungsunternehmen, Industriebetriebe, Organisationen der Wasser- und Schifffahrtsverwaltung, Ministerien, Kommunen und internationale Entwicklungsbanken.

**Unsere Mitarbeiter**

80% unserer Mitarbeiter sind Ingenieure mit Hochschulabschluss aus den Bereichen Maschinenwesen, Bauingenieurwesen, Elektro- und Leittechnik. Komplettiert wird die Mannschaft durch qualifizierte Fachkräfte, wie Kaufleute, technische Zeichner und Sekretariat. Wir beschäftigen darüber hinaus ständig zwei bis drei Werkstudenten und Praktikanten.



**RMD-Consult GmbH**

**Unternehmen**

Branche	Ingenieurleistungen
Firmenschwerpunkte	Planung von Anlagen der Energieerzeugung und -verteilung
Hauptsitz	München
Mitarbeiter	30

**Angebote für Studierende**

Praktikum   Werkstudent	ja	ja
Bachelor-   Masterarbeit	ja	ja
Promotion	nein	

**Arbeitsumfeld**

Einstiegsmöglichkeiten	Training-on-the-job: Sie werden in laufenden Projekten mitarbeiten und Aufgaben aus Ihrem Fachbereich übernehmen.
Weiterbildungsmöglichkeiten	Interne und externe Fortbildungsmaßnahmen zur fachlichen und persönlichen Weiterbildung

**Anforderungsprofil**

Auswahlverfahren	Persönlicher Eindruck, Auftreten, Engagement, Zeugnisse, Fremdsprachen
Fremdsprachenkenntnisse	Englisch, weitere europäische Fremdsprache von Vorteil

**Kontakt**

Internet	www.rmd-consult.de
Anschrift	RMD-Consult GmbH Blutenburgstraße 20 80636 München





## Zukunft Lasertechnik - Wachsen Sie mit uns!

Die SCANLAB GmbH entwickelt und fertigt Ablenkungs- und Fokussiersysteme zur hochpräzisen Positionierung von Laserstrahlen in unterschiedlichsten Anwendungen sowie die zugehörige Ansteuerung und Software. Wir sind Marktführer in unserem Bereich und verstehen es, die Markttrends frühzeitig zu erkennen, unsere Visionen zu realisieren und Innovationen voranzutreiben.

Sie suchen eine attraktive Einstiegsposition nach dem Studium oder wollen Ihre Bachelor- bzw. Masterarbeit in der Industrie anfertigen? Wir brauchen technikbegeisterte Unterstützung in den Bereichen:

- Hardware- und Software-Entwicklung
  - Regelungstechnik
  - Mechanik
- Optik- und Scanner-Entwicklung
- Applikation
- Technischer Vertrieb
- Logistik/Einkauf

Unsere aktuellen Stellenangebote finden Sie unter: [www.scanlab.de](http://www.scanlab.de)

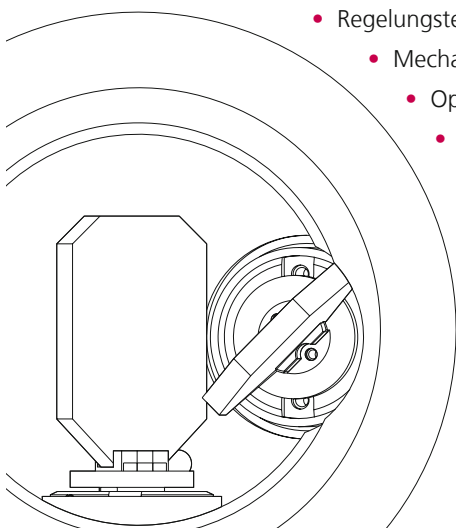

## SCANLAB GmbH

### Unternehmen

Branche  
Firmenschwerpunkte

Lasertechnik  
Hersteller von Scan-Lösungen zum Ablenken und Positionieren von Laserstrahlen

Hauptsitz  
Mitarbeiter  
Umsatz 2018

Puchheim bei München  
350  
114 Mio. EUR

### Angebote für Studierende

Praktikum | Werkstudent  
Bachelor- | Masterarbeit  
Promotion

ja | ja  
ja | ja  
nein

### Arbeitsumfeld

Einstiegsmöglichkeiten  
Weiterbildungsmöglichkeiten

Abschlussarbeit oder Direkteinstieg  
Wir eröffnen attraktive Entwicklungsmöglichkeiten durch interne bzw. externe Schulungen und die Zusammenarbeit mit erfahrenen Kollegen und kompetenten Gesprächspartnern.

Auslandsaktivitäten

Als Weltmarktführer für Scan-Lösungen zählen alle wichtigen Laser-Maschinenbauunternehmen weltweit zu unseren Kunden, die unser internationales Team von Puchheim aus betreut.

### Anforderungsprofil

Bedarf für 2019  
Einstellungskriterien

10  
Hochschulstudium, Begeisterung für Technik, Engagement, Team- und Kommunikationsfähigkeit

Auswahlverfahren  
Fremdsprachenkenntnisse

In der Regel zwei Vorstellungsgespräche  
Englisch, weitere Fremdsprache im Vertrieb von Vorteil

### Kontakt

Internet  
Anschrift

[www.scanlab.de](http://www.scanlab.de)  
Siemensstraße 2a  
82178 Puchheim

Elektrotechnik

Informatik

Maschinenwesen

Physik

Wi - Ingenieurwesen

Montag



# Great PEOPLE

make Schneider Electric a Great Company

Leading the Digital Transformation of Energy Management and Automation



**137.000+**  
colleagues worldwide

**26 Mrd.** Euro  
Full year 2018 turnover

[schneider-electric.de/jobs](https://www.schneider-electric.de/jobs)

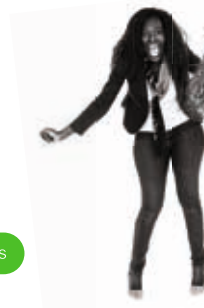

## Schneider Electric GmbH

### Unternehmen

**Branche** Schneider Electric ist führend in der Digitalen Transformation von Energiemanagement und Automation.

**Hauptsitz** Deutschland: Ratingen, Globales Headquarter: Paris

**Standorte** München, Regensburg, Lahr/Schwarzwald, Stuttgart, Marktheidenfeld (nahe Würzburg), Seligenstadt (nahe Frankfurt), Wiehl (nahe Köln), Berlin, Zürich, Bern, Wien

**Mitarbeiter** 137.000

**Umsatz 2018** 26 Mrd. EUR

### Angebote für Studierende

**Praktikum | Werkstudent** ja | ja

**Bachelor- | Masterarbeit** ja | ja

**Promotion** nein

### Arbeitsumfeld

**Einstiegsmöglichkeiten** Traineeprogramme & Direkteinstieg

**Weiterbildungsmöglichkeiten** - Zugang zu Trainings und Digitalen Lernplattformen  
- Individuelle Entwicklungsgespräche und -ziele  
- Lokale und internationale Potenzialprogramme & Expertenpfade

**Auslandsaktivitäten** Schneider Electric ist in über 100 Ländern tätig. Je nach Bereich arbeitest Du in einem internationalen Team.

### Anforderungsprofil

**Bedarf für 2019** > 100 pro Jahr

**Einstellungskriterien** - Fähigkeit in einem dynamischen Unternehmen mit sich schnell ändernder Umgebung zu arbeiten  
- Eigenständige und flexible Arbeitsweise

**Auswahlverfahren** Mindestens 2 Vorstellungsgespräche

**Fremdsprachenkenntnisse** Englisch, jede weitere Fremdsprache von Vorteil

### Kontakt

**Internet** [www.schneider-electric.de/jobs](https://www.schneider-electric.de/jobs)

**Anschrift** Schneider Electric GmbH  
Gothaer Str. 29  
40880 Ratingen

# Was ist Ihr nächster Meilenstein?

Innovative Geschäftsfelder und eine internationale Arbeitsumgebung motivieren mich. Bei SCHOTT gewinne ich nicht nur faszinierende Einblicke in das Material Glas und seine zahlreichen Anwendungen. Hier kann ich auch an herausfordernden Projekten mitwirken – vom ersten Tag an.

SCHOTT ist ein Unternehmen, das Glas seit mehr als 130 Jahren immer wieder neu erfindet und weltweit Maßstäbe setzt.

Werden Sie Teil unseres Teams und unterstützen Sie 15.500 Mitarbeiter in 34 Ländern mit Ihrem Know-how.

Wir bieten Ihnen vielfältige Einstiegsmöglichkeiten:

- Direkteinstieg
- International Graduate Program (Traineeprogramm)
- Abschlussarbeit
- Praktikum

[www.schott.com/jobs](http://www.schott.com/jobs)

Folgen Sie uns



Facebook.com/SCHOTTkarriere

**SCHOTT**  
glass made of ideas

## SCHOTT AG

### Unternehmen

Branche

viele Branchen, z. B. Hausgeräteindustrie, Pharmazie, Elektronik, Optik, Automotive und Aviation

Firmenschwerpunkte

Unsere Kernkompetenzen umfassen Glas-Metall- und Keramik-Metall-Durchführungen, Temperatursicherungen sowie eine Vielzahl von Spezialgläsern  
Mainz

Hauptsitz

Standorte

Landshut, Mitterteich, Müllheim, Grünenplan, Jena, Lanskrone/CZ, Singapur, Southbridge/USA, Minakuchi/JP, weitere weltweit

Mitarbeiter

ca. 15.500 weltweit

### Angebote für Studierende

Praktikum | Werkstudent

ja | ja

Bachelor- | Masterarbeit

ja | ja

Promotion

nein

### Arbeitsumfeld

Einstiegsmöglichkeiten

Direkteinstieg und International Graduate Program

Weiterbildungsmöglichkeiten

Aktive und weitreichende Möglichkeiten zur fachlichen und persönlichen Weiterentwicklung

Auslandsaktivitäten

Unseren Umsatz erwirtschaften wir größtenteils im Ausland. Enge Vernetzung mit den Kolleginnen/Kollegen an den ausländischen Standorten

### Anforderungsprofil

Bedarf für 2019

Aktuelle Stellenangebote finden Sie auf unserer Homepage

Einstellungskriterien

Neben Ihrer fachlichen Qualifikation überzeugen Sie mit guten kommunikativen Fähigkeiten, hoher sozialer Kompetenz und Teamfähigkeit

Auswahlverfahren

Sie überzeugen uns mit Ihrer Persönlichkeit und fachlicher Qualifikation

Fremdsprachenkenntnisse

Englisch

### Kontakt

Internet

[www.schott.com](http://www.schott.com)

Anschrift

Christoph-Dorner-Str. 29  
84028 Landshut



„Innovation und eigene Ideen werden bei Sensirion grossgeschrieben“

Alfredo Soto,  
Key Account Manager



„Become Part of the Sensirion Success Story.“ Wollen Sie Ihrer Karriere den entscheidenden Kick geben und sich neuen Herausforderungen stellen? Dann sind Sie im technischen Verkauf bei Sensirion richtig.

Internationalität, Spitzenleistungen, Trends und neue Technologien – der technische Verkauf bei Sensirion ist vielseitig und abwechslungsreich und das Arbeitsumfeld international, kreativ und interdisziplinär.

[www.sensirion.com/technical-sales](http://www.sensirion.com/technical-sales)

Bei Sensirion arbeiten Sie an Innovationen von morgen. Sie realisieren verrückte Projekte, treiben neue Ideen voran und leisten mit Ihrem Team Grosses für die Welt.

Schreiben Sie Ihre eigenen Kapitel der Sensirion Erfolgsgeschichte und übernehmen Sie Verantwortung in internationalen Kundenprojekten.

**SENSIRION**  
THE SENSOR COMPANY

## SENSIRION - the sensor company

### Unternehmen

Branche

Die Sensirion AG ist einer der führenden Hersteller von hochwertigen Umwelt- und Durchflusssensoren. Das 1998 gegründete Unternehmen, mit Hauptsitz in Stäfa, ging aus der ETH Zürich hervor.

Hauptsitz

Stäfa, Zürich

Standorte

Stäfa, Zürich, Schweiz

Mitarbeiter

780

Umsatz 2018

158 Mio. EUR

### Angebote für Studierende

Praktikum | Werkstudent

ja | ja

Bachelor- | Masterarbeit

nein | nein

Promotion

nein

### Arbeitsumfeld

Einstiegsmöglichkeiten

Sensirion bietet spannende Stellen und Einstiegsmöglichkeiten für Berufserfahrene, Absolventen, Studierende und Lehrlinge. Wir sind ein junges, dynamisches und sehr menschlich geführtes Unternehmen mit einer ausgeprägten Unternehmenskultur.

Weiterbildungsmöglichkeiten

Zum Talent Management gehören Ausbildungen, interne oder externe Weiterbildungen sowie Auslandsaufenthalte in unseren Niederlassungen in Asien oder Nordamerika. An der hauseigenen «Sensirion Academy» wird Wissen in über 100 Schulungen und Workshops geteilt, vertieft und gefestigt.

### Anforderungsprofil

Einstellungskriterien

Bei der Suche nach zukünftigen Sensirion Mitarbeitenden achten wir besonders darauf, dass neben der fachlichen Eignung auch die Persönlichkeit zu unserer Firmenkultur passt. Neben der Begeisterung für Technologie interessieren wir uns dafür, worin die Motivation liegt, sich Sensirion anzuschliessen und sich täglich neu zu fordern und zu entwickeln.

### Kontakt

Internet

<https://www.sensirion.com/de/karriere/>

Anschrift

Sensirion AG  
Laubisrütistrasse 50  
8712 Stäfa



Big ideas  
start with  
people

© Cansu Balilkaya, Global Expert Service Team, Siemens Germany

How will you change  
the future?

Visit  
[siemens.com/careers](https://www.siemens.com/careers)

## Siemens AG

### Unternehmen

Branche

u.a. Automatisierungs- und Antriebstechnik für Prozess- und Fertigungsindustrie; Energieübertragung und -verteilung; Software, insbesondere Product-Lifecycle-Management-Software (PLM)

Firmenschwerpunkte

Siemens ist ein weltweit tätiges Unternehmen mit dem Fokus auf Elektrifizierung, Automatisierung und Digitalisierung.

Hauptsitz

München

Standorte

Siemens ist in Deutschland an über 120 Standorten aktiv.

Mitarbeiter

377.000

Umsatz 2018

83 Mrd. EUR

### Angebote für Studierende

Praktikum | Werkstudent

ja | ja

Bachelor- | Masterarbeit

ja | ja

Promotion

ja

### Arbeitsumfeld

Einstiegsmöglichkeiten

Für Absolventen und Berufserfahrene, die mit unserer Unterstützung eine Karriere bei Siemens starten wollen, bieten wir diverse Programme und Einstiegsmöglichkeiten. Neben den studentischen Angeboten gibt es speziell für Absolventen unsere Trainee-programme (zum Beispiel das „Siemens Graduate Program“) oder den Direkteinstieg.

Weiterbildungsmöglichkeiten

Siemens investiert jährlich rund 510 Millionen Euro in die Aus- und Weiterbildung von Mitarbeitern.

Auslandsaktivitäten

Siemens ist weltweit in mehr als 200 Ländern und Regionen vertreten.

### Anforderungsprofil

Einstellungskriterien

Wir suchen kluge Köpfe, die mit Können, Kreativität und Engagement dabei sind. Bei uns finden Sie Einstiegs- und Aufstiegs-möglichkeiten in fast allen Ländern der Welt. Wir suchen nach talentierten, ambitionierten Menschen in den Bereichen Engineering, Fertigung, Forschung & Entwicklung, IT, Marketing & Vertrieb und vielem mehr.

### Kontakt

Internet

[www.siemens.de/karriere](https://www.siemens.de/karriere)

Anschrift

Siemens AG  
Werner-von-Siemens-Str. 1, 80333 München

# EINBLICK IN NEUE TECHNOLOGIEN GEWINNEN UND VORNE MIT DABEI SEIN.

AN UNSEREM MESSESTAND ERFAHREN SIE MEHR ÜBER DIE  
VIELFÄLTIGEN EINSTIEGSMÖGLICHKEITEN BEI SILTRONIC.



## INTERESSIERT?

Infos und Bewerbung unter:  
[www.siltronic.com/karriere](http://www.siltronic.com/karriere)

Siltronic AG | Werk Burghausen | 84489 Burghausen

## Siltronic AG

### Unternehmen

Branche  
Firmenschwerpunkte

Halbleiter, Chemie  
Die Siltronic AG ist einer der weltweit führenden Hersteller für Siliziumwafer mit einem Durchmesser von bis zu 300 mm und Partner vieler führender Chiphersteller sowie der Halbleiterindustrie. Wafer aus hochreinem Silizium bilden die Grundlage für hochkomplexe Halbleiterbauelemente.

Hauptsitz  
Standorte  
Mitarbeiter  
Umsatz 2018

München  
Burghausen, Freiberg, Portland, Singapur  
4.000  
1,46 Mrd. EUR

### Angebote für Studierende

Praktikum | Werkstudent  
Bachelor- | Masterarbeit  
Promotion

ja | ja  
ja | ja  
ja

### Arbeitsumfeld

Einstiegsmöglichkeiten

Direkteinstieg, Traineeprogramm, Abschlussarbeiten, Praktika, Werkstudententätigkeit

Weiterbildungsmöglichkeiten

Uns ist die kontinuierliche Weiterentwicklung der Mitarbeiter wichtig, deshalb unterstützen wir die individuelle fachliche und interdisziplinäre Weiterbildung durch unser internes Bildungsprogramm und externe Fortbildungsmöglichkeiten.

Auslandsaktivitäten

Die Siltronic AG hat Produktionsstandorte in den USA und Singapur und bietet somit ein internationales Arbeitsumfeld.

### Anforderungsprofil

Bedarf für 2019  
Einstellungskriterien

30 - 100/Jahr  
Notendurchschnitt, Studiendauer, Fremdsprachen, außeruniversitäres Engagement, Teamfähigkeit, Flexibilität, Spaß an abwechslungsreichen und herausfordernden Tätigkeiten

Auswahlverfahren

Bewerbungsprozess online unter [www.siltronic.com/karriere](http://www.siltronic.com/karriere)

Fremdsprachenkenntnisse

Englisch, weitere Fremdsprachen von Vorteil

### Kontakt

Internet  
Anschrift

[www.siltronic.com](http://www.siltronic.com)  
Siltronic AG  
Hanns-Seidel-Platz 4, 81737 München

Stand 13

Bauwesen

Elektrotechnik

Informatik

Maschinenwesen

Mechatronik

Verfahrenstechnik

Chemie

Mathematik

Physik

BWL

Wirtschaftsinformatik

Wi - Ingenieurwesen

Wirtschaftsmathematik

Montag



## THE FINEST IN KEYLESS SECURITY.

### Wir sind Pionier für Digitale Schließtechnik.

Täglich öffnen wir unzählige Türen. Da gibt es nichts Neues mehr, oder doch? Finde heraus, wie spannend Access Control wirklich ist und welche Türen wir Dir öffnen können. Bei uns zu arbeiten, bedeutet geniale Ideen für eine sichere Zukunft zu entwickeln und zu verwirklichen. **Werde Teil unseres innovativen Teams!**

 [www.simons-voss.com](http://www.simons-voss.com)

**SimonsVoss**  
technologies

## SimonsVoss Technologies GmbH

### Unternehmen

Branche	Sicherheitsbranche, Elektrotechnik, Soft- und Hardwareentwicklung
Firmenschwerpunkte	SimonsVoss steht als Pionier elektronischer Schließtechnik für die intelligente Verbindung von Funktionalität, Design und bester Qualität Made in Germany.
Hauptsitz	Unterföhring
Standorte	Inland: Unterföhring, Osterfeld bei Naumburg, Petersberg Weltweit: Frankreich, Niederlande, Schweden, Großbritannien, Singapur
Mitarbeiter	369

### Angebote für Studierende

Praktikum   Werkstudent	ja   ja
Bachelor-   Masterarbeit	nein   nein
Promotion	nein

### Arbeitsumfeld

Einstiegsmöglichkeiten	Als Student/in sammelst Du wertvolle Praxiserfahrungen: von der Konzeptentwicklung bis zur Serieneinführung. Entwickle gemeinsam mit uns geniale Ideen und werde Teil unseres Teams als Absolvent/in.
Weiterbildungsmöglichkeiten	Im SimonsVoss Campus bieten wir Dir Alles, was Dich weiterbringt: Fachtrainings, Seminare, Workshops, Webinare, Kompetenztrainings.
Auslandsaktivitäten	SimonsVoss ist ein Unternehmen der ALLEGION Group und damit Teil eines global agierenden Netzwerks.

### Anforderungsprofil

Bedarf für 2019	Praktikanten, Werkstudenten, Absolventen, Young Professionals
-----------------	---

### Kontakt

Internet	<a href="http://www.simons-voss.com/de/unternehmen/karriere">www.simons-voss.com/de/unternehmen/karriere</a>
Anschrift	SimonsVoss Technologies GmbH FeringasträÙe 4 85774 Unterföhring

## SPINNER GmbH

### Unternehmen

Branche

Firmenschwerpunkte

Elektrotechnik und Maschinenbau

Seit mehr als 70 Jahren setzt die SPINNER Gruppe mit ihren Produkten Maßstäbe in der Hochfrequenztechnik und macht so das Informationszeitalter noch lebendiger. Unseren Anspruch haben wir in einem Satz zusammengefasst: HIGH FREQUENCY PERFORMANCE WORLDWIDE

Hauptsitz

Standorte

München

Feldkirchen-Westerham, Lauenstein  
Szekszárd (Ungarn), Shanghai (China)

Mitarbeiter

1000

### Angebote für Studierende

Praktikum | Werkstudent

ja | ja

Bachelor- | Masterarbeit

ja | ja

Promotion

nein

### Arbeitsumfeld

Einstiegsmöglichkeiten

Praktika und Abschlussarbeiten (Bachelor und Master) oder auch eine Werkstudententätigkeit sind ein hervorragender Weg, sich gegenseitig kennen zu lernen und nahtlos in eine geeignete Ausbildung oder einen neuen Job einzusteigen.

Weiterbildungsmöglichkeiten

Interne und externe Weiterbildungsmöglichkeiten: externe Seminare, SPINNER Akademie, Training on the Job

Auslandsaktivitäten

Weltweite Vertriebsstandorte

### Anforderungsprofil

Bedarf für 2019

Einstellungskriterien

Professionals, Werkstudenten, Praktikanten  
Damit wir unseren Kunden auch künftig immer wieder neue Produkte, Lösungen und Services anbieten können, braucht ein Unternehmen wie SPINNER hochqualifizierte Mitarbeiter, die fachlich immer auf dem neuesten Stand sind und auch persönlich überzeugen.

Fremdsprachenkenntnisse

Englisch

### Kontakt

Internet

[www.spinner-group.com](http://www.spinner-group.com)

Anschrift

SPINNER GmbH  
Aiblinger Str. 30  
83620 Feldkirchen-Westerham



SPINNER – als innovatives, mittelständisches Familienunternehmen entwickeln und fertigen wir seit 1946 wegberreitende Hochfrequenz-Produkte. Tradition und Nachhaltigkeit, gepaart mit Verlässlichkeit und Unternehmergeist bilden seitdem die Basis unserer Firmenkultur.

## Wir bieten Ihnen:

- Wertvolle praktische Erfahrung innerhalb eines internationalen mittelständischen Hightech-Unternehmens
- Praxis sowohl in technischen als auch kaufmännischen Themen
- Erweiterung Ihres beruflichen und persönlichen Netzwerks
- Flexible Arbeitszeitgestaltung
- Interessante Aufgabengebiete mit viel Verantwortung
- Räumliche Nähe zur Hochschule
- Sehr gutes Betriebsklima



Details zu diversen Positionen sowie zu unserem Ausbildungs- und Studienangebot finden Sie unter: [spinner-group.com/karriere](http://spinner-group.com/karriere)

Wir freuen uns auch über Ihre Initiativbewerbung!

HIGH FREQUENCY PERFORMANCE WORLDWIDE

SPINNER GmbH | Aiblinger Straße 30 | 83620 Feldkirchen-Westerham  
Tel.: 08063 971-0 | [personal@spinner-group.com](mailto:personal@spinner-group.com) | [spinner-group.com](http://spinner-group.com)





**Engagement. Entwicklung. Erfolg.**  
Einstieg bei STREICHER!

Zur Verstärkung unseres Teams suchen wir:

## Studenten und Absolventen (m/w/d) der folgenden Fachrichtungen

- Bauwesen
- Elektrotechnik
- Informatik
- Maschinenwesen
- Technisches Design
- Umwelttechnik
- Verfahrenstechnik
- Wirtschaftsingenieurwesen
- Wirtschaftswissenschaften

### Möglichkeiten bei STREICHER:

- Praktikum
- Werkstudententätigkeit
- Abschlussarbeit
- Berufseinstieg

Ihre Bewerbung richten Sie bitte an die Personalabteilung zu Händen von Frau Anna Graßl (Tel. +49(0)991 330-176), die Ihnen auch gerne vorab für Fragen zur Verfügung steht.

MAX STREICHER GmbH & Co. KG aA · Schwaigerbreite 17 · 94469 Deggendorf  
T +49(0)991 330-0 · E [bewerbung@streicher.de](mailto:bewerbung@streicher.de) · [www.streicher-perspektiven.de](http://www.streicher-perspektiven.de)

## STREICHER Unternehmensgruppe

### Unternehmen

Branche

Technisch versiert, flexibel und innovativ in den Geschäftsfeldern Rohrleitungs- und Anlagenbau, Maschinenbau, Tief- und Ingenieurbau und Roh- und Baustoffe

Firmenschwerpunkte

- Rohrleitungs- und Anlagenbau
- Maschinenbau
- Tief- und Ingenieurbau
- Roh- und Baustoffe

Hauptsitz

Deggendorf

Standorte

Deggendorf, Landshut, München, Gommern, Freiberg und viele mehr

Mitarbeiter

3.500

### Angebote für Studierende

Praktikum | Werkstudent

ja | ja

Bachelor- | Masterarbeit

ja | ja

Promotion

nein

### Arbeitsumfeld

Einstiegsmöglichkeiten

- Absolventen
- Berufseinsteiger
- Berufserfahrene

Weiterbildungsmöglichkeiten

- Regelmäßige Weiterbildungen
- Werden individuell anhand der Stelle angeboten

Auslandsaktivitäten

Grundsätzlich möglich

### Anforderungsprofil

Bedarf für 2019

10

Auswahlverfahren

Vorstellungsgespräch

Fremdsprachenkenntnisse

Englisch

### Kontakt

Internet

[www.streicher.de](http://www.streicher.de)

Anschrift

MAX STREICHER GmbH & Co. KG aA  
Schwaigerbreite 17  
94469 Deggendorf



# Entdecker Querdenker Spitzenkollege Lebensretter



## Talente gesucht! (m/w)

Praktika • Abschlussarbeiten • Direkteinstiege

### Ihr Talent – unsere Leidenschaft als Toparbeitgeber in der Medizintechnik

33.000+ Mitarbeiter

6.650 Patente

\$ 13,6 Mrd. Umsatz

Vielfältige Perspektiven und Entwicklungsmöglichkeiten

Flexible Arbeitszeitmodelle

Einzigartige und engagierte Teamkollegen

**Ihre Leidenschaft ist es, die weltweite Versorgung von Patienten zu verbessern?**  
Dann kommen Sie doch zu Stryker! Unsere Mitarbeiter haben mit ihrer Motivation, ihrer Kompetenz und ihren Ideen Stryker zu dem gemacht, was es heute ist: Zu einem innovativen Marktführer auf dem Gebiet der Medizintechnik. Unsere Produkte für Orthopädie, Neurochirurgie, medizinische Technik und Ausrüstung unterstützen weltweit Mediziner dabei, Ihren Patienten die Rückkehr in ein aktives und erfülltes Leben zu ermöglichen.

**Sie sind Studierender und suchen Einblicke in die Praxis?**  
Ganz gleich, ob Sie ein Praxissemester oder ein Abschlussarbeitsthema suchen – bei Stryker bieten sich Ihnen vielfältige Möglichkeiten: Bei einem Praktikum erhalten Sie bei uns aufschlussreiche Einblicke in das Arbeitsumfeld, die neuesten Prozessentwicklungen und Produktlösungen. Auch beim Verfassen Ihrer Abschlussarbeit unterstützen wir Sie gerne und machen Ihr Abschlussthema bei uns gemeinsam zu einem spannenden Projekt.

**Was zeichnet Sie aus?**  
Wir suchen Menschen, die den Erfolg unserer Produkte und unseres Unternehmens weiter vorantragen – engagierte, talentierte, und verantwortungsbewusste Menschen, die sich nicht mit dem zufriedengeben, was sie erreichen, sondern permanent danach streben, die Messlatte höher zu legen und die besten Produkte und Dienstleistungen zu entwickeln.

**Was bieten wir Ihnen?**  
Bei Stryker erwartet Sie ein internationales, bereichsübergreifendes Arbeitsumfeld mit vielseitigen Entwicklungsmöglichkeiten, schnellen Aufstiegschancen und umfassenden Fort- und Weiterbildungsprogrammen. Ob im Bereich Sales oder Marketing, Entwicklung oder Produktion: Stryker bietet vielfältige Einsatzmöglichkeiten, um den Grundstein für Ihren Berufseinstieg zu legen oder Ihre professionelle Karriere weiterzuentwickeln. Durch regelmäßige Mitarbeitergespräche, Meinungsumfragen sowie flexible Gleitzeitmodelle passen wir die Arbeitsmöglichkeiten bei Stryker an Ihre individuelle Lebenssituation an.

**Wir freuen uns auf Ihre Onlinebewerbung über unser Karriereportal unter <http://www.stryker.de/de/karriere/>**

Kristina Boch  
0761 4888-766  
[www.stryker.de](http://www.stryker.de)



**Jetzt bewerben!**

## Stryker Leibinger GmbH & Co. KG

### Unternehmen

Branche

Medizintechnik

Firmenschwerpunkte

An unseren deutschsprachigen Standorten liegen die Schwerpunkte in den Bereichen Osteosynthese, Endoprothetik, chirurgische Navigation und OP-Ausstattung.

Hauptsitz

Kalamazoo/Michigan

Standorte

44 Produktions- und Entwicklungsstandorte weltweit

Mitarbeiter

+33.000

Umsatz 2018

13,6 Mrd. USD

### Angebote für Studierende

Praktikum | Werkstudent

ja | nein

Bachelor- | Masterarbeit

ja | ja

Promotion

nein

### Arbeitsumfeld

Einstiegsmöglichkeiten

Bei Stryker finden Sie mit diversen Ausbildungshintergründen vielfältige Einstiegs- und Entwicklungsmöglichkeiten in einem innovativen, hochtechnologischen Umfeld.

Weiterbildungsmöglichkeiten

Es ist ein zentrales Anliegen von Stryker, die individuellen Talente unserer Mitarbeiter zu fördern.

Auslandsaktivitäten

Als globales Unternehmen bieten wir Ihnen vielfältige internationale Karrieremöglichkeiten in der Wachstumsbranche Medizintechnik.

### Anforderungsprofil

Einstellungskriterien

Wir suchen engagierte, talentierte und verantwortungsbewusste Mitarbeiter, die sich kontinuierlich weiterentwickeln möchten und nach Mehr streben.

Auswahlverfahren

Wir konzentrieren uns auf Ihre individuellen Stärken und Talente. Für uns zählt nicht nur, was Sie getan haben, sondern vor allem was Sie tun können. In einem 4-stufigen Auswahlprozess lernen wir uns gegenseitig kennen.

Fremdsprachenkenntnisse

Deutsch, Englisch

### Kontakt

Internet

[www.stryker.de](http://www.stryker.de)

Anschrift

Stryker Leibinger GmbH & Co. KG  
Bötzingenstraße 41  
79111 Freiburg, Germany

Stand 32

Elektrotechnik

Kommunikationswiss.

Psychologie

Soziologie

Informatik

Maschinenwesen

Mechatronik

Verfahrenstechnik

Medizin

Medizintechnik

Physik

BWL

Wirtschaftsinformatik

Wi - Ingenieurwesen





Lokal | Regional | Global

Swagelok®

Swagelok München | B.E.S.T. Fluidsysteme GmbH München

Stand 40

Unternehmen

Branche Chemie | Öl & Gas | Antriebstechnik  
Halbleiter | Pharmazie & Lebensmittel  
Anlagenbau

Firmenschwerpunkte Swagelok gehört seit 1947 zu den weltweit führenden Herstellern von Fluidsystemen bei Komponenten, Baugruppen und Anlagen.

Hauptsitz Garching | Cleveland (USA)

Standorte Garching (200 weltweit)

Mitarbeiter 40 in Garching | 10.000 weltweit

Umsatz 2018 2 Mrd. USD

Angebote für Studierende

Praktikum | Werkstudent ja | ja

Bachelor- | Masterarbeit ja | ja

Promotion nein

Arbeitsumfeld

Einstiegsmöglichkeiten Direkteinstieg in die technisch akademischen Stellenprofile Inside Sales / Technischer Support, Technischer Vertrieb / Vertriebsingenieur sowie Konstruktion und Verfahrenstechnik.

Weiterbildungsmöglichkeiten verschiedene Angebote lokal, online sowie konzernweit

Auslandsaktivitäten Swagelok München gehört als bayerisches Vertriebs- und Servicezentrum zum Swagelok Konzern mit weltweit 200 Niederlassungen und 10.000 Mitarbeitern.

Anforderungsprofil

Bedarf für 2019 2-4 für 2019

Einstellungskriterien Engagement, technische Affinität, Kunden- und Vertriebsorientierung, Kommunikationsstärke, Spaß im Team.  
Weitere Informationen:  
[www.muenchen.swagelok.solutions/karriere](http://www.muenchen.swagelok.solutions/karriere)

Auswahlverfahren - aussagekräftige Bewerbung  
- mehrstufiges Interviewverfahren  
- Probearbeit

Fremdsprachenkenntnisse Englisch

Kontakt

Internet [www.muenchen.swagelok.solutions](http://www.muenchen.swagelok.solutions)

Anschrift Swagelok München  
B.E.S.T. Fluidsysteme GmbH München  
Parkring 13, 85748 Garching  
Telefon +49 (89) 5404199-11

Fahrzeugtechnik

Luft- und Raumfahrt

Maschinenwesen

Verfahrenstechnik

Chemie

Wi - Ingenieurwesen



Montag



MOND 1969

MARS 1976

HYPERLOOP 2016

Swagelok seit 1947



# Karriere beim Marktführer

Swagelok München vereint die Flexibilität eines erfolgreichen Mittelständlers mit der Konzernpower eines global führenden Herstellers von Fluidsystem-Komponenten und -Baugruppen. Erleben Sie mit uns Spaß und Erfolg im Team sowie den weltweiten Swagelok Teamspirit.

Swagelok

SWAGELOK MÜNCHEN

[www.muenchen.swagelok.solutions](http://www.muenchen.swagelok.solutions)



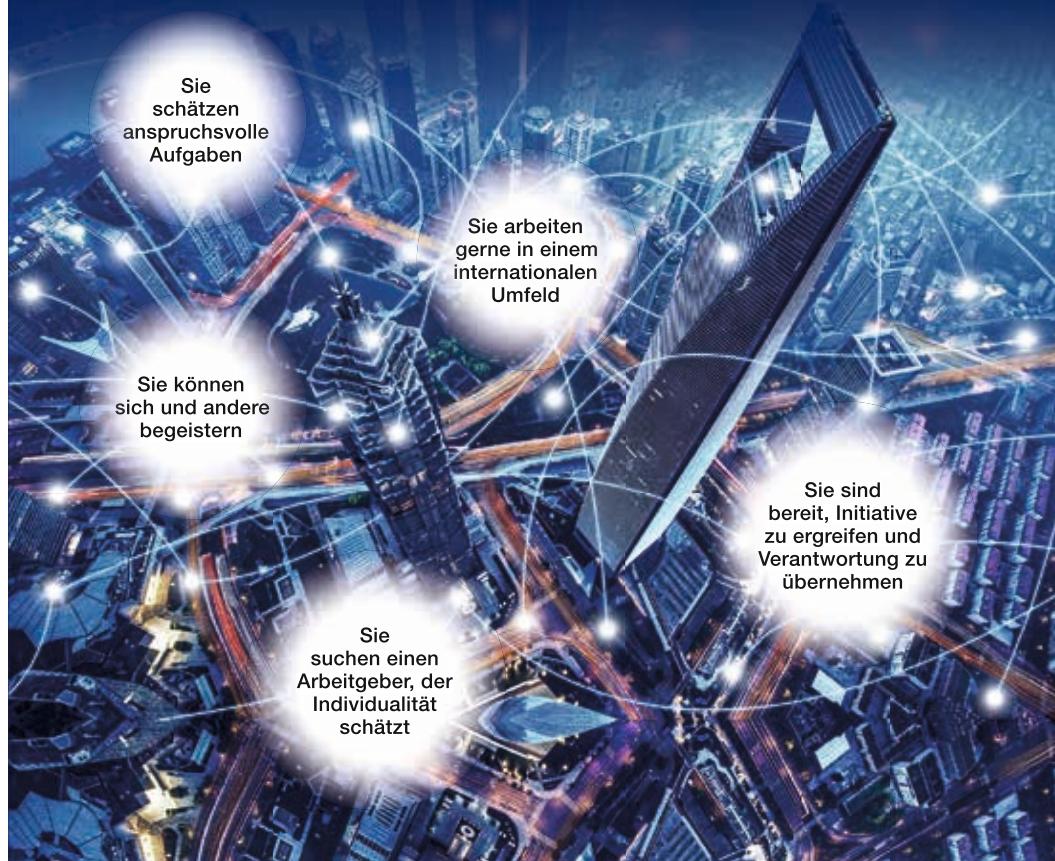

Sie schätzen anspruchsvolle Aufgaben

Sie arbeiten gerne in einem internationalen Umfeld

Sie können sich und andere begeistern

Sie sind bereit, Initiative zu ergreifen und Verantwortung zu übernehmen

Sie suchen einen Arbeitgeber, der Individualität schätzt

# Come & Join the Team!

Kommen Sie zu uns, und treiben Sie Innovation und technologischen Fortschritt mit an.  
[join-us@tdk-electronics.tdk.com](mailto:join-us@tdk-electronics.tdk.com) · [www.tdk-electronics.tdk.com/karriere](http://www.tdk-electronics.tdk.com/karriere)

## TDK Electronics Group/TDK Europe GmbH

### Unternehmen

Branche	Elektronik, Passive Bauelemente, Module und Systeme
Firmenschwerpunkte	Technologisch anspruchsvolle Wachstumsmärkte der Automobil-, Industrie- und Konsum-Elektronik sowie der Informations- und Telekommunikationstechnik.
Hauptsitz	München, Deutschland / Tokio, Japan
Standorte	Als Teil der japanischen TDK Corporation sind wir global präsent.
Mitarbeiter	TDK Electronics Group: 24.000 Mitarbeiter, TDK Europe: 400 Mitarbeiter. TDK Electronics Group und TDK Europe sind Tochterunternehmen der TDK Corporation mit rund 110.000 Mitarbeitern.
Umsatz 2018	TDK Electronics Group 1,6 Mrd. EUR

### Angebote für Studierende

Praktikum   Werkstudent	ja	ja
Bachelor-   Masterarbeit	ja	ja
Promotion	ja	

### Arbeitsumfeld

Einstiegsmöglichkeiten	Praktika, Abschlussarbeiten, Duales Studium, Werkstudententätigkeit, Direkteinstieg.
Weiterbildungsmöglichkeiten	Sowohl für klassische Führungslaufbahn als auch Karriere als Fachexperte.
Auslandsaktivitäten	Im Rahmen der Tätigkeit, z.B. im Projektmanagement, möglich oder direkt bei Bewerbung über Auslandsstandort.

### Anforderungsprofil

Bedarf für 2019	DE: ca. 10 Absolventen p.a., laufend Werkstudenten sowie Praktikanten
Einstellungskriterien	Interkulturelle Kompetenz, Teamfähigkeit und selbstständige Arbeitsweise von Vorteil.
Auswahlverfahren	Vollständige Bewerbungsunterlagen bitte per Email an <a href="mailto:join-us@tdk-electronics.tdk.com">join-us@tdk-electronics.tdk.com</a> .
Fremdsprachenkenntnisse	Englisch Verhandlungssicher, regionaler Fokus auf u.a. Chinesisch oder Japanisch

### Kontakt

Internet	<a href="http://www.tdk-electronics.tdk.com/karriere">www.tdk-electronics.tdk.com/karriere</a>
Anschrift	Rosenheimer-Strasse 141e 81671 Munich Deutschland <a href="http://www.tdk-electronics.tdk.com/de/karriere">www.tdk-electronics.tdk.com/de/karriere</a>

- Elektrotechnik
- Kommunikationswiss.
- Informatik
- Fahrzeugtechnik
- Maschinenwesen
- Mechatronik
- Verfahrenstechnik
- Chemie
- Physik
- BWL
- VWL
- Wirtschaftsinformatik
- Wi - Ingenieurwesen
- Wirtschaftsmathematik



## thyssenkrupp AG

### Unternehmen

Branche

Industriegüter, Stahlindustrie, Automobilindustrie, Chemie- und Verfahrenstechnik, Servicedienstleistungen, Werkstoffhandel, Maschinenbau, Investitionsgüter sowie Aufzüge und Inhouse Consulting

Firmenschwerpunkte

Stahl, Investitionsgüter, Großanlagenbau, Industriegüter, Automobilzulieferung, Aufzugssysteme, Schiffsbau, Inhouse Consulting

Hauptsitz

Essen

Standorte

Weltweit - thyssenkrupp ist in 79 Ländern vertreten

Mitarbeiter

Weltweit ca. 161.000

Umsatz 2018

ca. 42,7 Mrd. EUR

### Angebote für Studierende

Praktikum | Werkstudent

ja | ja

Bachelor- | Masterarbeit

ja | ja

Promotion

ja

### Arbeitsumfeld

Einstiegsmöglichkeiten

Je nach Fachrichtung und Spezialisierung bieten wir Direkteinstieg mit einem Training-on-the-job oder Traineeprogramme an.

### Anforderungsprofil

Bedarf für 2019

Jährlich laufender Bedarf von 200 - 250 Trainees und Direkteinsteigern

Großartige Arbeit

entsteht immer durch

großartige Leute.

Wir arbeiten zusammen. Klingt einfach, ist es aber nicht – denn dazu bedarf es Mut, Aufgeschlossenheit und die Bereitschaft, gemeinsam zu lernen und zu wachsen. Nichts ist jedoch bereichernder als das. Möchten Sie Teil unseres Teams werden?  
[thyssenkrupp.com/teamtk](http://thyssenkrupp.com/teamtk)

Wir danken unseren Mitarbeitern dafür, Teil unserer Kampagne zu sein.

engineering.tomorrow.together.



thyssenkrupp

## Wenn Du schon immer eine/r von uns warst

Eine/r von uns – das heißt: inneren Prinzipien folgen und Entscheidungen mit Tragweite treffen. Mit Neugier, Weitblick und Entscheidungsstärke mehr Sicherheit und mehr Wert schaffen. Wie Tom (6), der schon immer genauer hingeschaut, die Dinge hinterfragt und sein O. K. erst gegeben hat, wenn alles funktionierte. Überzeugt und begeistert für eine höhere Sache – wie weltweit 24.000 kluge Köpfe bei TÜV SÜD. Wenn Sie diese Haltung mit uns teilen, freuen wir uns auf Ihre Bewerbung.

[www.tuev-sued.de/jobs](http://www.tuev-sued.de/jobs)



**Mehr Sicherheit.  
Mehr Wert.**

## TÜV Süd Gruppe

### Unternehmen

Branche  
Firmenschwerpunkte

Hauptsitz  
Standorte  
Mitarbeiter  
Umsatz 2018

Technische Dienstleistungen  
Prüfung, Inspektion, Zertifizierung und Training  
München  
850 weltweit  
24.000  
2,3 Mrd. EUR

### Angebote für Studierende

Praktikum | Werkstudent  
Bachelor- | Masterarbeit  
Promotion

ja | ja  
ja | ja  
ja

### Arbeitsumfeld

Einstiegsmöglichkeiten

Duales Studium, Werkstudententätigkeit, Praktika, Abschlussarbeiten, Direkteinstieg

### Anforderungsprofil

Bedarf für 2019

Sehr hoher Bedarf in den Bereichen Maschinenbau, Verfahrenstechnik sowie Elektrotechnik

### Kontakt

Internet  
Anschrift

[www.tuev-sued.de/karriere](http://www.tuev-sued.de/karriere)  
TÜV SÜD Gruppe  
Westendstraße 199  
80686 München



Stand 29

Bauwesen  
Elektrotechnik

Informatik  
Fahrzeugtechnik

Maschinenwesen

Verfahrenstechnik

Montag



TÜV SÜD AG  
Tel. 089 5791-2619 [www.tuev-sued.de/karriere](http://www.tuev-sued.de/karriere)

TÜV®

# UAR

Upper Austrian Research GmbH

## PIONIERGEIST LEBEN. ZUKUNFT GESTALTEN.

Führen Sie die Entwicklung von zukunftsweisenden Technologien zum Erfolg und arbeiten Sie in einem innovationsorientierten Umfeld, wo Ihre Talente gefördert werden und Sie echte Pionierleistungen erbringen können.

Das UAR Innovation Network bietet Ihnen vielfältige Karrieremöglichkeiten in verschiedenen modernen Technologiebereichen und langfristige Perspektiven in der außeruniversitären Forschung in Oberösterreich.

**Machen Sie Karriere in der Forschung.**

**BEWERBEN SIE SICH JETZT!**

[www.uar.at/karriere](http://www.uar.at/karriere)



### Upper Austrian Research GmbH & Linz Center of Mechatronics GmbH

#### Unternehmen

Branche	Außeruniversitäre Forschung und Entwicklung
Firmenschwerpunkte	Innovative Werkstoffe, Informations- und Kommunikationstechnologien und Mechatronik, eingesetzt v.a. in der Produktionsforschung und Medizintechnik
Hauptsitz	Oberösterreich
Standorte	10 Forschungsgesellschaften an den Standorten Linz, Hagenberg, Wels, Steyr, Lenzing, Leoben, St. Veit/Glan, Tulln
Mitarbeiter	651 (2018) in den Forschungsgesellschaften

#### Angebote für Studierende

Praktikum   Werkstudent	ja	ja
Bachelor-   Masterarbeit	ja	ja
Promotion	ja	

#### Arbeitsumfeld

Einstiegsmöglichkeiten	Vielfältige Möglichkeiten für AbsolventInnen eines naturwissenschaftlichen oder technischen Studiums sowie etablierte ForscherInnen aus dem In- und Ausland.
Weiterbildungsmöglichkeiten	Gezielte Weiterbildungsoptionen in den jeweiligen Fachrichtungen von Soft-Skills-Kursen bis hin zur Möglichkeit einer Dissertation oder Habilitation.
Auslandsaktivitäten	Projekte mit Unternehmen, Universitäten und Forschungseinrichtungen auf nationaler, europäischer und internationaler Ebene.

#### Anforderungsprofil

Bedarf für 2019	derzeit ca. 50 Ausschreibungen (davon 18 Abschlussarbeiten)
Einstellungskriterien	Die Upper Austrian Research GmbH sowie die Linz Center of Mechatronics GmbH informieren Sie gerne über die Anforderungsprofile und Einstellungskriterien.
Auswahlverfahren	Das Auswahlverfahren kann je nach Forschungsgesellschaft und Position variieren.
Fremdsprachenkenntnisse	Englisch, Deutsch

#### Kontakt

Internet	<a href="http://www.uar.at">www.uar.at</a> / <a href="http://www.lcm.at">www.lcm.at</a>
Anschrift	Upper Austrian Research GmbH, Hafenstraße 47-51, A-4020 Linz



# AUF DIE MISCHUNG KOMMT ES AN TRAINEE PROGRAMM BEI VINNOLIT. FORMEL ZUM AUFSTIEG







**Vinnolit**  
Leadership in PVC



Zur Verstärkung unserer Teams an den Produktionsstandorten suchen wir immer zum 1. April sowie zum 1. Oktober eines jeden Jahres

## Trainees (w/m/d)

Wir bieten

-  eine praxisnahe, 2-jährige Trainee-Ausbildung mit Entwicklungsmöglichkeit zur Führungskraft
-  eine Tätigkeit in einem klassischen Chemieunternehmen in produktionsnahen Firmenbereichen
-  Arbeit an verschiedenen Standorten oder auch projektbezogen im Ausland
-  ein maßgeschneidertes Programm zur Führungskräfteentwicklung

Sie bringen mit

-  ein erfolgreich abgeschlossenes Studium der Chemie, des Chemieingenieurwesens, der Verfahrens- bzw. Mess- und Regeltechnik
-  hohe Sozialkompetenz, Leistungs- und Veränderungsbereitschaft, unternehmerisches Denken und Handeln sowie Freude, Verantwortung für ein Team zu übernehmen

Bitte senden Sie uns Ihre kompletten Bewerbungsunterlagen per E-Mail zu. Für Ihre Fragen stehen wir vorab gerne zur Verfügung.

Ihre Ansprechpartnerin:  
Ella Neff | Fon: 089 96103 300 | [ella.neff@vinnolit.com](mailto:ella.neff@vinnolit.com)



Vinnolit GmbH & Co. KG, Human Resources, Carl-Zeiss-Ring 25, 85737 Ismaning  
[www.vinnolit.de](http://www.vinnolit.de), [www.vinnolit-karriere.de](http://www.vinnolit-karriere.de), Ein Unternehmen der Westlake Gruppe

## Vinnolit GmbH & Co. KG

### Unternehmen

Branche	Chemie
Firmenschwerpunkte	PVC und Vorprodukte
Hauptsitz	Ismaning (bei München)
Standorte	Inland: Burghausen, Burgkirchen, Ismaning, Schkopau, Köln, Knapsack Weltweit: Hillhouse (England)
Mitarbeiter	1400
Umsatz 2018	ca. 1 Mrd. EUR

### Angebote für Studierende

Praktikum   Werkstudent	ja   ja
Bachelor-   Masterarbeit	ja   ja
Promotion	nein

### Arbeitsumfeld

Einstiegsmöglichkeiten	Trainee-Programm, Direkteinstieg
Weiterbildungsmöglichkeiten	Wir bilden unsere Mitarbeiter/innen individuell und fortlaufend weiter. Im Rahmen des Trainee-Programms wird ein bewährtes Trainings-Curriculum durchlaufen.
Auslandsaktivitäten	auf Anfrage

### Anforderungsprofil

Bedarf für 2019	Wir stellen ca. vier Trainees pro Jahr ein.
Einstellungskriterien	Hochschulabsolventen mit Masterabschluss / Dipl. / Promotion, soziale Kompetenz, Bereitschaft Verantwortung zu übernehmen, sehr gute Sprachkenntnisse in Deutsch und Englisch, Interesse an mittelständischen Firmenstrukturen, hands-on-Mentalität, Flexibilität den Firmenstandort betreffend
Fremdsprachenkenntnisse	Englisch

### Kontakt

Internet	<a href="https://www.vinnolit-career.com/">https://www.vinnolit-career.com/</a>
Anschrift	Vinnolit GmbH & Co. KG Carl-Zeiss-Ring 25 85737 Ismaning (bei München)

**Vinnolit**  
Leadership in PVC

Stand 58

Elektrotechnik

Maschinenwesen

Mechatronik

Verfahrenstechnik

Chemie

Wi - Ingenieurwesen

Montag

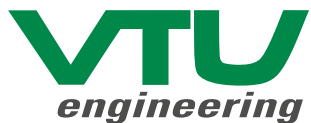

# Experience responsibility



Knapp 30 Jahre Erfahrung im Anlagenbusiness und Millionen Ingenieurstunden haben uns zu einem wichtigen Player in der Planung von Industrieanlagen gemacht. Unsere MitarbeiterInnen planen für Pharma, Chemie, Metallurgie und Umwelttechnik modernste Anlagen mit innovativen Werkzeugen. Know-how durch Erfahrung und ständige Weiterbildung, Offenheit für Alternativen und Mut zu Neuem sind prägende Eigenschaften unserer Unternehmenskultur.

### Wir suchen:

- Projektingenieure (m/w) für**
- Verfahrenstechnik
  - Qualifizierung
  - Validierung
  - Biotechnologie
  - Anlagenbau.

- Pharma & Biotechnologie
- Chemie & Metallurgie
- Erdöl & Erdgas



[www.vtu.com](http://www.vtu.com)  
 Deutschland | Österreich | Schweiz  
 Italien | Rumänien

## VTU Engineering Deutschland GmbH

### Unternehmen

Branche

Wir planen Anlagen für die Prozess-Industrie, im Speziellen für die Branchen Pharma, Biotechnologie, Chemie, Metallurgie, Erdöl und Erdgas.

Firmenschwerpunkte

Unsere Schwerpunkte liegen im Prozessanlagenbau in folgenden Bereichen: Generalplanung / EPCM, Process Engineering, Detail Engineering, Turn-Key-Lösungen, GMP Services, Manufacturing Science & Technology, EMSR & Automatisierung

Hauptsitz

Hattersheim

Standorte

Braunschweig, Dortmund, Rheinbach, Neu-Ulm, Penzberg, Burghausen  
 weltweite Standorte in Österreich, Schweiz, Italien, Rumänien und Polen

Mitarbeiter

Inland: 190, Weltweit 550

### Angebote für Studierende

Praktikum | Werkstudent  
 Bachelor- | Masterarbeit  
 Promotion

nein | ja  
 nein | ja  
 nein

### Arbeitsumfeld

Einstiegsmöglichkeiten

Direkteinstieg gepaart mit interner Schulung (VTU Academy)

### Anforderungsprofil

Bedarf für 2019  
 Einstellungskriterien

Bedarf an Hochschulabsolventen ca. 20  
 Die Anforderungen sind im einzelnen aus der jeweiligen Stellenanzeige auf unserer Homepage ([www.vtu.com/jobs](http://www.vtu.com/jobs)) zu entnehmen.

### Kontakt

Internet  
 Anschrift

[www.vtu.com](http://www.vtu.com)  
 VTU Engineering Deutschland GmbH  
 Philipp-Reis-Strasse 2  
 65795 Hattersheim

# SIE HABEN MEHR ALS NUR EIN ZIEL IM LEBEN?

Bei uns finden Sie mehr als einen Weg, Erfolg und Erfüllung zu verbinden. Gemeinsam mit Kollegen, die sich in und mit jeder Lebensphase entwickeln wollen. Mit Menschen, die Veränderungen nicht nur annehmen, sondern selbst gestalten. Sprechen Sie uns an! Wir sind ein weltweit führender Chemiekonzern und ein traditionsreiches Familienunternehmen. Innovativ in der Sache und traditionell in den Werten, wollen wir die Zukunft gestalten.

Be part of a family. Across all nations.  
Visit: [www.wacker.com/karriere](http://www.wacker.com/karriere)



## Wacker Chemie AG

### Unternehmen

Branche  
Firmenschwerpunkte

Chemie  
Als eines der forschungsintensivsten Chemieunternehmen entwickeln wir seit über 100 Jahren führende Lösungen für zahlreiche Branchen von Bau bis Photovoltaik und von Kosmetik bis Kautschuk.

Hauptsitz  
Standorte

München  
Europa, Asien, Latein- und Nordamerika, Australien

Mitarbeiter  
Umsatz 2018

14.542  
4.979 Mio. EUR

### Angebote für Studierende

Praktikum | Werkstudent  
Bachelor- | Masterarbeit  
Promotion

ja | ja  
ja | ja  
nein

### Arbeitsumfeld

Einstiegsmöglichkeiten

Wir stellen als globaler Chemiekonzern nicht nur Chemiker ein, sondern interessieren uns auch für Experten aus den Bereichen IT, Ingenieurwesen und viele weitere Berufsbilder.

### Anforderungsprofil

Einstellungskriterien

Fachkenntnisse, Flexibilität, Lernbereitschaft, Kommunikations- und Teamfähigkeit, Verhandlungsgeschick, Mobilität, gute Deutsch-/Englischkenntnisse und einen hohen Grad an Selbstständigkeit mitbringen.

Auswahlverfahren

Vakante Stellen finden Sie auf unserer WACKER-Karriereseite. Dort können Sie uns auch Ihre vollständige Onlinebewerbung zukommen lassen. Nach der Sichtung der Unterlagen können zur Kandidatenauswahl Telefoninterviews, Bewerbungsgespräche oder Auswahltage stattfinden.

### Kontakt

Internet  
Anschrift

[www.wacker.com/karriere](http://www.wacker.com/karriere)  
Bewerberservice  
Tel.: +49(0)8677/83-7777  
[bewerberservice@wacker.com](mailto:bewerberservice@wacker.com)

Elektrotechnik

Informatik

Maschinenwesen

Verfahrenstechnik

Chemie

Mathematik

Physik

Wirtschaftsinformatik

Wi - Ingenieurwesen

Wirtschaftsmathematik



Faszination.  
Charakter.  
Stolz.



Wacker Neuson  
Group



## KARRIERE BEI DER WACKER NEUSON GROUP

**Werden Sie Teil eines weltweiten Erfolges.**

Machen Sie Karriere bei der Wacker Neuson Group.

**Ihre Einstiegsmöglichkeiten bei uns:**

- Praktikum
- Werkstudententätigkeit
- Studienabschlussarbeit
- Promotion
- Direkteinstieg
- Traineeprogramm



**Jetzt Fan werden auf Facebook!**

[www.facebook.com/  
WackerNeusonGroupKarriere](http://www.facebook.com/WackerNeusonGroupKarriere)

WIR STEHEN AUF ORIGINALE



Wacker Neuson  
Group

Stand 60

Elektrotechnik

Informatik

Maschinenwesen

BWL

VWL

Wirtschaftsinformatik

Wi - Ingenieurwesen

Montag

### Wacker Neuson Group

#### Unternehmen

Branche  
Firmenschwerpunkte

Hauptsitz  
Standorte

Mitarbeiter  
Umsatz 2018

#### Angebote für Studierende

Praktikum | Werkstudent  
Bachelor- | Masterarbeit  
Promotion

#### Arbeitsumfeld

Einstiegsmöglichkeiten

Weiterbildungsmöglichkeiten

Auslandsaktivitäten

#### Anforderungsprofil

Bedarf für 2019  
Einstellungskriterien

Auswahlverfahren

Fremdsprachenkenntnisse

#### Kontakt

Internet  
Anschrift

Maschinenbau

Baugeräte und Kompaktmaschinen:  
Herstellung, Vertrieb und Service

München

Mehr als 50 Tochtergesellschaften und über  
140 eigene Vertriebs- und Servicestationen  
über 6000

1,71 Mrd. EUR

ja | ja

ja | ja

ja

Einstieg während des Studiums:  
Grundpraktikum für Ingenieure,  
Abschlussarbeiten, Werkstudenten- und  
Praktikumstätigkeiten, Einstieg nach dem  
Studium: Direkteinstieg, Traineeprogramm

Unsere interne Akademie inkl. einer  
Demonstrationshalle bietet vielfältige  
Weiterbildungsangebote (z.B. Grundl-  
agenprogramme, technisches Projekt-  
management, Konstruktionsmethodik) an.

Produktionsstandorte in Nordamerika  
(Milwaukee), in Serbien (Kragujevac),  
Österreich (Linz), China (Pinghu), Brasilien  
(Itatiba) und 12.000 Vertriebs- und  
Servicepartner weltweit

Laufend, siehe Stellenbörse

Je nach Position unterschiedlich; mehr dazu  
in den jeweiligen Stellenausschreibungen  
und unter [www.wackerneusongroup.com/  
karriere](http://www.wackerneusongroup.com/karriere)

Telefoninterviews und/ oder persönliche  
Gespräche mit Führungskräften aus  
den Fachbereichen und Vertretern der  
Personalabteilung

Englisch

[www.wackerneusongroup.com](http://www.wackerneusongroup.com)

Wacker Neuson SE  
Preußenstr. 41, 80809 München



## IHRE WEGE ZU UNS

Steigen Sie direkt bei uns ein in eine spannende Karrierelaufbahn als:

**INGENIEUR (M/W/D)**  
**IT-EXPERTE (M/W/D)**  
**PROJEKTMANAGER (M/W/D)**

**NACHWUCHS IN EINEM SPANNENDEN  
 FAST TRACK PROGRAMM FÜR VERKAUFSBERATER  
 (M/W/D)**

Informieren Sie sich zudem über weitere Einsatzmöglichkeiten bei WOLF.

Sie studieren noch? Wir bieten Ihnen bereits jetzt spannende Erfahrungen. Sichern Sie sich einen Einsatz als **Praktikant(in)**, schreiben Sie Ihre **Abschlussarbeit** bei uns, machen Sie einen **Ferienjob** oder werden Sie unser[e] neue[r] **Werkstudent(in)**. Wir freuen uns auf Sie!

Hier geht's zu unseren aktuellen Stellenangeboten:

[www.wolf.eu/karriere](http://www.wolf.eu/karriere) 



Die Wolf Group zählt zu den führenden Herstellern von Heizungs- und Klimasystemen und gemeinsam mit ihrer Muttergesellschaft, der börsennotierten Centrotec Sustainable AG, zu den bedeutendsten Komplettanbietern für Energiesparlösungen in der Gebäudetechnik. Wolf widmet sich in seinem Handeln gezielt dem Wunsch der Menschen nach persönlicher Wohlfühlumgebung und positioniert sich als „Experte für gesundes Raumklima“. Das unterstreicht die Marke auch mit der klaren und verbindlichen Aussage: „Wolf - Voll auf mich eingestellt.“ Im Jahr 2017 beschäftigte Wolf über 2.000 Mitarbeiter am Standort Mainburg, im deutschlandweiten Vertriebs- und Servicenetz sowie in 7 Tochtergesellschaften in Europa und China. Mit weiteren 60 Vertriebspartnern in mehr als 50 Ländern ist Wolf global aufgestellt und erwirtschaftete einen Jahresumsatz von rund 383 Mio. Euro.

### WOLF GmbH

#### Unternehmen

Branche

Firmenschwerpunkte

Hauptsitz

Standorte

Mitarbeiter

Umsatz 2018

#### Angebote für Studierende

Praktikum | Werkstudent

Bachelor- | Masterarbeit

Promotion

#### Arbeitsumfeld

Einstiegsmöglichkeiten

Weiterbildungsmöglichkeiten

#### Kontakt

Internet

Anschrift

Engineering und Maschinenbau

Systemanbieter für Heizungs- und Klimasysteme

Mainburg

Produktionsstandort Mainburg, 14 Niederlassungen, 7 Tochtergesellschaften und 60 Vertriebspartner weltweit

ca. 2000

383 Mio. EUR

ja | ja

ja | ja

nein

Praktikum  
 Werkstudententätigkeit  
 Abschlussarbeit  
 Direkteinstieg

Persönliche und kollektive Weiterbildung im Rahmen der Personalentwicklung

[www.wolf.eu](http://www.wolf.eu)

WOLF GmbH  
 Industriestraße 1  
 84048 Mainburg



## Unternehmen am Dienstag







Be the difference in a complex reality!

## Gehen Sie mit uns auf Ihre spannendste Reise!

Wir sind Projektmanagement-Spezialisten und bilden unsere Mitarbeiter zu Führungskräften der Zukunft aus.



[www.bu-st.de/karriere](http://www.bu-st.de/karriere)



### [bu:st] GmbH

#### Unternehmen

Branche

Unternehmensberatung mit Branchenfokus  
Automobil-, Marine- und Raumfahrtindustrie

Firmenschwerpunkte

Agiles Projekt- und Prozessmanagement  
sowie Organisationsentwicklung in  
Entwicklungs- und Produktionsprozessen.

Hauptsitz

München

Standorte

Greenville, SC (USA)

Mitarbeiter

180

#### Angebote für Studierende

Praktikum | Werkstudent

ja | ja

Bachelor- | Masterarbeit

ja | ja

Promotion

nein

#### Arbeitsumfeld

Einstiegsmöglichkeiten

Spannende und herausfordernde  
Positionen im Beratungsumfeld im Bereich  
Projektmanagement oder intern in den  
Bereichen IT/Softwareentwicklung sowie  
Organisation.

Weiterbildungsmöglichkeiten

Individuelle Förderung von persönlichen  
Stärken, fachlichem Know-How und  
Beziehungskompetenz, mit dem Ziel unsere  
Mitarbeiter zu den Projektmanagern und  
Führungskräften der Zukunft zu entwickeln.

#### Anforderungsprofil

Bedarf für 2019

Wir sind immer auf der Suche nach neuen  
Talenten, die die Projekte unserer Kunden  
zum Erfolg führen. Unsere aktuellen  
Stellenanzeigen finden Sie unter [www.bu-st.de/karriere](http://www.bu-st.de/karriere).

Einstellungskriterien

Problemlösungsorientiertes, analytisches  
Denken und strukturiertes Handeln,  
prozessuales Verständnis sowie die  
Fähigkeit und das Engagement zur  
Umsetzung.

Auswahlverfahren

Persönliche Gespräche mit unserem  
Recruiting-Team und Mitarbeitern aus dem  
Fachbereich.

Fremdsprachenkenntnisse

Englisch

#### Kontakt

Internet

[www.bu-st.de](http://www.bu-st.de)

Anschrift

[bu:st] GmbH  
Oskar-Schlemmer-Str. 3  
80807 München



**DER SCHLÜSSEL ZUM ERFOLG  
SIND NICHT INFORMATIONEN.  
DAS SIND MENSCHEN.**

LEE IACOCCA

**ACONEXT** ist Teil der deutsch-österreichischen VACE Group mit rund 1.300 Mitarbeiterinnen und Mitarbeitern. Unsere Technikleidenschaft und Innovationsfreude stellen wir tagtäglich unter Beweis: Von der Idee für ein Produkt bis zu seiner Serienreife machen wir Innovation planbar. Wir nennen es: passion for life cycle.

**Wir freuen uns auf Ihre Bewerbung in den Bereichen**



**SYSTEMS  
ENGINEERING**



**MODEL BASED  
ENGINEERING**



**PLM /  
ENGINEERING IT**

Ergreifen Sie Ihre Chance und informieren sich unter <http://www.aconext.de/karriere/stellenangebote/> über aktuelle Stellenangebote.



**ACONEXT Engineering GmbH**  
Wilhelm-Wagenfeld-Str. 1 | D-80807 München  
Tel.: +49 89/ 358 999 19 - 117 | E-Mail: [info@aconext.de](mailto:info@aconext.de)  
[www.aconext.de](http://www.aconext.de)

## ACONEXT Engineering GmbH

### Unternehmen

Branche	Automotive und Luftfahrt
Firmenschwerpunkte	Systems Engineering, Model Based Engineering, PLM/ Engineering IT
Hauptsitz	München
Standorte	München, Ingolstadt, Stuttgart-Fellbach, Stuttgart-Böblingen, Stuttgart-Weissach, Friedrichshafen
Mitarbeiter	360
Umsatz 2018	30 Mio. EUR

### Angebote für Studierende

Praktikum   Werkstudent	nein   nein
Bachelor-   Masterarbeit	nein   nein
Promotion	nein

### Arbeitsumfeld

Einstiegsmöglichkeiten	Testing/Versuch, Entwicklung, Konstruktion, Arbeitsvorbereitung, Fertigungsplanung, Qualitätsmanagement
Weiterbildungsmöglichkeiten	Gemeinsam mit Ihnen entwickeln wir einen Karriereplan für Entwicklung und Qualifizierung und setzen diesen gemeinsam um. So können wir Ihre Aus- und Weiterbildung in Echtzeit an die Gegebenheiten anpassen. Das breite Spektrum unserer Bildungsaktivitäten haben wir in der ACONEXT Akademie zusammengefasst.
Auslandsaktivitäten	Keine

### Anforderungsprofil

Bedarf für 2019	30
Einstellungskriterien	Studium Maschinenbau, Fahrzeugtechnik, Mechatronik, Elektrotechnik, Informatik oder vergleichbar
Fremdsprachenkenntnisse	Englisch

### Kontakt

Internet	<a href="http://karriere.aconext.de/">http://karriere.aconext.de/</a>
Anschrift	Wilhelm-Wagenfeld-Str. 1 80807 München



**AES** Aerospace Embedded Solutions GmbH is a Munich-based joint venture between Safran Electronics & Defense and MTU Aero Engines, both worldwide leaders in their sector. We are specialized in the development of safe and secure software and hardware solutions for critical embedded systems – especially for military and civil aviation applications. AES is a young, innovative high-tech-company and thanks to our two shareholders we benefit from a long and successful aerospace heritage.

Working at AES is characterized by challenging projects in a dynamic business and multi-national teams of passionate, highly skilled engineers. To meet our customer's needs we provide the best solutions and apply the highest quality standards according to our motto: **Safety. Security. Agility.**

A wide variety of different activities and tasks await you in the areas of

- **Soft- and Hardware for Embedded Systems**
- **Research and Development**

**We offer:**

The joint venture AES combines the advantages of our two parent groups Safran Electronics & Defense and MTU Aero Engines with the benefits and flexibility of a medium-sized company with around 100 employees from more than 15 different nationalities. Through our extensive advanced training provision, we invest in the professional and personal development of each of our employees.

As a tariff-bound company we pay attractive salaries and also offer a range of additional benefits that are tailored to the different needs of our employees. For us, this means, for example, ensuring the compatibility of family and career in our company through measures such as very flexible work schedules or keeping our pension scheme up to date.

If you want to work in an international, dynamic environment with a positive and pleasant working atmosphere and a very good team spirit, flat hierarchies, modern offices in a central and great location at Hirschgarten (park with beer garden), numerous restaurants and shops as well as an excellent connection to public transport (S-Bahn, Bus & Tram), please send us your complete application.

We are looking forward to meeting you!



**Safety. Security. Agility.**

**AES Aerospace Embedded Solutions GmbH**

**Unternehmen**

Branche	Luftfahrt
Firmenschwerpunkte	Soft- und Hardware für Embedded Systems
Hauptsitz	München
Standorte	München
Mitarbeiter	120
Umsatz 2018	19 Mio. EUR

**Angebote für Studierende**

Praktikum   Werkstudent	ja   ja
Bachelor-   Masterarbeit	ja   ja
Promotion	nein

**Arbeitsumfeld**

Einstiegsmöglichkeiten	Direkteinstieg, Praktika, Werkstudententätigkeiten, Abschlussarbeiten
Weiterbildungsmöglichkeiten	Durch unser umfangreiches Weiterbildungsangebot investieren wir in die fachliche und persönliche Entwicklung jedes einzelnen Mitarbeiters.
Auslandsaktivitäten	Wir zeichnen uns nicht nur durch ein internationales und dynamisches Umfeld, sondern auch durch Projektteams mit Mitarbeitern aus mehr als 15 Nationen aus. Dabei profitieren wir sowohl von den Vorteilen unserer beiden Mutterkonzerne Safran Electronics & Defense und MTU Aero Engines als auch von der Flexibilität eines mittelständischen Unternehmens.

**Anforderungsprofil**

Auswahlverfahren	Interviews
Fremdsprachenkenntnisse	Englisch

**Kontakt**

Internet	<a href="http://www.aes.de">www.aes.de</a>
Anschrift	AES Aerospace Embedded Solutions GmbH Friedenheimer Brücke 29 80639 München Tel.: +49 89 998272-0

Elektrotechnik

Informatik

Luft- und Raumfahrt

Maschinenwesen

Mathematik

Physik

Montag

Dienstag







Make it possible.  
Make it happen.  
**Make it fly.**



Erfahre mehr zu deiner Karriere bei Airbus:  
[www.company.airbus.com/careers](http://www.company.airbus.com/careers)

Folge uns auf:

-  [www.facebook.com/AirbusCareers](https://www.facebook.com/AirbusCareers)
-  [www.instagram.com/weareairbus](https://www.instagram.com/weareairbus)
-  [www.twitter.com/airbus](https://www.twitter.com/airbus)
-  [www.linkedin.com/company/airbus](https://www.linkedin.com/company/airbus)

**AIRBUS**

## Airbus

### Unternehmen

Branche  
Firmenschwerpunkte

Luft & Raumfahrtindustrie  
- Airbus Commercial Aircraft  
- Airbus Defence & Space  
- Airbus Helicopters

Hauptsitz  
Standorte

Frankreich (Toulouse)  
In Deutschland über 29 Standorte darunter:  
München, Manching bei München, Ulm,  
Friedrichshafen, Hamburg, Bremen, uvm.  
Ausland: Europa (Frankreich, Spanien,  
England), Asien, Amerika, Australien, Afrika  
Inland: 46.000 Ausland: 83.000  
63.7 Mrd EUR

Mitarbeiter  
Umsatz 2018

### Angebote für Studierende

Praktikum | Werkstudent  
Bachelor- | Masterarbeit  
Promotion

ja | ja  
ja | ja  
ja

### Arbeitsumfeld

Einstiegsmöglichkeiten

- Pflicht- und Freiwillige Praktika  
- Werkstudententätigkeiten  
- International Graduate Program  
- Abschlussarbeit  
- Young Professionals  
- Professionals

Weiterbildungsmöglichkeiten  
Auslandsaktivitäten

Ja  
Bewerbungen sind für mehrere Standorte im  
In- und Ausland willkommen.

### Anforderungsprofil

Bedarf für 2019  
Einstellungskriterien  
Auswahlverfahren

Hoch  
Sehr gute Englisch-Kenntnisse  
- Bewerbungen über das Online Tool (Keine  
Initiativbewerbungen)  
- Es gibt über das Online Tool eine  
Datenbank, auf welcher interne Recruiter  
Lebensläufe immer wieder einsehen  
können. Hier wird gematcht, wenn ein  
Bewerber ab 70% passt.

Fremdsprachenkenntnisse

Englisch

### Kontakt

Internet

<https://www.airbus.com/careers.html>

**AIRBUS**

Stand 24

Elektrotechnik

Informatik

Fahrzeugtechnik

Luft- und Raumfahrt

Maschinenwesen

Mechatronik

Verfahrenstechnik

BWL

Wirtschaftsinformatik

Wi - Ingenieurwesen

Montag

Dienstag

## AKKA Deutschland

### Unternehmen

Branche Engineering Dienstleistungen und Technologieberatung für die Branchen Automotive, Aerospace, Digital, Consulting, Lifesciences und Railway.

Firmenschwerpunkte Aerospace, Consulting, Electric/Electronic, Experts on Demand, IT, Operations, Powertrain, Styling & Design, Vehicle & Manufacturing Engineering

Hauptsitz Frankreich

Standorte Standorte u. a. in Berlin, Braunschweig, Bremen, Gaimersheim, Hamburg, Ingolstadt, Köln, Kösching, Magdeburg, Mannheim, München, Neutraubling, Ulm, Papenburg, Rastatt, Rüsselsheim, Sindelfingen, Stuttgart, Wolfsburg

Mitarbeiter 21.000 weltweit / 5.000 in Deutschland

Umsatz 2018 1,5 Mrd. EUR weltweit / 511 Mio. EUR in Deutschland

### Angebote für Studierende

Praktikum | Werkstudent ja | ja  
Bachelor- | Masterarbeit ja | ja  
Promotion nein

### Arbeitsumfeld

Einstiegsmöglichkeiten Praktikum, Werkstudententätigkeit, Abschlussarbeit, Stellen für Berufseinsteiger, Stellen für Berufserfahrene

Weiterbildungsmöglichkeiten Flexible Arbeitszeiten, Intensive Einarbeitungszeit, Regelmäßige Mitarbeitergespräche, Hervorragendes Arbeitsklima, Firmenevents, Individuelle Weiterentwicklung in Fach- und Führungslaufbahnen Standorte weltweit

Auslandsaktivitäten

### Anforderungsprofil

Einstellungskriterien Verantwortungsbewusstsein, unternehmerisches Denken, Teamfähigkeit, Mobilität, souveränes Auftreten, analytisch-konzeptionelle Fähigkeiten, Selbstständigkeit, gute Deutsch- und Englischkenntnisse in Wort und Schrift  
Auswahlverfahren Telefoninterview, Persönliches Gespräch  
Fremdsprachenkenntnisse Deutsch mind. B2-Niveau / Englisch gute Kenntnisse

### Kontakt

Internet [www.akka-technologies.com/de/career](http://www.akka-technologies.com/de/career)



# PASSION DRIVES US ALL.

We are an engineering and technology consulting group working for the world's largest industrial players.

## SPANNEND WIRD'S BEI UNS FÜR TECHNOLOGIEBEGEISTERTE (M/W) DER FACHRICHTUNGEN:

- Ingenieurwissenschaften
- Informatik
- Naturwissenschaften
- Wirtschaftswissenschaften

und einer Leidenschaft für die Bereiche Automotive, Aerospace, Consulting und Digital.

Als Engineering-Dienstleister und Technologieberater mit Präsenz in Europa, Asien und Amerika, unterstützt AKKA seine Kunden dabei, den wachsenden Herausforderungen gerecht zu werden und deren Großprojekte umzusetzen – über den gesamten Produktentwicklungsprozess hinweg. Mit mehr als 16.300 qualifizierten Mitarbeitern zählt die Gruppe zu den führenden europäischen Entwicklungspartnern und nimmt auf dem Weltmarkt eine Schlüsselrolle im systemtechnischen Prozess- und Projektmanagement ein. Angetrieben von Innovationsfreude und Leidenschaft für Technologien, kombiniert die AKKA Group Unternehmensegeist mit visionärer Stärke.

Nutzen Sie Ihre Karrierechancen: [akka-technologies.com/de/career](http://akka-technologies.com/de/career)





# Spannende Aufgaben für die besten Köpfe.

## Mit Sicherheit. Unzählige Möglichkeiten.

Als führender Entwicklungsdienstleister in Europa steht ALTEN für vielfältige Projekte, hochqualifizierte Mitarbeiter und technologisches Know-how. Arbeite mit uns am Puls der Zeit, egal ob als Entwickler, Programmierer oder Tester. Sei Innovationstreiber und von Beginn an dabei, wenn aus einer Idee Wirklichkeit wird. Bist du bereit? Bewirb dich jetzt: [de.alten.com](http://de.alten.com)



## ALTEN GmbH

### Unternehmen

Branche  
Firmenschwerpunkte

Entwicklungsdienstleistung  
Hard- & Softwareentwicklung, Mechanikentwicklung & Konstruktion, Projekt-/Prozess-/Qualitätsmanagement, Simulation & Berechnung, Technische Dokumentation, Test & Validierung  
Coburg  
B, BS, HB, BB, DO, FN, HH, H, IN, K, KA, HL, MA, M, HN, N, HRO, RÜS, S, UL, WOB  
Weltweit: 33.700; Deutschland: 3.000  
Weltweit: 2.270 Mio. EUR;  
Deutschland: 250 Mio. EUR

### Angebote für Studierende

Praktikum | Werkstudent  
Bachelor- | Masterarbeit  
Promotion

ja | ja  
nein | ja  
nein

### Arbeitsumfeld

Einstiegsmöglichkeiten

Unkomplizierter Direkteinstieg als Engineering Consultant (m/w) oder Business Manager (m/w)

Weiterbildungsmöglichkeiten

Weiterbildung erfolgt nach Bedarf und nach Absprache mit den Mitarbeiterinnen und Mitarbeitern

Auslandsaktivitäten

Auslandseinsatz nach Absprache im europäischen Ausland möglich

### Anforderungsprofil

Bedarf für 2019  
Einstellungskriterien

ca. 300 offene Stellen  
Einschlägige Praktika oder Berufserfahrung, gute Deutsch- und Englischkenntnisse, soziale Kompetenz, offene und aufgeschlossene Persönlichkeit

Auswahlverfahren

Dreistufiger Bewerbungsprozess

Fremdsprachenkenntnisse

Englischkenntnisse; weitere Fremdsprachen je nach Projekt

### Kontakt

Internet  
Anschrift

[de.alten.com/karriere](http://de.alten.com/karriere)  
ALTEN GmbH  
Jennifer Bessner  
Recruiting Manager  
Elsenheimerstraße 55  
80687 München  
Tel.: +49 89 436667-270  
[jbessner@de.alten.com](mailto:jbessner@de.alten.com)



Stand 12

Elektrotechnik

Informatik

Fahrzeugtechnik

Luft- und Raumfahrt

Maschinenwesen

Mechatronik

Verfahrenstechnik

Medizin

Medizintechnik

Chemie

Physik

Wirtschaftsinformatik

Wi - Ingenieurwesen



Montag

Dienstag



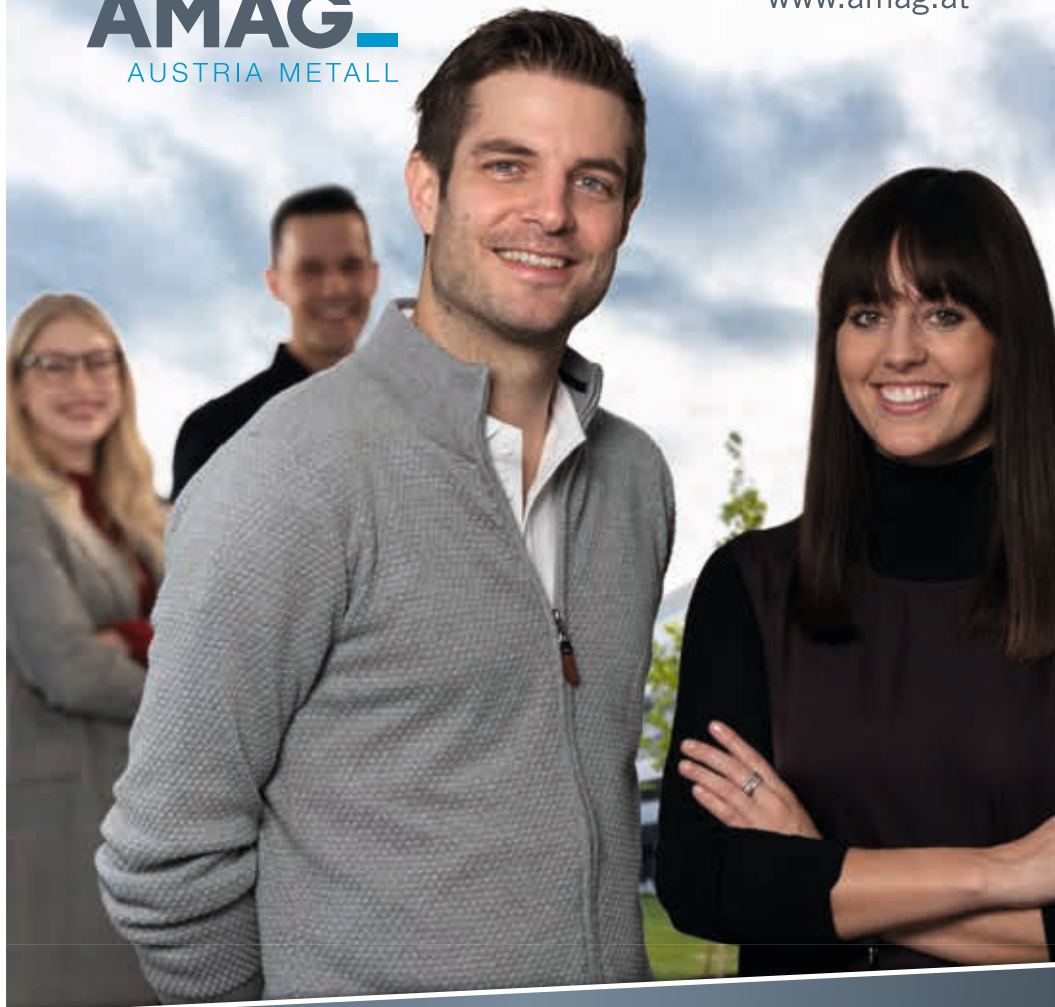

EHRlich  
KOMPETENT  
ZUKUNFTSSICHER  
INNOVATIV

**MEHR** ALS NUR  
ALUMINIUM

FLEXIBEL  
OFFEN

**AMAG Austria Metall AG**

**Unternehmen**

Branche

Die AMAG produziert hochwertige Aluminiumguss- und walzprodukte, die in der Flugzeug-, Automobil-, Sportartikel-, Beleuchtungs-, Maschinenbau-, Bau- und Verpackungsindustrie eingesetzt werden.

Firmenschwerpunkte

An den Produktionsstandorten in Ranshofen (Österreich) und Sept-Îles (Kanada) werden Primäraluminium sowie Guss- und Walzprodukte aus Aluminium in Premiumqualität hergestellt. Die technologischen Kernkompetenzen liegen im Recycling, Gießen, Walzen, Wärmebehandeln und Oberflächenveredeln. Ranshofen (Österreich)

Hauptsitz

Standorte

AMAG Ranshofen (Österreich), Alouette Québec (Kanada)

Mitarbeiter

1.959

Umsatz 2018

1.101,6 Mio. EUR

**Angebote für Studierende**

Praktikum | Werkstudent

ja | nein

Bachelor- | Masterarbeit

ja | ja

Promotion

ja

**Arbeitsumfeld**

Einstiegsmöglichkeiten

Die Betreuung von Diplomarbeiten und Dissertationen bzw. direkter Einstieg in das Unternehmen.

Weiterbildungsmöglichkeiten

E-Learning, Alu-Akademie, jährliche Mitarbeiter-Zielsetzungs- und Entwicklungsgespräche, individuelle Fortbildungen;

**Anforderungsprofil**

Bedarf für 2019

50

Einstellungskriterien

fachliche und soziale Kompetenzen, Teamfähigkeit;

Auswahlverfahren

Vorstellungsgespräche

Fremdsprachenkenntnisse

Englisch

**Kontakt**

Internet

www.amag.at

Anschrift

AMAG Austria Metall AG  
Lamprechtshausenerstraße 61  
5282 Ranshofen, Austria

Fahrzeugtechnik

Maschinenwesen

Mechatronik

Verfahrenstechnik

Chemie

Physik

BWL

VWL

Wirtschaftsinformatik

Wi - Ingenieurwesen

Montag

Dienstag



## Zukunft planen, Karriere starten – wir unterstützen Sie!

Starten Sie bereits während oder direkt nach Ihrem Studium bei ARRK Engineering und entwickeln Sie die Technologien von morgen mit.

### UNSERE KOMPETENZSCHWERPUNKTE

Antrieb	CAE
Karosserie	Fahrwerk
Optische Systeme	Passive Sicherheit
Elektronik & Software	Aerospace
Interieur & Exterieur	Thermomanagement
Material	Composite
Akustik	

Das Headquarter der ARRK Engineering Division ist die P+Z Engineering GmbH in Deutschland  
[career@arrk-engineering.com](mailto:career@arrk-engineering.com) | [www.arrk-engineering.com](http://www.arrk-engineering.com)

## ARRK Engineering

### Unternehmen

Branche

Automobilindustrie, Luft- & Raumfahrt-industrie, Sonder- & Nutzfahrzeugbau, Maschinen- & Anlagenbau

Firmenschwerpunkte

Querschnittsthemen: Elektronik & Software, CAE, Material, Akustik, Composite  
 Module: Karosserie, Antrieb, Fahrwerk, Interieur & Exterieur, Optische Systeme  
 Gesamtfahrzeugsysteme: Passive Sicherheit, Thermomanagement  
 Luftfahrt

Hauptsitz

München

Standorte

Deutschland, Rumänien, UK, Japan, China

Mitarbeiter

> 1.000

Umsatz 2018

> 93 Mio. EUR

### Angebote für Studierende

Praktikum | Werkstudent

ja | ja

Bachelor- | Masterarbeit

ja | ja

Promotion

nein

### Arbeitsumfeld

Einstiegsmöglichkeiten

Neben erfahrenen Ingenieuren (m/w/d) suchen wir ebenfalls ambitionierte Absolventen (m/w/d), die künftig in den Bereichen Konstruktion, Technische Berechnung & Simulation, Erprobung & Versuch, Elektronik & Software sowie Passive Sicherheit tätig sein möchten.

Weiterbildungsmöglichkeiten

Eigene Trainingsakademie

Auslandsaktivitäten

Ja

### Anforderungsprofil

Bedarf für 2018

50 - 70

Auswahlverfahren

Vorstellungsgespräch

Fremdsprachenkenntnisse

Englisch

### Kontakt

Anschrift

P+Z Engineering GmbH  
 Frankfurter Ring 160  
 80807 München  
 E-Mail: [career@arrk-engineering.com](mailto:career@arrk-engineering.com)  
 Homepage: [www.arrk-engineering.com](http://www.arrk-engineering.com)



## GESTALTEN SIE MIT UNS DIE AUTOMOBILE ZUKUNFT.

So unterschiedlich wir auch sind, bei ASAP verbindet uns die Leidenschaft für das Automobil. Ob Praktikum, Abschlussarbeit oder Direkt- einstieg: Teilen Sie mit uns die Begeisterung für die Mobilität der Zukunft.

Leidenschaft für das Automobil | Die Unternehmen der ASAP Gruppe



[www.asap.de](http://www.asap.de)

## ASAP Holding GmbH

### Unternehmen

Branche

Ingenieurdienstleistungen, Automotive

Firmenschwerpunkte

Als Entwicklungspartner der Automobilindustrie bietet die ASAP Gruppe umfassende Dienstleistungen mit Fokus auf die Megatrends E-Mobilität, Autonomes Fahren und Connectivity.

Hauptsitz

Ingolstadt

Standorte

München, Stuttgart, Weissach, Böblingen, Neckarsulm, Rüsselsheim, Wolfsburg, Kassel

Mitarbeiter

1.125

Umsatz 2018

87 Mio. EUR

### Angebote für Studierende

Praktikum | Werkstudent

ja | ja

Bachelor- | Masterarbeit

ja | ja

Promotion

ja

### Arbeitsumfeld

Einstiegsmöglichkeiten

Praktikum, Werkstudententätigkeit, Bachelorarbeit, Masterarbeit, Direkteinstieg

Weiterbildungsmöglichkeiten

Mehr Informationen zur Personalentwicklung bei ASAP finden Sie hier: [www.asap.de/karriere/asap-als-arbeitgeber/](http://www.asap.de/karriere/asap-als-arbeitgeber/)

### Anforderungsprofil

Bedarf für 2019

Ob Praktikum, Abschlussarbeit oder Direkteinstieg – wir bieten viele Möglichkeiten, automobile Zukunft zu gestalten.

Einstellungskriterien

Die Leidenschaft für technologische Innovation und das Automobil ist unser gemeinsamer Antrieb. Deshalb suchen wir Teamplayer mit individuellen Fähigkeiten.

Auswahlverfahren

Sie können sich jederzeit gerne bei uns - online oder per E-Mail - bewerben. In der Regel empfehlen wir eine Bewerbung etwa zwei bis drei Monate vor dem gewünschten Eintrittstermin. In einem persönlichen Gespräch bietet sich für beide Seiten die Möglichkeit, sich besser kennenzulernen.

### Kontakt

Internet

[www.asap.de/karriere](http://www.asap.de/karriere)

Anschrift

ASAP Holding GmbH  
Sachsstr. 1A  
85080 Gaimersheim





Seit mehr als 60 Jahren verfolgen wir ein Ziel: **Wir retten Leben.**

Mit unseren innovativen Produkten tragen wir dazu bei, jährlich 30.000 Menschenleben zu retten und die Schwere von Verletzungen zu reduzieren.

**Wann lernen wir Sie kennen?**

Autoliv ist ein weltweit bekanntes Unternehmen im automobilen Umfeld, führend in der Entwicklung und Produktion von Sicherheitssystemen für Fahrzeuge. Der Standort Dachau bei München ist ein Kompetenzzentrum für die Entwicklung von Airbags .

Autoliv B.V. & Co. KG | Theodor-Heuss-Str. 2  
85221 Dachau | Laura Brandl

[www.autoliv.com](http://www.autoliv.com)



**Autoliv B.V. & Co. KG**

**Unternehmen**

Branche  
Firmenschwerpunkte

Automobilzulieferer  
Automobile Sicherheitssysteme: Airbags, Lenkräder und Sicherheitsgurte  
Stockholm, Schweden

Hauptsitz  
Standorte  
Mitarbeiter

In Deutschland: Dachau und Elmshorn  
weltweit: ca. 66.000; in Deutschland ca. 1.400

Umsatz 2018

10 Mrd. USD

**Angebote für Studierende**

Praktikum | Werkstudent  
Bachelor- | Masterarbeit  
Promotion

ja | ja  
ja | ja  
nein

**Arbeitsumfeld**

Einstiegsmöglichkeiten  
Weiterbildungsmöglichkeiten

Direkteinstieg in unterschiedlichen Positionen  
Unseren Mitarbeitern steht ein umfangreiches internes und externes Weiterbildungsangebot zur Verfügung.  
Autoliv ist weltweit führender Anbieter in der Entwicklung und Herstellung von Sicherheitssystemen für alle großen Automobilhersteller. Mit 66.000 Mitarbeitenden in 27 Ländern, 22 Technikzentren sowie 20 Teststrecken arbeiten wir täglich daran „mehr Leben zu retten“.

Auslandsaktivitäten

**Anforderungsprofil**

Einstellungskriterien

- Qualifizierter Abschluss
- Hohe fachliche und methodische Qualifikation
- Persönliche und soziale Kompetenz

Auswahlverfahren  
Fremdsprachenkenntnisse

Interview  
Sehr gute Englischkenntnisse; weitere Fremdsprachen wünschenswert

**Kontakt**

Internet  
Anschrift

[www.autoliv.com](http://www.autoliv.com)  
Theodor-Heuss-Straße 2  
85221 Dachau

## Bauhaus Luftfahrt e.V.

### Unternehmen

Branche

Forschung an der Zukunft der Mobilität, insbesondere der Entwicklung des Luftverkehrs

Firmenschwerpunkte

- Interdisziplinäres Arbeiten unter Berücksichtigung technischer, wirtschaftlicher, gesellschaftlicher und ökologischer Aspekte
- Forschungsschwerpunkte: operationelle Aspekte, alternative Kraftstoffe, Energietechnologien und Antriebssysteme, System- und Flugzeugtechnologien, Technologieradar

Standorte

Taufkirchen bei München (Ludwig Bölkow Campus)

Mitarbeiter

ca. 50

Umsatz 2018

5,1 Mio. EUR

### Angebote für Studierende

Praktikum | Werkstudent

ja | ja

Bachelor- | Masterarbeit

ja | ja

Promotion

ja

### Arbeitsumfeld

Einstiegsmöglichkeiten

- Postdocs (m/w/d)
- Doktoranden (m/w/d)
- Studierende (m/w/d)

Weiterbildungsmöglichkeiten

Individuelle Weiterbildungsmöglichkeiten

Auslandsaktivitäten

- Arbeiten in EU-Projekten
- Teilnahme an internationalen wissenschaftlichen Konferenzen

### Anforderungsprofil

Bedarf für 2019

Bitte beachten Sie unsere Stellenangebote auf [www.bauhaus-luftfahrt.net/karriere](http://www.bauhaus-luftfahrt.net/karriere)

Einstellungskriterien

- Überdurchschnittliche Leistungen im Studium
- Ausgeprägte Teamorientierung
- Interesse an der Arbeit in einem interdisziplinären Team

Auswahlverfahren

Persönliches Gespräch

Fremdsprachenkenntnisse

Englisch, Französisch

### Kontakt

Internet

[www.bauhaus-luftfahrt.net/en](http://www.bauhaus-luftfahrt.net/en)

Anschrift

Bauhaus Luftfahrt e. V.  
Willy-Messerschmitt-Str. 1  
82024 Taufkirchen, Germany

»Die Zukunft des Fliegens beginnt bei uns. Mit Ihnen.«

[www.bauhaus-luftfahrt.net/karriere](http://www.bauhaus-luftfahrt.net/karriere)

Stand 54

Elektrotechnik

Soziologie

Informatik

Luft- und Raumfahrt

Maschinenwesen

Verfahrenstechnik

Biologie

Chemie

Physik

BWL

VWL

Wirtschaftsinformatik

Wi - Ingenieurwesen



Montag

Dienstag

# Adaptive thinkers

BearingPoint consultants understand that the world of business changes constantly and that the resulting complexities demand intelligent and adaptive solutions. Our clients in commerce, finance and government enjoy real results when they work with us. We offer industry-based management skills, functional expertise and the ability to adapt strategic insights to individual challenges. These qualities have led to long-standing relationships with many of the world's leading commercial organisations. Why not join us?

Please apply online: [www.bearingpoint-careers.de](http://www.bearingpoint-careers.de)  
[www.bearingpoint.com](http://www.bearingpoint.com)



**BearingPoint®**

## BearingPoint GmbH

### Unternehmen

Branche

Unternehmensberatung

Firmenschwerpunkte

Management- und Technologieberatung

Hauptsitz

Frankfurt am Main

Standorte

In Deutschland: Frankfurt am Main, München, Berlin, Hamburg, Düsseldorf, Stuttgart, Leipzig und Walldorf, weltweit an 36 Standorten in 22 Ländern

Mitarbeiter

1.560 in Deutschland; 3.700 weltweit

Umsatz 2016

622 Mio. EUR

### Angebote für Studierende

Praktikum | Werkstudent

ja | ja

Bachelor- | Masterarbeit

ja | ja

Promotion

nein

### Arbeitsumfeld

Einstiegsmöglichkeiten

Direkteinstieg/Training-on-the-job, Praktika, Werkstudententätigkeiten, Abschlussarbeiten

Weiterbildungsmöglichkeiten

Internationale und nationale Trainings

Auslandsaktivitäten

Unsere Mitarbeiter unterstützen zusammen mit unserem globalen Beratungsnetzwerk Kunden in über 75 Ländern und engagieren sich gemeinsam mit ihnen für einen langfristigen Geschäftserfolg

### Anforderungsprofil

Bedarf für 2019

250

Einstellungskriterien

Mit guten Noten, zügig abgeschlossenes Studium, relevante Praktika, Bereitschaft zur Reisetätigkeit, ausgeprägte Team- und Kommunikationsfähigkeit, hohe Kunden- und Serviceorientierung

Auswahlverfahren

Online-Test, Auswahltag, persönliche Interviews

Fremdsprachenkenntnisse

Sehr gute deutsche und englische Sprachkenntnisse

### Kontakt

Internet

[www.bearingpoint-careers.de](http://www.bearingpoint-careers.de)

Anschrift

BearingPoint GmbH  
Recruiting Office  
Schanzenstraße 23  
51063 Köln  
[professionals@bearingpoint-careers.de](mailto:professionals@bearingpoint-careers.de)





# BOURNS®

## Automotive Division



Join the World of

# BOURNS®

We need you -  
be part of our international team!

Bourns Sensors GmbH

Eschenstrasse 5  
D-82024 Taufkirchen  
www.bourns.com

Tel +49 89 80 90 90 0  
Fax +49 89 80 90 90 109  
automotive@bourns.com



www.karriere-bourns.de



### Bourns Sensors GmbH

#### Unternehmen

Branche  
Firmenschwerpunkte

Automobilzulieferindustrie  
We design, develop and manufacture an extensive range of customized innovative and cost-effective automotive position, speed and torque sensors.

Hauptsitz  
Standorte

Bourns Inc., Riverside/California  
> 20 locations worldwide,  
i.a. Taufkirchen/Munich  
Germany: 45, worldwide 7.000

Mitarbeiter

#### Angebote für Studierende

Praktikum | Werkstudent  
Bachelor- | Masterarbeit  
Promotion

ja | ja  
ja | ja  
nein

#### Arbeitsumfeld

Einstiegsmöglichkeiten  
Weiterbildungsmöglichkeiten  
Auslandsaktivitäten

Direct entry, internship, bachelor/master thesis, working students  
individual trainings  
Automotive engineering development centers mainly in Munich/Germany, Veszprem/Hungary and Detroit/Michigan, production sites in Xiamen/China, Ajka/Hungary and Chihuahua and Tijuana/Mexico.

#### Anforderungsprofil

Bedarf für 2019  
Einstellungskriterien

continuous demand  
Very good communication and comprehension skills, team oriented, creative, ability to solve problems, sense of responsibility.

Auswahlverfahren  
Fremdsprachenkenntnisse

Telephone interviews, personal interviews  
Fluent in German and English

#### Kontakt

Internet  
Anschrift

www.bourns.com; www.karriere-bourns.de  
Bourns Sensors GmbH  
Eschenstr. 5  
D 82024 Taufkirchen

Elektrotechnik

Informatik

Fahrzeugtechnik

Luft- und Raumfahrt

Maschinenwesen

Mechatronik

Physik

Wi - Ingenieurwesen

Montag

Dienstag



# TOGETHER WE CAN MAKE A DIFFERENCE.



Founded in Munich, Germany, in 1989, Brainlab employs over 1300 dedicated and inspiring people in 34 countries worldwide. We develop, manufacture and market software-driven medical technology, enabling access to improved, more efficient, less invasive patient treatments.

We value idealists. Brainlab was founded out of a frustration with the status quo in medicine and a desire to create enormous positive change in the industry, regardless of the challenge.

These rebellious beginnings have led us to value those with a healthy disrespect for what is the accepted norm. We appreciate those who are obsessed with fighting cancer and improving surgery and orthopedics. We value authenticity, and those who pride themselves on wanting to change the world.

We value employees who are willing to break through walls to create a new solution to an old problem and who get up immediately after being knocked down. We are committed to success and value employees who share that passion.

Learn more at [brainlab.com/career](http://brainlab.com/career).

## Brainlab AG

### Unternehmen

Branche  
Firmenschwerpunkte

Hauptsitz  
Standorte  
Mitarbeiter

### Angebote für Studierende

Praktikum | Werkstudent  
Bachelor- | Masterarbeit  
Promotion

### Arbeitsumfeld

Einstiegsmöglichkeiten

Weiterbildungsmöglichkeiten

### Anforderungsprofil

Einstellungskriterien  
Fremdsprachenkenntnisse

### Kontakt

Internet  
Anschrift

Medizintechnik  
Navigationssysteme für die Bereiche Neurochirurgie, HNO-Chirurgie, Orthopädie, Wirbelsäulenchirurgie, Traumatologie sowie Komplettlösungen für Radiochirurgie  
München  
Weltweit: 19  
Weltweit: 1.400

ja | ja  
ja | ja  
nein

Direkteinstieg für Absolventen oder Professionals sowie Praktika, Werkstudententätigkeiten  
Interne und externe Trainingsangebote

Talent, Ehrgeiz, Fähigkeiten zu lächeln  
Englisch

[www.brainlab.com/career](http://www.brainlab.com/career)  
Olof-Palme-Straße 9  
81829 München

Stand 35

Elektrotechnik

Informatik

Maschinenwesen

Medizintechnik

Mathematik

Physik

BWL

Wi - Ingenieurwesen

Montag

Dienstag



# Mit CMORE Automotive auf dem Weg zum Autonomen Fahren



CMORE Automotive zählt zu Europas wachstumsstärksten Unternehmen 2018 und ist auch in diesem Jahr weiterhin stark auf Expansionskurs. Beschleunigen Sie gemeinsam mit uns Ihre Karriere und gestalten Sie aktiv die Zukunft der Mobilität mit.

Steigen Sie ein und wachsen Sie mit!

[www.cmore-automotive.com/karriere](http://www.cmore-automotive.com/karriere)

WE. DRIVE. DEVELOPMENT.

## CMORE Automotive GmbH

### Unternehmen

Branche

Automotive

Firmenschwerpunkte

Entwicklungspartner für zukünftige Mobilität weltweit - fokussiert auf die Bereiche autonomes Fahren, Konnektivität und Elektrifizierung - umfassende Engineering-, System- und Datenlösungen

Hauptsitz

Lindau am Bodensee

Standorte

Böblingen, München, Eschborn, Koblenz, Gutmadingen, Ingolstadt, Krefeld, Detroit

Mitarbeiter

300

### Angebote für Studierende

Praktikum | Werkstudent

ja | ja

Bachelor- | Masterarbeit

ja | ja

Promotion

nein

### Arbeitsumfeld

Einstiegsmöglichkeiten

Praktikum, Ausbildung, Werkstudententätigkeit, Abschlussarbeit, Direkteinstieg

Weiterbildungsmöglichkeiten

Talentförderung und individuelle Personalentwicklung, Firmeninterne Karrierewege, Professionelle Trainings und Mentorings, Sprachkurse, Weiterbildungsmöglichkeiten

Auslandsaktivitäten

Standort in Detroit (USA), Joint Venture EC.MOBILITY in Indien, Joint Venture in Shanghai (China), Tochtergesellschaft in Hongkong (China)

### Anforderungsprofil

Bedarf für 2019

Wir sind immer auf der Suche nach qualifizierten Fachkräften. Darüber hinaus freuen wir uns auch über Initiativbewerbungen. Aktuelle Ausschreibungen findest du unter [www.cmore-automotive.com/karriere](http://www.cmore-automotive.com/karriere).

Einstellungskriterien

Wir suchen Teamplayer mit Interesse an technischen Innovationen und internationalen Projekten, die durch Motivation, Verantwortungsbewusstsein und interkultureller Kompetenz überzeugen.

Fremdsprachenkenntnisse

Englisch

### Kontakt

Internet

[www.cmore-automotive.com/karriere](http://www.cmore-automotive.com/karriere)

Anschrift

CMORE Automotive GmbH  
Kemptener Straße 99  
88131 Lindau





# FELLOWSHIP IM MANAGEMENT

am Collège des Ingénieurs in Paris, München und Turin

Ein exzellentes Netzwerk: Als Fellow am *Collège des Ingénieurs* arbeiten und lernen Sie gemeinsam mit 150 ambitionierten europäischen **Top-Absolventen der Ingenieur- und Naturwissenschaften** in intensiven Managementseminaren sowie in Workshops auf Executive-Niveau.

Während Ihres ganz persönlichen Innovations- oder Strategieprojekts in einem Technologie-Unternehmen profitieren Sie zudem vom umfangreichen Wirtschaftsnetzwerk des *Collège des Ingénieurs*, das Ihnen einen optimalen Karriere-start garantiert.



## BEWERBEN SIE SICH!

Bewerbungsunterlagen: [www.cdi.eu/de/fuer-bewerber.html](http://www.cdi.eu/de/fuer-bewerber.html)

Das erwartet Sie am Collège des Ingénieurs:

- vollfinanzierter, zehnmonatiger MBA (Theorie & Praxis) mit Fokus auf Technologie & Innovationsthemen
- zukunftsorientierte Kurse: Strategy, Entrepreneurship, Innovation, Finance u. a.
- Renommierte Professoren von Harvard, St. Gallen, INSEAD u. a.
- Action Learning: Jeder Fellow führt sein eigenes Businessprojekt in einem unserer Partnerunternehmen durch
- individuelles Mentoring im Businessumfeld
- optimale Vorbereitung auf die Rolle als Führungskraft oder als erfolgreicher Entrepreneur
- 60 Technologie-Partnerunternehmen in ganz Europa
- Masterclasses und Workshops mit CEOs und Vorständen
- 3.000 Alumni weltweit

**Exklusiv für Ingenieure & Naturwissenschaftler** mit Masterabschluss oder Promotion ohne Berufserfahrung!



Collège des Ingénieurs  
Möhlstraße 6  
81675 München  
Tel. +49 89 600 399 10  
info@cdi.eu | [www.cdi.eu](http://www.cdi.eu)

## Collège des Ingénieurs

### Unternehmen

Branche

Jedes Jahr bereitet das postgraduale Managementprogramm am Collège des Ingénieurs 150 junge Technologie-Talente von Europas renommiertesten Universitäten auf eine Laufbahn im Management vor.

### Firmenschwerpunkte

Unser MBA-Programm basiert auf dem »Learning through Action«-Konzept: Management-Seminare alternieren mit Phasen im Unternehmensprojekt. Unser Programm fördert mit dieser praxisbezogenen Herangehensweise die Entwicklung der Leadership-Qualitäten und das unternehmerische Denken unserer Absolventen.

### Hauptsitz

Paris

### Standorte

Paris, München, Turin

### Angebote für Studierende

Praktikum | Werkstudent

nein | nein

Bachelor- | Masterarbeit

nein | nein

Promotion

nein

### Arbeitsumfeld

Auslandsaktivitäten

Unsere Seminarorte sind Paris, München und Turin. Wir ermöglichen es unseren Fellows, sich im Umfeld eines starken europäischen Netzwerkes zu entwickeln.

### Anforderungsprofil

Einstellungskriterien

Das Collège des Ingénieurs bietet ein Management-Programm (MBA) für Absolventen der Ingenieur- und Naturwissenschaften (M. Sc. oder PhD) ohne Berufserfahrung an. Die Ausbildung ist für alle Aufgenommenen gebührenfrei. Die Aufnahme an das Collège basiert auf Talent, Leistung und Persönlichkeit.

Auswahlverfahren

Bewerbungsfrist für den Programmstart ab September: 31. März  
Bewerbungsfrist für den Programmstart ab Januar: 30. September

Fremdsprachenkenntnisse

Deutsch, Englisch

### Kontakt

Internet

<https://www.cdi.eu/de/>

Anschrift

Collège des Ingénieurs  
Möhlstraße 6  
81675 München





**Technik-Knowhow ist unsere Basis, Methodik unsere Kernkompetenz.**

CONTEXT ist ein inhabergeführtes Consultingunternehmen mit Hauptsitz in München. Unser Wissen und Können bringt Technologieunternehmen Erfolg bei der **Entwicklung und Optimierung** von Produkten und Prozessen. Schwerpunkt ist dabei die Automobilindustrie.

**Was wir bieten:**

- Anspruchsvolle Projekte, z. B. in den Bereichen hochautomatisiertes Fahren, autonomes Fahren, Energiemanagement, Fahrdynamik und Antriebssysteme
- Erfahrene Mitarbeiter, die ihr Knowhow gerne an die Kollegen weitergeben
- Flache Hierarchie, die kurze Entscheidungswege und eine hohe Flexibilität ermöglicht
- Einen unkomplizierten und offenen Umgang mit Kollegen und Vorgesetzten
- Flexible Arbeitszeiten

**Wen wir suchen:**

- Engagierte Ingenieurinnen/Ingenieure sowie Absolventinnen/Absolventen der MINT-Bereiche
- Mit Begeisterung für komplexe technische Zusammenhänge und Freude am Umgang mit Menschen
- Mit Spaß, technische Probleme zu lösen oder Risiken in komplexen Systemen zu identifizieren
- Die neben technischer Neugier auch eine ausgeprägte Lernbereitschaft, Teamgeist, Kommunikationsstärke sowie Flexibilität in der Aufgabenstellung mitbringen

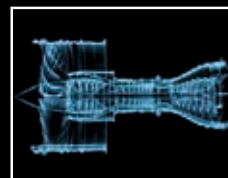
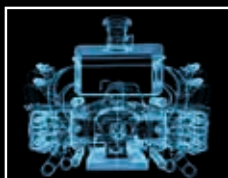

**CONTEXT AG**

Bremer Straße 11  
80807 München  
Fon +49 89 35477460  
personal@context.ag  
www.context.ag

**CONTEXT AG**

**Unternehmen**

Branche  
Firmenschwerpunkte

Consulting, Automobilindustrie  
Hochwertige Beratungskompetenz in der gesamten Produktentwicklungs- und Produktionsphase mit den Schwerpunkten Systems Engineering, Qualitäts-/Prozess-/Projektmanagement, Technische Risikoanalysen, Lieferantenmanagement, Absicherung innovativer Technologien

Hauptsitz  
Standorte  
Mitarbeiter

München  
Graz  
65

**Angebote für Studierende**

Praktikum | Werkstudent  
Bachelor- | Masterarbeit  
Promotion

nein | ja  
nein | nein  
nein

**Arbeitsumfeld**

Einstiegsmöglichkeiten

Absolventen und berufserfahrene Ingenieure: Direkteinstieg  
Studierende: Werkstudententätigkeiten  
Jährliches Mitarbeitergespräch zur Feststellung des Entwicklungsbedarfes. Interne und externe Weiterbildungsmöglichkeiten, die das learning-on-the-job unterstützen.

Weiterbildungsmöglichkeiten

Auslandsaktivitäten

Ja - projektbezogene Auslandsaufenthalte

**Anforderungsprofil**

Bedarf für 2019  
Einstellungskriterien

Fortlaufend  
Ausgeprägte Lernbereitschaft; Begeisterung für komplexe, technische Zusammenhänge; Kommunikationsstärke; Fließende Deutschkenntnisse

Auswahlverfahren

2 Interviews mit der Fachabteilung, Personalabteilung und Vorstand

Fremdsprachenkenntnisse

Sehr gute Englischkenntnisse

**Kontakt**

Internet  
Anschrift

www.context.ag  
CONTEXT AG  
Bremer Str. 11  
80807 München



# Neue Antworten für zukünftige Mobilität



[www.continental-automotive.com](http://www.continental-automotive.com)

**Sie möchten mit uns die Mobilität  
von morgen gestalten?**

Bewerben Sie sich: [www.continental-karriere.de](http://www.continental-karriere.de)

## Continental Automotive GmbH

### Unternehmen

Branche

Automobilindustrie

Firmenschwerpunkte

Continental entwickelt wegweisende Technologien und Dienste für die nachhaltige und vernetzte Mobilität der Menschen und ihrer Güter. Das Unternehmen bietet sichere, effiziente, intelligente und erschwingliche Lösungen für Fahrzeuge, Maschinen, Verkehr und Transport.

Hauptsitz

Hannover

Standorte

554 Standorte in 61 Ländern u.a. Regensburg, München, Nürnberg, Ingolstadt, Roding u.v.m.

Mitarbeiter

243.000

Umsatz 2018

44,4 Mrd. EUR

### Angebote für Studierende

Praktikum | Werkstudent

ja | ja

Bachelor- | Masterarbeit

ja | ja

Promotion

ja

### Arbeitsumfeld

Einstiegsmöglichkeiten

Praktikum, Werkstudententätigkeit, Abschlussarbeit, Promotion, Trainee Programm, Direkteinstieg

Weiterbildungsmöglichkeiten

Zahlreiche Weiterbildungsangebote für alle Mitarbeiter und Mitarbeiterinnen zu fachlichen, gesundheitlichen und sozialen Themen.

Auslandsaktivitäten

Entwicklung und Produktion an über 550 Standorten weltweit

### Anforderungsprofil

Einstellungskriterien

Wir suchen Menschen, die...

...unsere Vision teilen

...unsere Werte vertreten

...Vielfalt unterstützen

...Teamplayer sind

...Verlässlichkeit zeigen

...sich etwas trauen

...die Zukunft mitgestalten wollen!

Fremdsprachenkenntnisse

Englisch

### Kontakt

Internet

[www.continental-corporation.com](http://www.continental-corporation.com)

Anschrift

Continental Automotive GmbH  
Siemensstraße 12  
93055 Regensburg





for change

## We are all in for change. Are you too?

The world is changing. The question is, what will be our contribution to the outcome? At Daimler, interdisciplinary teams are developing the mobility of tomorrow. You are very welcome to join them. Together, we will create new connected ways to move around our globe. Think, try, and thrive with us. [daimler.com/career](http://daimler.com/career)

DAIMLER

### Daimler AG

#### Unternehmen

Branche

Automobilindustrie  
Automobilbezogene Finanzdienstleistungen  
Mobilitätsdienstleistungen

Firmenschwerpunkte

Als einer der führenden Fahrzeughersteller machen wir weiter Tempo und gestalten mit Nachdruck die Mobilität der Zukunft.

Hauptsitz

Konzernzentrale in Stuttgart, Deutschland.

Standorte

Standorte und Geschäftsbereiche weltweit.

Mitarbeiter

298.683 (davon 174.663 in Deutschland)

Umsatz 2018

167,4 Mrd. EUR

#### Angebote für Studierende

Praktikum | Werkstudent

ja | ja

Bachelor- | Masterarbeit

ja | ja

Promotion

ja

#### Arbeitsumfeld

Einstiegsmöglichkeiten

- Internationale Traineeprogramme
- Direkteinstieg
- Promotion
- Praktikum In-/und Ausland
- Seminar- /Abschlussarbeiten
- Werkstudententätigkeit/  
Ferienbeschäftigung

Weiterbildungsmöglichkeiten

Umfassende Qualifikations- und Weiterbildungsmaßnahmen

#### Anforderungsprofil

Einstellungskriterien

Wir suchen Bewerberinnen und Bewerber, die in ihrem Job etwas bewegen möchten. Dabei ist uns sowohl eine starke und offene Persönlichkeit als auch internationale Erfahrung wichtig.

Auswahlverfahren

Für alle Einstiegspositionen gilt grundsätzlich, dass für uns das Gesamtprofil eines Bewerbers entscheidend ist. D. h. nicht nur die fachliche Qualifikation für die Stellenanforderung ist wichtig, sondern wie Bewerber ticken, welche sozialen Kompetenzen sie mitbringen und mit wie viel Leidenschaft sie für die Zukunft der Mobilität brennen.

#### Kontakt

Internet

[www.daimler.com/karriere](http://www.daimler.com/karriere)

Anschrift

HR Services Recruiting | 70546 Stuttgart  
recruiting.students@daimler.com  
Tel.: +49 711 17 99544

- Bauwesen
- Elektrotechnik
- Jura
- Kommunikationswiss.
- Psychologie
- Soziologie
- Informatik
- Fahrzeugtechnik
- Luft- und Raumfahrt
- Maschinenwesen
- Mechatronik
- Verfahrenstechnik

- Biologie
- Chemie
- Mathematik
- Physik
- BWL
- VWL
- Wirtschaftsinformatik
- Wi - Ingenieurwesen
- Wirtschaftsmathematik

/ Because the future is for making,  
not just for talking about /

DENSO ist einer der führenden Zulieferer für automobiler Spitzentechnologie, Systeme und Komponenten der Automobil-Branche weltweit.

Für die Erreichung unserer ambitionierten Unternehmensziele suchen wir Sie! Werden Sie Teil unserer europäischen Organisation mit mehr als 16.000 Mitarbeitern in 15 Ländern!

Wir bieten internationale Chancen in allen Disziplinen einschließlich Forschung & Entwicklung, Applikation, Versuch, Vertrieb, Qualitätswesen, Administration und Management.

Erfahren Sie mehr über unser europäisches Traineeprogramm "IGNITE" unter [www.denso.com/de/de/](http://www.denso.com/de/de/)

Für weitere Informationen kontaktieren Sie bitte unsere Personalreferentin Frau Flavia Diekkamp unter [jobs@denso-auto.de](mailto:jobs@denso-auto.de) oder telefonisch unter +49 (0) 8165 944 695.



Follow us /



[www.denso.com](http://www.denso.com)  
[www.densojobs.com](http://www.densojobs.com)

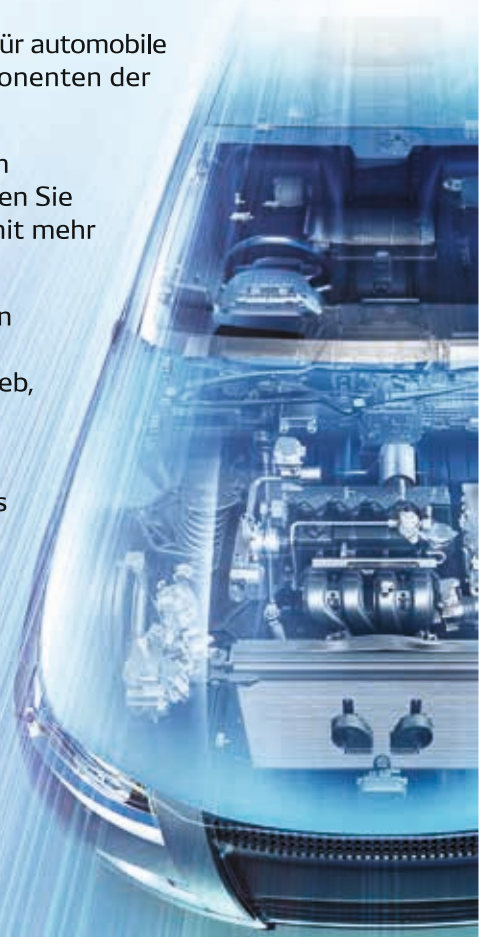

## DENSO AUTOMOTIVE Deutschland GmbH

### Unternehmen

Branche	Automobilindustrie
Firmenschwerpunkte	Automobilzulieferer für Klimaanlage und Heizungen, Autoelektrik und -elektronik, Kraftstoff-Management-Systeme oder Produkte zur Motorkühlung, Abgasreinigung und Instrumentierung.
Hauptsitz	Japan
Standorte	7 Standorte innerhalb Deutschlands 220 weltweit.
Mitarbeiter	672 in Deutschland/ 170.000 weltweit
Umsatz 2018	32.8 Mrd. EUR weltweit

### Angebote für Studierende

Praktikum   Werkstudent	ja   ja
Bachelor-   Masterarbeit	ja   ja
Promotion	ja

### Arbeitsumfeld

Einstiegsmöglichkeiten	Ein Direkteinstieg ist möglich.
Weiterbildungsmöglichkeiten	Wir bieten verschiedene Weiterbildungsmöglichkeiten an.
Auslandsaktivitäten	Ein Einsatz im Ausland ist möglich.

### Anforderungsprofil

Einstellungskriterien	DENSO ist ein japanisches Unternehmen, in dem interkulturelle Kompetenz und sehr gute Englischkenntnisse in Wort und Schrift (Geschäftssprache ist Englisch) wünschenswert sind.
Fremdsprachenkenntnisse	Englisch

### Kontakt

Internet	<a href="http://denso.jobs">denso.jobs</a>
Anschrift	DENSO AUTOMOTIVE Deutschland GmbH Freisingerstr. 21 85386 Eching



# We want YOU for DLR GfR mbH.

## Start your Mission in

Space Operations  
Air meets Space Solutions  
Ground Infrastructure  
Information Technology

## Come on Board as

Intern  
Working Student  
Author of a Final Thesis  
Professional



[gfr-recruiting.de](http://gfr-recruiting.de)

**DLR GfR mbH**

A company of



## DLR GfR mbH

### Unternehmen

Branche  
Firmenschwerpunkte

Luft- und Raumfahrt

Wir bieten zuverlässige und sichere Services im Luft- und Raumfahrtbereich. Im Auftrag der Europäischen Kommission betreiben und überwachen wir die Galileo Satellitenkonstellation im Galileo Kontrollzentrum Oberpfaffenhofen. Zudem bieten wir als Air Navigation Service Provider hochgenaue CNS Services an.

Hauptsitz  
Mitarbeiter

Oberpfaffenhofen bei München  
ca. 170

### Angebote für Studierende

Praktikum | Werkstudent  
Bachelor- | Masterarbeit  
Promotion

ja | ja  
ja | ja  
nein

### Arbeitsumfeld

Einstiegsmöglichkeiten

Direkteinstieg für AbsolventInnen, (Young) Professionals und Führungskräfte.

Weiterbildungsmöglichkeiten

Unseren MitarbeiterInnen stehen rund 500 Weiterbildungsangebote im Rahmen des DLR-Bildungsprogramms zur Verfügung von Projektmanagement über Akquise Training bis hin zu Verhandlungsführung und Sprachen. Externe Schulungsangebote bieten gleichzeitig einen Blick über den Tellerrand des Unternehmens.

### Anforderungsprofil

Bedarf für 2019  
Einstellungskriterien

ca. 30

Teamgeist, Flexibilität, interkulturelle Kompetenz, Spaß an agiler Projektarbeit, gute Englischkenntnisse, Lust, Verantwortung für ein europäisches Projekt mit internationalen Schnittstellen zu übernehmen, hohe Eigeninitiative und Verantwortungsbewusstsein.

Auswahlverfahren

Telefoninterviews vorab, je nach Position ein bis zwei persönliche Vorstellungsgespräche.

### Kontakt

Internet  
Anschrift

[www.gfr-recruiting.de](http://www.gfr-recruiting.de)  
DLR GfR mbH  
Münchener Str. 20,  
82234 Weßling



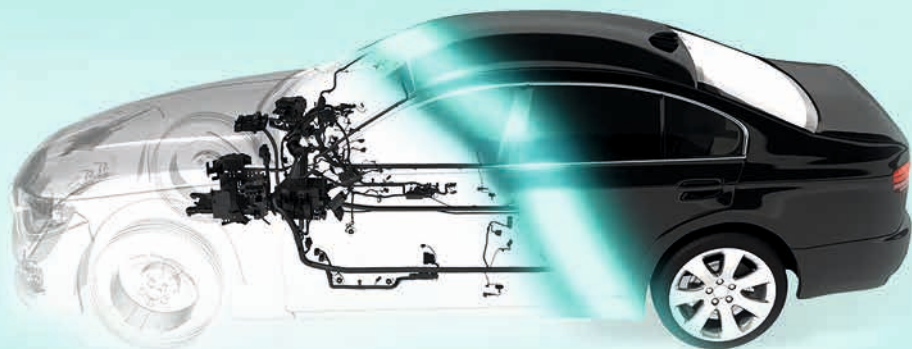

## Wir geben Premiumfahrzeugen individuellen Charakter.



### Premium

Weltweit anerkannter  
Top 100 Automotive Supplier



### Familie

Exzellentes Arbeitsklima in einem  
familiengeführten Unternehmen  
mit rund 70.000 Auto-Begeisterten



### Internationalität

Mehr als 60 Standorte  
in über 20 Ländern

## Automotive-Visionäre (m/w/d) gesucht

DRÄXLMAIER bietet Ihnen vielfältige Karriereperspektiven – als Berufseinsteiger und mit Berufserfahrung.

Neugierig? [www.draexlmaier.jobs](http://www.draexlmaier.jobs)

Wir freuen uns auf Ihre Bewerbung!



WE CREATE CHARACTER

## DRÄXLMAIER Group

### Unternehmen

Branche

Automobilzulieferer

Firmenschwerpunkte

Komplexe Bordnetzsysteme, intelligente  
Elektronik, Hochvolt-Speichersysteme &  
exklusives Interieur

Hauptsitz

Vilsbiburg

Standorte

60 Standorte in über 20 Ländern

Mitarbeiter

70.000 weltweit / ca. 5.000 Mitarbeiter in  
Deutschland

Umsatz 2017

4,1 Mrd. EUR

### Angebote für Studierende

Praktikum | Werkstudent

ja | ja

Bachelor- | Masterarbeit

ja | ja

Promotion

ja

### Arbeitsumfeld

Einstiegsmöglichkeiten

Für Studierende ist der Einstieg über ein  
Praktikum, eine Werkstudententätigkeit oder  
eine Abschlussarbeit möglich.

Für Absolventen und Berufserfahrene bieten  
wir einen direkten Einstieg an.

Weiterbildungsmöglichkeiten

In unserer Business Academy, dem  
hauseigenen Trainingszentrum, aber auch  
weltweit an allen Standorten bieten wir  
zahlreiche Weiterbildungsmöglichkeiten an.  
Immer in höchster Qualität und mit großem  
Praxisbezug.

Auslandsaktivitäten

Dienstreisen an einen internationalen  
Standort im Rahmen einer laufenden  
Tätigkeit oder eines Projekts möglich.

### Anforderungsprofil

Einstellungskriterien

Fachkenntnisse durch einschlägige  
Berufserfahrung (für Absolventen durch  
Praktika und Abschlussarbeiten),  
Begeisterung für automobiler Innovationen,  
hohes Engagement und Teamfähigkeit  
Lebenslaufanalyse, Telefoninterview,  
persönliches Vorstellungsgespräch,  
Assessment Center (für Traineeprogramme)  
englisch

Auswahlverfahren

Fremdsprachenkenntnisse

### Kontakt

Internet

[www.draexlmaier.jobs](http://www.draexlmaier.jobs)

Anschrift

DRÄXLMAIER Group  
Landshuter Strasse 100  
84137 Vilsbiburg

Elektrotechnik

Informatik

Fahrzeugtechnik

Maschinenwesen

Mechatronik

Verfahrenstechnik

Mathematik

Physik

BWL

VWL

Wirtschaftsinformatik

Wi - Ingenieurwesen

Wirtschaftsmathematik



Bewege die Mobilität,  
damit sie morgen alle bewegt.

Starte Deine Karriere dort, wo die Zukunft schon begonnen hat und besuche uns auf [dspace.de/jobs](http://dspace.de/jobs).

Embedded Success **dSPACE**

**dSPACE GmbH**

**Unternehmen**

Branche: Automobilindustrie, Luft- und Raumfahrt, Medizintechnik, Automatisierungstechnik und weitere

Firmenschwerpunkte: dSPACE entwickelt und vertreibt weltweit Software-Werkzeuge und Elektronik für die Entwicklung von Steuergeräten und mechatronischen Systemen.

Hauptsitz: Paderborn  
Standorte: Im Inland: Paderborn, Pfaffenhofen/ München, Böblingen/Stuttgart, Wolfsburg, Ingolstadt  
International: Detroit/USA, Cambridge/ Großbritannien, Paris/Frankreich, Tokio, Nagoya/Japan, Shanghai/China

Mitarbeiter: 1.650  
Umsatz 2018: 158 Mio. EUR

**Angebote für Studierende**

Praktikum | Werkstudent: ja | ja  
Bachelor- | Masterarbeit: ja | ja  
Promotion: nein

**Arbeitsumfeld**

Einstiegsmöglichkeiten: zahlreiche Möglichkeiten für den Direkteinstieg, Abschlussarbeiten, Praktika, studentische Tätigkeiten  
Weiterbildungsmöglichkeiten: Schulungen, Sprachkurse, umfangreiches Einarbeitungsprogramm  
Auslandsaktivitäten: Ein Einsatz im Ausland (z.B. als Expat in den USA) ist nach Einarbeitung möglich.

**Anforderungsprofil**

Bedarf für 2019: 200  
Einstellungskriterien: Interesse für Themen aus dem Automotive-Umfeld und Kenntnisse je nach Ausschreibung.  
Auswahlverfahren: einstufiges Bewerbungsverfahren  
Fremdsprachenkenntnisse: Englisch

**Kontakt**

Internet: <http://www.dspace.de/jobs>  
Anschrift: dSPACE GmbH  
Rathenaustraße 26  
33102 Paderborn

- Fahrzeugtechnik
- Luft- und Raumfahrt
- Maschinenwesen
- Mechatronik
- Medizin
- Medizintechnik
- Mathematik
- Physik
- Wirtschaftsinformatik
- Wi - Ingenieurwesen
- Wirtschaftsmathematik



Unsere Kompetenz:  
**Ideen weltweit  
schützen**



[www.ehf-patent.de](http://www.ehf-patent.de)



Chemie & Pharma



Elektro- und Informationstechnik  
& Kommunikationstechnik



Physik & Werkstoffe



Maschinenbau & Mechatronik

**Machen Sie die Patentwelt zu Ihrer Welt!  
Schützen Sie mit uns die Ideen von morgen!**

Profitieren Sie von unserer fundierten Ausbildung unter der Anleitung von erfahrenen Patentanwälten. Unterstützen Sie uns bei der Zusammenarbeit mit unseren international agierenden Mandanten. Nutzen Sie die Chance und bewerben Sie sich als Patentanwaltskandidat (m/w).

Wir freuen uns auf Sie!

EHF Patentanwaltsgesellschaft mbH    Schloßschmidstraße 5    80639 München  
Tel.: +49 89 500 329-0    bewerbung@ehf-patent.com    www.ehf-patent.com

**Epping Hermann Fischer Patentanwaltsgesellschaft mbH**

**Unternehmen**

Branche	IP-Consulting
Firmenschwerpunkte	Patentrecht
Hauptsitz	München
Mitarbeiter	ca. 160

**Angebote für Studierende**

Praktikum   Werkstudent	ja   ja
Bachelor-   Masterarbeit	nein   nein
Promotion	nein

**Arbeitsumfeld**

Einstiegsmöglichkeiten	Direkteinstieg
Weiterbildungsmöglichkeiten	Ausbildung zum deutschen Patentanwalt (m/w) und zum European Patent Attorney (m/w)

**Anforderungsprofil**

Bedarf für 2019	3-5
Einstellungskriterien	guter Studienabschluss in den Fachrichtungen Physik, Elektrotechnik und Informationstechnik, Chemie oder einer verwandten Fachrichtung, rasches Verständnis für technische Sachverhalte, gutes Abstraktions- und Argumentationsvermögen, selbstständige und engagierte Arbeitsweise
Fremdsprachenkenntnisse	sichere Deutsch- und Englischkenntnisse in Wort und Schrift

**Kontakt**

Internet	<a href="http://www.ehf-patent.com">www.ehf-patent.com</a>
Anschrift	Schloßschmidstraße 5 80639 München





# STUDENTEN & ABSOLVENTEN (M/W/D)

- » E/E Automotive
- » Softwareentwicklung
- » Systementwicklung Luftfahrt
- » Qualität & Prozesse

Die ESG-Gruppe steht für 55 Jahre Erfahrung als verlässlicher Technologie- und Innovationspartner für die Entwicklung, Integration und den Betrieb komplexer, sicherheitsrelevanter Elektronik- und IT-Systeme. Finde zukunftsweisende Lösungen in abwechslungsreichen Projekten für namhafte Kunden. Nutze unsere Kultur offenen Austausches, die auch after work mit Events und Freizeitaktivitäten gepflegt wird.



Bewirb dich  
gleich unter  
[jobs.esg.de](http://jobs.esg.de)

MÜNCHEN FÜRSTENFELDBRUCK STUTTART DONAUWÖRTH INGOLSTADT

## ESG Elektroniksystem- und Logistik-GmbH

### Unternehmen

Branche	Elektrotechnik/ IT vorwiegend im Automobil- und Luftfahrtumfeld
Firmenschwerpunkte	Systementwicklung und - Integration, Softwarelösungen
Hauptsitz	München
Standorte	Fürstenfeldbruck, München, Ingolstadt, Donauwörth, Stuttgart, Rüsselsheim, Wolfsburg, Wilhelmshaven
Mitarbeiter	2.000
Umsatz 2018	293 Mio. EUR

### Angebote für Studierende

Praktikum   Werkstudent	ja   ja
Bachelor-   Masterarbeit	ja   ja
Promotion	nein

### Kontakt

Internet	<a href="http://www.esg.de">www.esg.de</a>
----------	--

Elektrotechnik

Informatik

Fahrzeugtechnik

Luft- und Raumfahrt

Maschinenwesen

Mechatronik

Mathematik

Physik

Wirtschaftsinformatik

Wi - Ingenieurwesen

# Verantwortung leben – Zukunft gestalten

Die EVA Fahrzeugtechnik GmbH ist ein mittelständisches Unternehmen mit Sitz im Münchner Norden. Als Partner der Automobilbranche entwickeln wir innovative Lösungen für die Mobilität der Zukunft. Wir unterstützen unsere Kunden bei der kompletten Bandbreite von der Ideenfindung bis hin zur fertigen Produktgestaltung im Bereich der zukünftigen Innovations- und Mobilitätsthemen.

## Wir bieten Ihnen

- › Gute Einstiegsmöglichkeiten und spannende, abwechslungsreiche Aufgabenfelder
- › Interessante Fach- und Projektablaufbahnen in der Automobilindustrie
- › Familiäres Arbeitsumfeld
- › Umfangreiche Personalentwicklungskonzepte
- › Bonusleistungen ab einer bestimmten Betriebszugehörigkeit sowie Kinderbetreuungszuschuss
- › Auslandsentsendungen
- › Firmenevents

## Einstiegsmöglichkeiten

- › Direkteinstieg mit unbefristeter Festanstellung
- › Praktikanten- und Werkstudententätigkeiten
- › Abschlussarbeiten

## In folgenden Bereichen:

- › E-Maschine
- › Funktionsentwicklung
- › Hochvoltpeicher
- › Applikation & Bedatung
- › Brennstoffzelle
- › betriebswirtschaftliche Bereiche

Besuchen Sie uns auch hier:



EVA Fahrzeugtechnik GmbH  
Personalabteilung  
Telefon +49 (0) 89 3 77 79-0  
Telefax +49 (0) 89 3 77 79-111  
jobs@evafahrzeugtechnik.de  
www.evafahrzeugtechnik.de

Hauptsitz:  
Heidemannstr. 41 a  
80939 München  
Niederlassung:  
Tanusstr. 38  
80807 München

## EVA Fahrzeugtechnik GmbH

### Unternehmen

Branche  
Firmenschwerpunkte

Automotive; Elektromobilität; Energietechnik  
„Innovative Technologien wie Elektromobilität – insbesondere Batterie- / Hochvoltpeicher, Wasserstoff und Brennstoffzellen.“

Hauptsitz  
Standorte

München  
Stammsitz: Heidemannstraße 41a, 80939 München  
Adressen Niederlassungen:  
Tanusstraße 38, D-80807 München  
Leopoldstraße 254, D-80807 München

Mitarbeiter  
Umsatz 2018

ca. 350  
18 Mio. EUR

### Angebote für Studierende

Praktikum | Werkstudent  
Bachelor- | Masterarbeit  
Promotion

ja | ja  
ja | ja  
nein

### Arbeitsumfeld

Einstiegsmöglichkeiten

„Aller Anfang ist schwer...“? – Nicht bei uns! Denn wir werden Sie bei Ihrem Start ins Berufsleben nicht ins kalte Wasser werfen, sondern vielmehr Schritt für Schritt in Ihren Aufgabenbereich einführen. Den für Sie „richtigen“ Einstieg legen wir entsprechend Ihrer Stärken und Vorstellungen in einem persönlichen Gespräch fest.

Weiterbildungsmöglichkeiten

Personalentwicklung erfolgt bei uns individuell und bedarfsorientiert, um unsere Mitarbeiter möglichst zielgerichtet weiterzuentwickeln.

### Anforderungsprofil

Bedarf für 2019  
Einstellungskriterien

Ingenieure und Techniker  
Hohe Motivation und Begeisterung. Haben Sie Lust, mit uns die Welt zu retten?

Auswahlverfahren

Vorstellungsgespräche zum gegenseitigen Kennenlernen und Austausch

Fremdsprachenkenntnisse

Deutsch, Englisch

### Kontakt

Internet  
Anschrift

www.evafahrzeugtechnik.de/jobs  
EVA Fahrzeugtechnik GmbH  
MEMBER OF FEV GROUP  
Heidemannstraße 41a  
D-80939 München



# DER EINZIGE, DER IMMER UNTER STROM SEIN SOLLTE: DER AKKU IHRES AUTOS.

**E-MOBILITÄT – MIT DEN AUTOMOTIVE- UND IT-SPEZIALISTEN  
VON FERCHAU. JETZT BEWERBEN.**

**WIR SEHEN UNS IN DER ZUKUNFT!**

Konsequente Elektrifizierung  
des Antriebsstrangs



Intelligente Bordnetzsysteme  
mit komplexem  
Energiemanagement



Komfortables induktives Laden  
mit »Charging Pads«



Wir bringen Klimaschutz und Verkehr in Einklang. Dafür verwandeln wir Straßenlaternen in Ladestationen oder parkende Autos in Energiespeicher. Im Bordnetz erhöhen wir die Spannung und gewinnen beim Bremsen Energie zurück. FERCHAU, Deutschlands Engineering- und IT-Dienstleister Nr. 1, führt Automotive und IT zusammen – für die E-Mobilität der Zukunft. Dafür suchen wir Verstärkung. Bewerben Sie sich jetzt! Bringen Sie uns weiter mit Ihren Ideen.

**FERCHAU Engineering GmbH**

**Niederlassung München**  
Frau Tina Gerstner  
muenchen@ferchau.com

**Niederlassung München AUTOMOTIVE**  
Frau Martina Borst  
muenchen-automotive@ferchau.com



**FERCHAU.COM/GO/ZUKUNFT**

WIR ENTWICKELN SIE WEITER

## Ferchau Engineering GmbH

### Unternehmen

Branche  
Firmenschwerpunkte

Engineering- und IT-Dienstleistungen  
Entwickeln, konstruieren, dokumentieren,  
projektieren, programmieren und berechnen  
Gummersbach

Hauptsitz  
Standorte

Inland: > 100 Niederlassungen und  
Standorte sowie über 100 Technische Büros  
und Projektgruppen

Mitarbeiter  
Umsatz 2018

> 8.100  
> 750 Mio. EUR

### Angebote für Studierende

Praktikum | Werkstudent  
Bachelor- | Masterarbeit  
Promotion

ja | ja  
nein | nein  
nein

### Arbeitsumfeld

Einstiegsmöglichkeiten

- Projektmitarbeiter oder Vertrieb  
- Direkteinstieg, Training-on-the-Job /  
Trainee

Weiterbildungsmöglichkeiten  
Auslandsaktivitäten

> 10 Mio. EUR  
Ausland: Frankreich, Großbritannien, Indien,  
Österreich, Polen, Spanien

### Anforderungsprofil

Bedarf für 2019  
Einstellungskriterien

Planzahl 2019 = über 800 Einstellungen  
Soft skills: Kommunikationsfähigkeit,  
Teamfähigkeit, Flexibilität, Zuverlässigkeit,  
Verantwortungsbereitschaft  
Hard skills: CAD-Kenntnisse,  
Praxiserfahrung

Auswahlverfahren

mehrstufiges Auswahlverfahren, Online-  
Assessment

Fremdsprachenkenntnisse

englisch

### Kontakt

Internet  
Anschrift

<https://www.ferchau.com/de/>  
Niederlassung München AUTOMOTIVE  
Hufelandstr.27  
80939 München  
Fon: +49 89 500381-400  
muenchen-automotive@ferchau.com  
Niederlassung München  
Elsenheimerstr. 57  
80687 München  
Fon: +49 89 500381-0  
muenchen@ferchau.com

Stand 39

Elektrotechnik

Informatik

Fahrzeugtechnik

Luft- und Raumfahrt

Maschinenwesen

Mechatronik

Verfahrenstechnik

Medizin

Medizintechnik

Chemie

Mathematik

Physik

Wirtschaftsinformatik

Wi - Ingenieurwesen

Wirtschaftsmathematik

Montag

Dienstag



GESCHÄFTSBEREICH AVIATION

## LANDEN SIE MIT UNS ERFOLGE



WERDEN SIE TEIL UNSERES TEAMS.  
JETZT BEWERBEN!

**FERCHAU Engineering GmbH**  
Geschäftsbereich AVIATION  
Standort München  
Frau Stefanie Mies  
Parkring 2  
85748 Garching b. München  
Fon +49 89 546799-0  
aviation.muc@ferchau.com



**FERCHAU.COM/GO/AVIATION**  
WIR ENTWICKELN SIE WEITER

### FERCHAU Engineering GmbH - Geschäftsbereich AVIATION

#### Unternehmen

Branche

Luft- und Raumfahrt

Firmenschwerpunkte

Systems Engineering Luft- und Raumfahrt, Software Engineering Simulation, Testing, Requirements Engineering, Virtual Reality, Elektrotechnik, Avionik, Design, Stressberechnung, Projektmanagement, Qualitätsmanagement

Hauptsitz

Hamburg

Standorte

München, Donauwörth, Friedrichshafen, Ulm, Hamburg, Bremen, Rostock-Warnemünde

Mitarbeiter

Mehr als 8.400, davon mehr als 800 bei AVIATION

Umsatz 2018

Über 730 Mio, davon über 70 Mio bei AVIATION

#### Angebote für Studierende

Praktikum | Werkstudent

ja | nein

Bachelor- | Masterarbeit

nein | ja

Promotion

nein

#### Arbeitsumfeld

Einstiegsmöglichkeiten

Systems Engineering Luft- und Raumfahrt, Software Engineering Simulation, Testing, Requirements Engineering, Virtual Reality, Elektrotechnik, Avionik, Design, Stressberechnung, Projektmanagement, Qualitätsmanagement

Weiterbildungsmöglichkeiten

Fach-, Methoden-, Sozialkompetenz, Sprachen

Auslandsaktivitäten

Bournemouth, Bristol, Marignane, Toulouse, Madrid, Sevilla

#### Anforderungsprofil

Bedarf für 2019

30

Einstellungskriterien

Praxisorientierte akademische Ausbildung in den relevanten Fachbereichen sowie Teamfähigkeit, Flexibilität und analytisches Denkvermögen

Auswahlverfahren

Mehrstufiges Bewerbungsverfahren

Fremdsprachenkenntnisse

Englisch

#### Kontakt

Internet

<https://www.ferchau.com/aviation/de/de/>

Anschrift

FERCHAU Engineering GmbH  
Geschäftsbereich AVIATION  
Parkring 2  
85748 Garching b. München



**BESUCHE UNS AUF  
DER FEV KARRIERE-  
SEITE**

[www.fev.com/careers](http://www.fev.com/careers)



## WERDE TEIL UNSERES TEAMS.

### KARRIERE AM PULS DER AUTOMOBILINDUSTRIE

Mobilität verbindet Menschen. Als führender Engineering-Partner unserer globalen Kunden ist es unser Ziel, die Zukunft der Mobilität zu gestalten. Mit über 4.700 Mitarbeitern weltweit entwickeln wir zukunftsweisende und effiziente Antriebssysteme, wir vernetzen Fahrzeuge miteinander und mit ihrer Umwelt und arbeiten daran, unser Leben mit intelligenten Systemen sicherer

zu machen. Werden Sie Teil der internationalen FEV und arbeiten Sie in interdisziplinären Teams an zukunftsweisenden Projekten.

Lassen Sie uns gemeinsam mit innovativen Projekten die Zukunft auf den Straßen dieser Welt beeinflussen.



## FEV Europe GmbH

### Unternehmen

Branche

Firmenschwerpunkte

Hauptsitz

Standorte

Mitarbeiter

### Angebote für Studierende

Praktikum | Werkstudent

Bachelor- | Masterarbeit

Promotion

### Arbeitsumfeld

Einstiegsmöglichkeiten

Weiterbildungsmöglichkeiten

Auslandsaktivitäten

### Anforderungsprofil

Bedarf für 2019

Einstellungskriterien

Fremdsprachenkenntnisse

### Kontakt

Internet

Anschrift

Automobilindustrie

Entwicklung von zukunftsweisenden und effizienten Antriebssystemen, Vernetzung von Fahrzeugen untereinander und mit ihrer Umwelt

Aachen

Inland: Aachen, Alsdorf, Brehna, Darmstadt, Ingolstadt, München, Stuttgart, Wolfsburg u.v.m.

Weltweit: in 20 Ländern vertreten, u.a. China, Frankreich, Großbritannien, Indien, Türkei, USA u.v.m.

Weltweit: 6100

ja | ja

ja | ja

nein

Direkteinstieg

Vorhanden

Praktikum

Vorhanden

fließende Englischkenntnisse werden vorausgesetzt, andere Einstellungskriterien variieren stark je nach Stellenausschreibung

Englisch

<https://www.fev.com/karriere>

Neuenhofstraße 181

52078 Aachen

Germany



Stand 57

Elektrotechnik

Informatik

Fahrzeugtechnik

Luft- und Raumfahrt

Maschinenwesen

Mechatronik

BWL

Wi - Ingenieurwesen

Montag

Dienstag

# Bist du orange?



## WIR SIND ORANGE

Wir bei in-tech entwickeln und testen Hard- und Software für das Auto von morgen, die Industrie 4.0 und den Zug der Zukunft. Dafür suchen wir nette, motivierte Kollegen, die zusammen mit uns Vollgas geben!

 Automotive  Transportation  Machinery

[www.in-tech.com](http://www.in-tech.com)



## Firma in-tech

### Unternehmen

Branche

Automotive, Maschinenbau, Verkehrssysteme

Firmenschwerpunkte

Hardware- und Softwareentwicklung, Systemintegration, Test und Analyse

Hauptsitz

Garching bei München

Standorte

München, Stuttgart, Ingolstadt, Leipzig, Friedrichshafen, Wolfsburg und Braunschweig  
Wien (Österreich), Prag (Tschechische Republik), Nottingham (UK), Brasov (ROU), Greenville, SC (USA), Oxnard, CA (USA), Woodcliff Lake, NJ (USA), Shenyang (China)

Mitarbeiter

1.500

### Angebote für Studierende

Praktikum | Werkstudent

ja | ja

Bachelor- | Masterarbeit

ja | ja

Promotion

nein

### Arbeitsumfeld

Einstiegsmöglichkeiten

Direkteinstieg für Absolventen, Quereinsteiger und (Young) Professionals

Weiterbildungsmöglichkeiten

Die in-tech Akademie: Internes Weiterbildungsprogramm, das allen Mitarbeitern zur Verfügung steht - je nach Anforderung- Grundwissen für Fahrzeugelektronik, technische Spezialthemen oder Soft Skills.

### Anforderungsprofil

Bedarf für 2019

100

Einstellungskriterien

Fach- und Sozialkompetenz, Teamfähigkeit, Motivation und Engagement, Kommunikationsfähigkeit sowie Begeisterung für die Materie

### Kontakt

Internet

[www.in-tech.com](http://www.in-tech.com)

Anschrift

Firma  
in-tech GmbH  
Parkring 2  
85748 Garching bei München







Engineering at its best. Am 25. Juni 2019 auf der IKOM.

## Innovation miterleben - Potenziale nutzen.

Gentherm ist ein führender und expandierender Automobilzulieferer im Bereich Thermo-Technologien. Unser Headquarter befindet sich in den USA. Weltweit beschäftigen wir mehr als 13.000 Mitarbeiter in 13 Ländern – in Europa, Asien und Nordamerika. Als Vorreiter in der Thermotechnik entwickeln und produzieren wir Systeme mit Heiz-, Kühl- und Belüftungsfunktion für eine Vielzahl von Anwendungen:

- Sitzheizungen und Nackenheizungen
- Sitzbelüftung und Sitzklimatisierung
- Beheizen und Kühlen von Oberflächen
- Lenkradheizungen
- Batterie-Thermomanagement

Wir suchen kreative, leidenschaftliche Techniker und hochmotivierte Entwickler, die am Wachstum eines erfolgreichen, international tätigen Unternehmens mit großen Zielen und wachsendem Portfolio teilhaben möchten. Wir freuen uns auf Ihre Bewerbung! [careers.odh@gentherm.com](mailto:careers.odh@gentherm.com)

[www.karriere-gentherm.de](http://www.karriere-gentherm.de)

Technology to the next degree™



### Gentherm GmbH

#### Unternehmen

Branche

Automotive

Firmenschwerpunkte

Entwicklung, Produktion, Vertrieb von Systemen mit Wärme-, Kühl- und Belüftungsfunktion

Hauptsitz

Northville, USA

Standorte

USA, Deutschland, China, Japan, Korea, Vietnam, Kanada, Mexico, Ukraine, Mazedonien, Ungarn, England, Malta

Mitarbeiter

13. 000

Umsatz 2018

1038 Mio. USD

#### Angebote für Studierende

Praktikum | Werkstudent

ja | ja

Bachelor- | Masterarbeit

ja | ja

Promotion

nein

#### Arbeitsumfeld

Einstiegsmöglichkeiten

Abschlussarbeit, Praktikum, Direkteinstieg

Weiterbildungsmöglichkeiten

fachliche Schulungen, Methodenkompetenz

Auslandsaktivitäten

Produktion in der Ukraine und Mazedonien, weiterer Entwicklungsstandort in Europa ist Ungarn

#### Anforderungsprofil

Bedarf für 2019

Konstruktion, Projektengineure, IT

Einstellungskriterien

Wir haben ehrgeizige Wachstumsziele und suchen daher engagierte und hochmotivierte Mitarbeiter, die mit fachlicher Expertise und kreativem Denken zum Wachstum unseres Unternehmens beitragen.

Auswahlverfahren

Ihre schriftliche Bewerbung mit Angabe der Gehaltsvorstellungen und des möglichen Eintrittstermins richten Sie bitte per E-Mail an: [careers.odh@gentherm.com](mailto:careers.odh@gentherm.com)

Fremdsprachenkenntnisse

deutsch, englisch

#### Kontakt

Internet

[www.gentherm.com](http://www.gentherm.com)

Anschrift

Gentherm GmbH  
Rudolf-Diesel-Str. 12  
85235 Odelzhausen



## Guldberg GmbH

### Unternehmen

Branche

Automotive, Anlagenbau, Luft- und Raumfahrt, Nutzfahrzeuge, Telekommunikation

Firmenschwerpunkte

Engineering & IT

Hauptsitz

Schwindegg

Standorte

München, Mühldorf a. Inn

Mitarbeiter

> 50

### Angebote für Studierende

Praktikum | Werkstudent

ja | ja

Bachelor- | Masterarbeit

ja | ja

Promotion

nein

### Arbeitsumfeld

Einstiegsmöglichkeiten

Consulting, Engineering, IT, Vertrieb

Weiterbildungsmöglichkeiten

Individuell abgestimmte Weiterbildungen

Auslandsaktivitäten

Weltweit, Schwerpunkt Deutschland

### Anforderungsprofil

Bedarf für 2019

> 50

Einstellungskriterien

Individuelle Voraussetzungen

Auswahlverfahren

Bewerbungsverfahren

Fremdsprachenkenntnisse

Englisch

### Kontakt

Internet

[www.guldberg.de](http://www.guldberg.de)

Anschrift

Guldberg GmbH  
Gröbenzeller Straße 40  
80997 München  
+49 89 2500 773 60  
[bewerbung@guldberg.de](mailto:bewerbung@guldberg.de)



Was macht für Sie den idealen Arbeitgeber aus?

www.helbling.de

Wir tippen auf: ein abwechslungsreiches Berufsleben und täglich neue Herausforderungen; darüber hinaus das richtige Angebot an Trainings und Fortbildung für Ihre professionelle Weiterentwicklung. Außerdem dürften Ihnen wichtig sein: aussichtsreiche Aufstiegschancen, ein internationales Umfeld, leistungsorientierte Bezahlung, ein inspirierender Führungsstil sowie die Möglichkeit, Ihr erfülltes Berufs- und Privatleben in ausgewogener Balance zu halten.

Teilen Sie unsere Einschätzung und interessiert Sie eine berufliche Zukunft, in der Kopf, Herz und Tatkraft gefragt sind? Dann sollten wir ins Gespräch kommen.

[recruiting-htkm@helbling.de](mailto:recruiting-htkm@helbling.de)

### Helbling Technik

Innovation, together we do it

Aarau · Bern · Wil SG · Zürich · München · Boston · San Diego · Shanghai

## Helbling Technik GmbH

### Unternehmen

Branche

Haus- und Bürogeräte, Automotive, Medizintechnik, Industrie

Firmenschwerpunkte

Entwicklung von Produkten und Komponenten im Kundenauftrag von der Ideenfindung bis zur Serienreife.

Hauptsitz

Zürich

Standorte

München, Bern, Aarau, Wil, Boston, San Diego, Shanghai

Mitarbeiter

540

Umsatz 2018

100 Mio. EUR

### Angebote für Studierende

Praktikum | Werkstudent

ja | ja

Bachelor- | Masterarbeit

ja | nein

Promotion

nein

### Arbeitsumfeld

Einstiegsmöglichkeiten

Helbling sucht Mitarbeitende für embedded Software, Elektronik und Konstruktion. Eine Weiterentwicklung zum Fachspezialisten oder Projektleiter ist die Regel.

Weiterbildungsmöglichkeiten

Das Know-How unserer Mitarbeiter sichert unsere Existenz.

Helbling bietet ein eigenes Weiterbildungsprogramm sowie fachspezifische Weiterbildungen bei externen Anbietern.

Auslandsaktivitäten

Die Projektarbeit findet in aller Regel in unseren Büros und Laboren statt (keine Arbeitnehmerüberlassung).

### Anforderungsprofil

Bedarf für 2019

Helbling sucht Entwicklungsingenieure m/w/d für embedded Software, Elektronik und Konstruktionsaufgaben

Einstellungskriterien

Team- und Begeisterungsfähigkeit, hohe Kompetenz

Auswahlverfahren

2 Interviews

Fremdsprachenkenntnisse

Englisch

### Kontakt

Internet

[www.helbling.de](http://www.helbling.de)

Anschrift

Helbling Technik GmbH  
Leonrodstrasse 52  
80636 München

Stand 25

Elektrotechnik

Informatik

Fahrzeugtechnik

Luft- und Raumfahrt

Maschinenwesen

Mechatronik

Medizintechnik

Physik

Montag

Dienstag





We make ideas count

Geistiges Eigentum ist unser Spezialgebiet.

Wir bei HOFFMANN EITLE arbeiten an der Schnittstelle von Forschung, Technik, Wirtschaft und Recht und schützen die Erfindungen zahlreicher internationaler Unternehmen. Für diese spannende und anspruchsvolle Aufgabe suchen wir kommunikative Menschen mit Scharfsinn und kritischem Urteilsvermögen. Entdecken Sie Ihre Entfaltungsmöglichkeiten: [www.hoffmanneitle.com](http://www.hoffmanneitle.com)

## Hoffmann Eitle

### Unternehmen

Branche Patent- und Rechtsanwaltskanzlei  
 Hauptsitz München  
 Standorte München, London, Düsseldorf, Hamburg, Mailand, Madrid, Amsterdam  
 Mitarbeiter über 450

### Angebote für Studi

Praktikum | Werkstudent ja | nein  
 Bachelor- | Masterarbeit nein | nein  
 Promotion nein

### Arbeitsumfeld

Einstiegsmöglichkeiten Ausbildung zum European Patent Attorney und deutschen Patentanwalt mit parallelem Fernstudium des allgemeinen Rechts; anschließende Ausbildung am Deutschen Patent- und Markenamt sowie Bundespatentgericht

Weiterbildungsmöglichkeiten Praxisnahe Ausbildung durch erfahrene Patentanwälte in internationalem Team; großzügiges Ausbildungsbudget für externe Fortbildungen; interne Vorträge und Diskussionsrunden; langangelegte Zusammenarbeit nach der Ausbildung angestrebt

Auslandsaktivitäten Internationale Mandantschaft (Europa, Japan, USA); Entsendung in unser Londoner Büro für 3 bis 6 Monate möglich

### Anforderungsprofil

Bedarf für 2019 10-15  
 Einstellungskriterien Überdurchschnittlicher technischer/naturwissenschaftlicher Hochschulabschluss; gewandtes Auftreten; herausragende sprachliche Kompetenz sowie ausgeprägte Fähigkeit analytisch zu denken

Auswahlverfahren Online-Bewerbung auf unserer Webseite [www.hoffmanneitle.com](http://www.hoffmanneitle.com). Nach Einladung persönliches Vorstellungsgespräch am Standort München. Wir freuen uns auf ein Erstgespräch am Messestand!

Fremdsprachenkenntnisse Hervorragende Englischkenntnisse, weitere Fremdsprachen nützlich

### Kontakt

Internet [www.hoffmanneitle.com](http://www.hoffmanneitle.com)  
 Anschrift Arabellastraße 30  
 81925 München



# RESEARCH AND DEVELOPMENT

Driver Assistance Systems  
Infotainment  
Steering  
Brakes  
Interior  
Suspension



## Hyundai MOBIS

### Unternehmen

Branche

Firmenschwerpunkte

Automobilzulieferer

Neben der Forschung und Entwicklung im Bereich von hochtechnologischen Produkten für den Einsatz im Fahrzeug, ist MOBIS Parts Europe N.V. für das Originalteile- und Originalzubehörgeschäft von Hyundai Motors und Kia Motors in ganz Europa zuständig.

Hauptsitz

Standorte

Seoul, Südkorea

Inland: Frankfurt am Main, Leipzig  
Weltweit: 35 Standorte in 21 Ländern

Mitarbeiter

Inland: 500 / Weltweit: 30000

### Angebote für Studierende

Praktikum | Werkstudent

ja | ja

Bachelor- | Masterarbeit

ja | ja

Promotion

nein

### Arbeitsumfeld

Einstiegsmöglichkeiten

Direkteinstieg, Praktikum,  
Werkstudententätigkeit, Bachelor- /  
Masterthesis

Weiterbildungsmöglichkeiten

vorhanden

Auslandsaktivitäten

vorhanden

### Anforderungsprofil

Bedarf für 2019

stetig wachsend, insbesondere in der  
Forschung und Entwicklung

Auswahlverfahren

Zweistufiger Bewerbungsprozess:

1. Onlineinterview/Telefonat
2. Persönliches Gespräch

Fremdsprachenkenntnisse

Englisch

### Kontakt

Internet

<http://www.mobistc-europe.com/>

Anschrift

MOBIS Parts Europe N.V.  
Zweigniederlassung Deutschland  
Wilhelm-Fay-Straße 51  
65936 Frankfurt am Main, Germany



## IABG als Arbeitgeber

Die IABG bietet integrierte, innovative Lösungen in den Branchen Automotive • InfoKom • Mobilität, Energie & Umwelt • Luftfahrt • Raumfahrt • Verteidigung & Sicherheit. Wir beraten unabhängig und kompetent. Wir realisieren zukunftsicher und zielgerichtet. Wir betreiben zuverlässig und nachhaltig. Unser Erfolg basiert auf dem Verständnis der Markttrends und -anforderungen, der technologischen Kompetenz der Mitarbeiter und einem fairen Verhältnis zu unseren Kunden und Geschäftspartnern.

**Wer passt zu uns?** Finden Sie es spannend, heute schon an Themen der Zukunft zu arbeiten und mit Ihrem Engagement und Ihrer Kompetenz dazu beizutragen, die Welt von morgen mitzugestalten? Dann möchten wir Sie kennen lernen!

Bei Interesse freuen wir uns über Ihre Bewerbung unter [www.iabg.de/karriere](http://www.iabg.de/karriere). Fragen zu konkreten Stellenausschreibungen, zu Ihrer Bewerbung oder zu IABG als Arbeitgeber? Unser Recruiting-Team, Telefon **089 6088-2070**, hilft Ihnen gerne weiter!



[www.iabg.de](http://www.iabg.de)



## IABG mbH

### Unternehmen

Branche

Automotive; InfoKom; Mobilität, Energie & Umwelt; Luftfahrt; Raumfahrt; Verteidigung & Sicherheit

Firmenschwerpunkte

Die IABG erbringt mit ihren hochqualifizierte Mitarbeitern integrierte, innovative Analyse- und Testdienstleistung sowie technisch-wissenschaftliche Dienstleistungen für private und öffentliche Kunden. Die IABG ist konzernunabhängig und produktneutral.

Hauptsitz

Ottobrunn

Standorte

Berlin, Bonn, Dresden, Erding, Hannover, Karlsruhe, Koblenz, Lathen, Letzlingen, Lichtenau, Oberpfaffenhofen, Nordwijk

Mitarbeiter

1000

Umsatz 2017

182,7 Mio EUR

### Angebote für Studierende

Praktikum | Werkstudent

ja | ja

Bachelor- | Masterarbeit

ja | ja

Promotion

ja

### Arbeitsumfeld

Einstiegsmöglichkeiten

Direkteinstieg (Training on the Job); Praktikum /Werkstudent; Duales Studium Abschlussarbeiten (Bachelor / Master / Promotion)

Weiterbildungsmöglichkeiten

Wenn Sie sich für die IABG entschieden haben, stellen wir durch eine gezielte individuelle Förderung, mit umfassenden internen und externen Weiterbildungsmöglichkeiten, gemeinsam mit Ihnen die Weichen für Ihre Zukunft.

### Anforderungsprofil

Bedarf für 2019

150

Einstellungskriterien

Erfolgreich abgeschlossenes Hochschulstudium mit entsprechender Zusatzqualifikation, Eigeninitiative, Teamfähigkeit und Flexibilität, erste einschlägige Praxiserfahrungen, gute Deutsch- (min. Level B2) und Englischkenntnisse  
Einstellungsgespräche  
Englisch

Auswahlverfahren

Fremdsprachenkenntnisse

### Kontakt

Internet

<http://www.iabg.de/karriere/>

Anschrift

Einsteinstrasse 20  
85521 Ottobrunn





```
if (you.canReadThis()) {
    you.talkToUs();
    we.add(you);
    we.createCoolProducts();
}
```



[ifta.com/jobs](http://ifta.com/jobs)

## IFTA GmbH

### Unternehmen

Branche

Firmenschwerpunkte

Mess- und Regelungstechnik

Die IFTA GmbH ist ein führendes Unternehmen auf dem Gebiet der Messtechnik zur Überwachung und Analyse von Schwingungen in stationären Gasturbinen und Industrieanlagen. Unsere Kunden sind internationale Konzerne und Großunternehmen.

Hauptsitz

Mitarbeiter

Puchheim (bei München)

35

### Angebote für Studierende

Praktikum | Werkstudent

Bachelor- | Masterarbeit

Promotion

ja | ja

ja | ja

ja

### Arbeitsumfeld

Einstiegsmöglichkeiten

Direkteinstieg: Embedded Softwareentwicklung, Elektronikentwicklung, Technischer Vertrieb

Studierende: Softwareentwicklung, Elektronikentwicklung, F&E

Weiterbildungsmöglichkeiten

Interne und externe Weiterbildungen sowie sehr gute persönliche Entwicklungsmöglichkeiten in einem hochqualifizierten, interdisziplinären Team.

Auslandsaktivitäten

Aktuelles Forschungsprojekt POLKA zum Thema Verbrennungsinstabilitäten in Zusammenarbeit mit sechs Universitäten und vier Unternehmen aus ganz Europa - PhD Studenten gesucht!

### Anforderungsprofil

Bedarf für 2019

Aktuelle Stellenausschreibungen finden Sie am Messestand und unter [ifta.com/jobs](http://ifta.com/jobs).

Einstellungskriterien

Sie begeistern sich für anspruchsvolle und innovative Technik? Dann bewerben Sie sich und entwickeln Sie mit uns die Messtechnik der Zukunft!

Auswahlverfahren

Bitte bewerben Sie sich online unter [ifta.com/jobs](http://ifta.com/jobs) oder per Email.

### Kontakt

Internet

Anschrift

[www.ifta.com](http://www.ifta.com)

IFTA GmbH  
Junkersstraße 8  
82178 Puchheim (bei München)

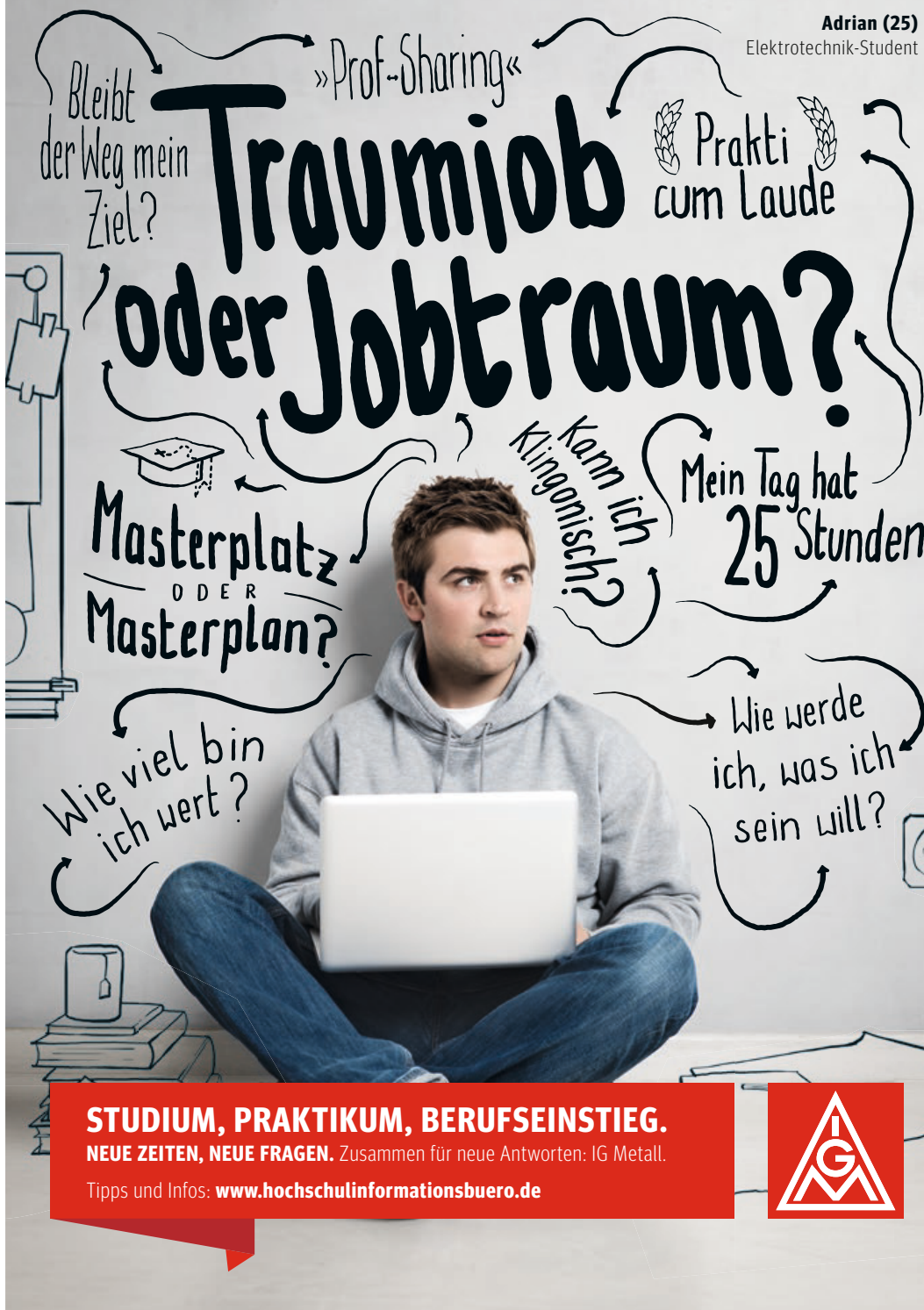

- Elektrotechnik
- Jura
- Kommunikationswiss.
- Psychologie
- Soziologie
- Informatik
- Fahrzeugtechnik
- Luft- und Raumfahrt
- Maschinenwesen
- Mechatronik
- Verfahrenstechnik
- Medizin
- Medizintechnik

- Biologie
- Chemie
- Mathematik
- Physik
- BWL
- VWL
- Wirtschaftsinformatik
- Wi - Ingenieurwesen
- Wirtschaftsmathematik



Montag

Dienstag

## IG Metall München

### Unternehmen

Branche

Metallindustrie; Metallgewinnung; IT Industrie; Entwicklungsdienstleistung; Eisen- und Stahl erzeugende Industrie; Metallhandwerk und anverwandte Industrien; Handwerks- und Dienstleistungszweige

Firmenschwerpunkte

Mit unseren Tarifverträgen setzen wir Standards, an denen Sie sich orientieren können. Wir bieten Infos aus der Berufspraxis, Orientierung auf den künftigen Job, Fragen beim Praktikum oder Tipps, wie Du Dich im Arbeitsleben nicht über den Tisch ziehen lässt und Rechtliche Prüfung vom Arbeitsvertrag

Hauptsitz

Frankfurt

Standorte

Bundesweit

Mitarbeiter

ca. 2700

### Angebote für Studierende

Praktikum | Werkstudent

ja | nein

Bachelor- | Masterarbeit

nein | nein

Promotion

nein

### Arbeitsumfeld

Einstiegsmöglichkeiten

Tarifverträge werden durch die IG Metall gemacht. Sie gelten in allen tarifgebundenen Betrieben der oben genannten Branchen.

Weiterbildungsmöglichkeiten

Kostenfreie Seminare zu Berufseinstieg, Zeitmanagement und politischen Themen

### Kontakt

Internet

[www.igmetall.de](http://www.igmetall.de)

Anschrift

IG Metall München  
Schwanthalerstraße 64  
80336 München

**STUDIUM, PRAKTIKUM, BERUFSEINSTIEG.**

**NEUE ZEITEN, NEUE FRAGEN.** Zusammen für neue Antworten: IG Metall.

Tipps und Infos: [www.hochschulinformationsbuero.de](http://www.hochschulinformationsbuero.de)





## Make life easier, safer and greener

**Kleine Chips, große Wirkung:** Bereits heute bewegt unser Leistungshalbleitermodul HybridPACK™ 2 Elektro- bzw. Hybridautos wie den BMW i3 und den i8. Gleichzeitig arbeiten wir bereits an Halbleiterlösungen für die Mobilität von übermorgen. So machen wir die Zukunft umweltfreundlicher.

**Was wir dafür brauchen?** Ihre Leidenschaft, Kompetenz und frische Ideen. Kommen Sie zu uns ins Team! Freuen Sie sich auf Raum für Kreativität und Praxiserfahrung mit neuester Technologie. Egal ob Praktikum, Studienjob, Abschlussarbeit oder Berufsstart: Bei uns nehmen Sie Ihre Zukunft in die Hand.

**Bewerben Sie sich jetzt bei einem der besten Arbeitgeber Deutschlands!**

[www.infineon.com/careers](http://www.infineon.com/careers)

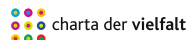

### Für Studierende und Absolventen (w/m/div):

- › Ingenieurwissenschaften
- › Naturwissenschaften
- › Informatik
- › Wirtschaftswissenschaften

## Infineon Technologies AG

### Unternehmen

Branche

Halbleiter, Mikroelektronik.

Firmenschwerpunkte

Infineon entwirft, entwickelt, fertigt und vertreibt eine Vielzahl an Halbleiter- und Systemlösungen. Dabei liegt der Fokus auf der Automobil- und Industrieelektronik sowie auf mobilen Geräten, Hochfrequenzanwendungen und hardwarebasierter Sicherheit.

Hauptsitz

Neubiberg bei München

Standorte

Inland: Dresden, Regensburg, Warstein  
Weltweit: u.a. Villach, Graz, Wien, Bristol, Bukarest, Cegled, Padua, Singapur, Peking, Shanghai, Milpitas, El Segundo

Mitarbeiter

40.100

Umsatz 2018

7,6 Mio. EUR

### Angebote für Studierende

Praktikum | Werkstudent

ja | ja

Bachelor- | Masterarbeit

ja | ja

Promotion

ja

### Arbeitsumfeld

Einstiegsmöglichkeiten

Traineeprogramm oder Direkteinstieg in: Forschung & Entwicklung, Produktion, Vertrieb & Marketing, IT und Zentralbereiche (Finanzen, Einkauf, Supply Chain Management, Personal, Kommunikation,...)

Weiterbildungsmöglichkeiten

Umfassende Möglichkeiten zur persönlichen Entwicklung auf unterschiedlichen Karrierepfaden

Auslandsaktivitäten

Europa, Amerika, Asien-Pazifik, China und Japan.

### Anforderungsprofil

Bedarf für 2019

50 Absolventen (w/m/d) pro Jahr

Einstellungskriterien

Gute Noten, Praxiserfahrung, Auslands- erfahrung, Kommunikationsfähigkeit, interkulturelle Offenheit, Kreativität

Auswahlverfahren

Interview (persönlich/telefonisch)

Fremdsprachenkenntnisse

Englisch

### Kontakt

Internet

[www.infineon.com/karriere](http://www.infineon.com/karriere)

Anschrift

Infineon Technologies AG  
Am Campeon 1-15  
85579 Neubiberg bei München  
Tel.: +49 89 234-0

Elektrotechnik

Informatik

Maschinenwesen

Mechatronik

Verfahrenstechnik

Chemie

Mathematik

Physik

BWL

VWL

Wirtschaftsinformatik

Wi - Ingenieurwesen

Wirtschaftsmathematik

Montag

Dienstag





## Application Engineer - FAE (m/w/d)

Suchen Sie eine neue Herausforderung und wollen in einem innovativen, kreativen Arbeitsumfeld eines international tätigen Unternehmens arbeiten? Wenn ja, dann sind Sie bei uns genau richtig!

Gestalten Sie mit uns zusammen die automobiler Zukunft! Ob autonomes Fahren, Infotainment, ADAS (Fahrerassistenz - Systeme), HMI (Human Machine Interface) oder Innenraumbeleuchtung - alles fängt bei einem Halbleiter Chip an. Inova Semiconductors ist der Experte für Halbleiter für die digitale High-Speed-Datenübertragung im Fahrzeug.

Sehen Sie sich langfristig im Bereich Field Application? Im Rahmen unseres Trainee Programms erwerben Sie innerhalb von ca. 9 Monaten den fachlichen Hintergrund des Application Engineers und haben die Möglichkeit Erfahrungen bei einem unserer Distributoren in Taiwan zu sammeln.

### Ihr Job

- Durch Ihre fachliche Kompetenz und Ihr Engagement schaffen Sie schnell Vertrauen als technischer Ansprechpartner für unseren weltweiten Kunden und begleiten deren gesamte Entwicklung vom Schaltplan, über das Platinen-Layout bis hin zur Inbetriebnahme des Produkts.
- Über die kontinuierliche Arbeit im Applikationslabor erlangen Sie ein detailliertes Fachwissen über unsere Produkte.
- Ihr tiefes Verständnis für die Inova-Produkte und deren Eigenschaften ermöglicht es Ihnen, gemeinsam mit und für unsere Kunden neue Systemkonzepte zu entwickeln.
- Mit Hilfe moderner Simulationswerkzeuge analysieren Sie Kunden Baugruppen und unterstützen diese bei der Entwicklung.
- Als APIX Experte verfassen Sie Applikationsnoten und Präsentationen für interne und externe Schulungen und repräsentieren unser Unternehmen durch die Teilnahme an Messen und Konferenzen.

### Kontakt

Inova Semiconductors GmbH  
 Grafinger Str. 26  
 D-81671 München  
 Tel.: +49-89-457475-60  
 Fax: +49-89-457475-88  
 hr@inova-semiconductors.de  
 www.inova-semiconductors.de



### Ihre Qualifikation

- Sie haben einen Abschluss (TU/FH) in Elektrotechnik/Kommunikationstechnik oder einem vergleichbaren Studium.
- Ein hohes Interesse im Bereich der Hochgeschwindigkeits-Datenübertragung über verschiedene Kabelsysteme (Koax, STP) und die zugehörige elektromagnetische Verträglichkeit (EMV).
- Sie haben sehr gute analytische Fähigkeiten und ein hohes Maß an Flexibilität, Engagement und Motivation.
- Sie sind kreativ und haben Freude daran Lösungen zu erarbeiten oder zu optimieren.
- Ihre Stärke ist eine sehr hohe Kundenorientierung, und die Begeisterung für technische Themen.
- Sie sind kommunikationsstark in der deutschen und englischen Sprache.

## Inova Semiconductors GmbH

### Unternehmen

Branche

Elektronik / Halbleiter im Automotive Bereich

Firmenschwerpunkte

APIX  
 Ein High Speed Serializer / Deserializer zur Übertragung von Video, Audio und anderen Daten.  
 ISELED  
 In die Smart LED integrierter Controller zur individuellen Ansteuerung.

Hauptsitz

München

Standorte

München

Mitarbeiter

34

### Angebote für Studierende

Praktikum | Werkstudent

ja | ja

Bachelor- | Masterarbeit

ja | ja

Promotion

nein

### Arbeitsumfeld

Einstiegsmöglichkeiten

Als:  
 Absolvent / Traineeprogramm; Junior Professional; Senior Professional  
 In den Bereichen:  
 Chip Design; Applikation; Vertrieb; Produktionstest

Weiterbildungsmöglichkeiten

HDL Sprachen (Verilog SystemVerilog, UVM); HF Simulationstechniken mit finiten Elemente-Tools; EMV; Messtechnik PCB Design (Altium Design) FPGA Design (Vivado)

Auslandsaktivitäten

Wir arbeiten weltweit mit Distributoren und Kunden zusammen - Europa/Asien/USA.

### Anforderungsprofil

Bedarf für 2019

Auf unserer Firmenwebseite finden Sie alle unsere offenen Positionen unter <https://inova-semiconductors.de/careers.html>

Einstellungskriterien

Sie überzeugen mit Ihrer fachlichen Kompetenz, Teamfähigkeit, guten kommunikativen Eigenschaften, selbständigem Arbeiten und haben Spaß eigene Ideen umzusetzen.

Auswahlverfahren

Interview telefonisch und persönlich

Fremdsprachenkenntnisse

Sie verfügen über sehr gute deutsche und englische Sprachkenntnisse.

“

Durch Technologie-Consulting verbinden wir **Persönlichkeit**, Engagement und Erfahrung. Im **Team** stellen wir uns technologischen Herausforderungen und kreieren **Innovationen** und Mehrwerte für unsere Kunden.

”



**Einzelne Spitze,  
gemeinsam  
Weltklasse.**

Welche Ziele wollen Sie erreichen? Profitieren Sie von einer einzigartigen Lernkurve und entdecken Sie die Welt der Technologie- und Innovationsberatung.

[start.invensiting.com](http://start.invensiting.com)  
[career@invensity.com](mailto:career@invensity.com)



*start invensiting*

**INVENSITY**

**Unternehmen**

Branche  
Firmenschwerpunkte

Technologie- und Innovationsberatung.  
Die INVENSITY GmbH ist eine internationale Technologie- und Innovationsberatung. Mit der Academy und dem Technology Hub werden Spitzenleistungen für Unternehmen im Forschungs- und Entwicklungsbereich gewährleistet.

Hauptsitz  
Standorte

Wiesbaden  
Inland: Hamburg, Düsseldorf, Wiesbaden, Stuttgart, München  
Ausland: Detroit/USA, Manila/Philippinen

Mitarbeiter  
Umsatz 2018

Weltweit: 250  
18 Mio.

**Angebote für Studierende**

Praktikum | Werkstudent  
Bachelor- | Masterarbeit  
Promotion

ja | ja  
ja | ja  
nein

**Arbeitsumfeld**

Einstiegsmöglichkeiten  
Weiterbildungsmöglichkeiten

Praktikant/In, Trainee oder Direkteinstieg  
Schulungen und Mentoring fördern die Talente und Fähigkeiten der Mitarbeiter.

Auslandsaktivitäten

Möglich, projektabhängig

**Anforderungsprofil**

Einstellungskriterien

Erfolgreicher Hochschulabschluss (Uni/ FH), erste praktische Erfahrungen, Begeisterung für technologische Herausforderungen, hohe Motivation, Team- und Kommunikationsfähigkeit, gute Deutsch- und Englischkenntnisse

Auswahlverfahren

Bei INVENSITY gibt es kein Assessment-center; Stattdessen finden Sie bei uns Interviews mit erfahrenen Consultants. Dies gibt Ihnen die Möglichkeit uns besser kennenzulernen. Sie erhalten individuelles und detailliertes Feedback, welches ihre positiven Eigenschaften reflektiert sowie Potenziale zur persönlichen Entwicklung aufdeckt.

Fremdsprachenkenntnisse

Englisch

**Kontakt**

Internet  
Anschrift

[start.invensiting.com](http://start.invensiting.com)  
INVENSITY GmbH  
Giselastraße 3a  
80802 München

- Elektrotechnik
- Informatik
- Fahrzeugtechnik
- Luft- und Raumfahrt
- Maschinenwesen
- Mechatronik
- Medizin
- Medizintechnik
- Mathematik
- Physik
- Wirtschaftsinformatik
- Wi - Ingenieurwesen

Montag  
Dienstag

## iSYS RTS GmbH

### Unternehmen

Branche  
Firmenschwerpunkte  
Hauptsitz  
Standorte  
Mitarbeiter

Fahrzeugtechnik  
Entwicklung Eingebetteter Systeme inkl. Serienlieferung  
München  
München  
75

### Angebote für Studierende

Praktikum | Werkstudent  
Bachelor- | Masterarbeit  
Promotion

ja | ja  
ja | ja  
nein

### Arbeitsumfeld

Einstiegsmöglichkeiten  
Weiterbildungsmöglichkeiten

Praktika, Abschlussarbeit, Direkteinstieg  
Jährliches Mitarbeitergespräch zur Feststellung des Weiterbildungsbedarfs, Schulungskatalog

### Anforderungsprofil

Bedarf für 2019  
Einstellungskriterien  
Auswahlverfahren  
Fremdsprachenkenntnisse

laufend  
Technikbegeisterung, Eigeninitiative, Teamgeist, Fachkompetenz  
Telefoninterview, Vorstellungsgespräch mit Fach- und Personalabteilung  
Sehr gutes Englisch in Wort und Schrift

### Kontakt

Internet  
Anschrift

<https://www.isys-rts.de/karriere/>  
iSYS RTS GmbH  
Personalabteilung  
Moosacherstr. 88  
80809 München



**Werde  
mit uns zum  
Echtzeithelden!**

### Embedded Innovations – Als Experten für eingebettete Systeme realisieren wir zukunftsweisende Lösungen.

iSYS RTS ist ein wachsendes mittelständisches Unternehmen mit Sitz in München. Wir sind ein bunt gemischtes, internationales Team mit Fokus auf die Automobilbranche. Uns zeichnet ein vertrauens- und respektvolles Miteinander aus, in dem jeder Ideen einbringen und etwas bewegen kann.

Wir haben Ihr Interesse geweckt? Dann werfen Sie einen Blick auf unsere Homepage oder kontaktieren Sie uns via E-Mail. Vom Studium über den Berufseinstieg bis hin zur Fach- und Führungskarriere – Wir bieten Ihnen viele verschiedene Möglichkeiten!

[www.isys-rts.de/karriere/](http://www.isys-rts.de/karriere/)

[jobs@isys-rts.de](mailto:jobs@isys-rts.de)



- Software Engineering und Embedded Systems
- Modellbasierte Software-Entwicklung und Test
- Regelungstechnik und Signalverarbeitung



*www.partner-schafft-perspektiven.de*



## INNOVATIONEN MITGESTALTEN – als Teil eines starken Teams!

Wenn der prototypische Roboterarm zum ersten Mal zum Leben erwacht, wenn das Elektrofahrzeug anspringt oder der Rennwagen dank intelligenter Algorithmen und Performance Simulation noch schneller fährt – dann handelt es sich um eines von vielen Erfolgserlebnissen im Arbeitsalltag unserer Mitarbeiter bei ITK Engineering! Als Elektrotechniker, Maschinenbauer, Physiker oder Informatiker warten vielfältige Aufgaben auf Sie, in denen Sie Expertenwissen aufbauen und Ihre Ideen und Know-how einbringen können. In einem starken Team, in dem Sie sich garantiert wohlfühlen werden, arbeiten wir gemeinsam an den Technologien von morgen.

In unseren Entwicklungs- und Beratungsprojekten dreht sich alles um Software Engineering, Embedded Systems, modellbasierte Softwareentwicklung und Regelungstechnik. Unsere Software steckt zum Beispiel in Fahrzeugen, medizinischen Geräten und Flugzeugen.

Besuchen Sie uns auf [www.itk-karriere.de](https://www.itk-karriere.de) und erfahren Sie mehr über die Arbeit und das Miteinander bei ITK Engineering.

## ITK Engineering GmbH

### Unternehmen

Branche: Automobil, Luft- & Raumfahrt, Medizintechnik, Rail, Robotik  
 Firmenschwerpunkte: Entwicklungsdienstleistungen, Software Engineering, Embedded Systems, Modellbasierte Entwicklung und Regelungstechnik  
 Hauptsitz: Rülzheim  
 Standorte: Berlin, Braunschweig, Frankfurt a.M., Friedrichshafen, Ingolstadt, Köln, Lollar, München, Stuttgart, Barcelona, Detroit, Graz und Tokyo  
 Mitarbeiter: 1200

### Angebote für Studierende

Praktikum | Werkstudent: ja | ja  
 Bachelor- | Masterarbeit: ja | ja  
 Promotion: nein

### Arbeitsumfeld

Einstiegsmöglichkeiten: Neben Festanstellungen für Berufseinsteiger und Professionals sind bei ITK auch Abschlussarbeiten, Praktika und Werkstudententätigkeiten möglich.  
 Weiterbildungsmöglichkeiten: Wir bieten Ihnen individuelle Coachings & Weiterbildungsmaßnahmen.  
 Auslandsaktivitäten: Grundsätzlich ist ein Einsatz im Ausland möglich.

### Anforderungsprofil

Bedarf für 2019: 150  
 Einstellungskriterien: Sehr guter Studienabschluss mit Praxiserfahrung, gute Deutsch- und Englischkenntnisse, unternehmerisches Denken & Handeln, ausgeprägte Kundenorientierung, sowie Kommunikations- und Teamfähigkeit, Leidenschaft für technologische Innovationen und Mobilität.  
 Fremdsprachenkenntnisse: Deutsch, Englisch

### Kontakt

Internet: <https://www.itk-karriere.de/>  
 Anschrift: ITK Engineering GmbH  
 Im Speyerer Tal 6  
 76761 Rülzheim



IN A NOT SO FAR AWAY FUTURE...



Visit us on: [jdi-europe.com](http://jdi-europe.com)

©Japan Display Inc. 2019

## JDI Europe GmbH

### Unternehmen

Branche  
 Firmenschwerpunkte  
 Hauptsitz  
 Standorte  
 Mitarbeiter

Automotive, Mobile, Wearable  
 Weltweit führender Hersteller von LCD-Displays  
 München  
 Japan, Deutschland, China, Taiwan, USA  
 55 Mitarbeiter in Deutschland / Ca.10.000 weltweit

### Angebote für Studierende

Praktikum | Werkstudent  
 Bachelor- | Masterarbeit  
 Promotion

ja | ja  
 nein | nein  
 nein

### Arbeitsumfeld

Einstiegsmöglichkeiten

Strategic Marketing, Quality Management, Project Management

### Anforderungsprofil

Bedarf für 2019  
 Fremdsprachenkenntnisse

vorhanden  
 Englisch, Japanisch

### Kontakt

Internet  
 Anschrift

[www.jdi-europe.com](http://www.jdi-europe.com)  
 JDI Europe GmbH  
 Newton, Ridlerstraße 57  
 80339 München



Stand 79

Elektrotechnik

Informatik

Fahrzeugtechnik

Luft- und Raumfahrt

Maschinenwesen

Mechatronik

Verfahrenstechnik

BWL

VWL

Wirtschaftsinformatik

Wi - Ingenieurwesen

Wirtschaftsmathematik

Montag

Dienstag



„Sie möchten Ihre Potenziale entfalten und Ihre technischen oder betriebswirtschaftlichen Fähigkeiten durch Praxiserfahrung fundieren?“

Dann bewerben Sie sich beim  
**POTENZIALVERWIRKLICHER.**



[www.kbc-consultants.com](http://www.kbc-consultants.com)

## Kemény Boehme & Company GmbH

### Unternehmen

Branche	Beratung, Consulting, Technik, Automotive
Firmenschwerpunkte	Qualität, Entwicklung, Einkauf & Produktion, After Sales, Projektmanagement & Digitalisierung
Hauptsitz	München
Standorte	München
Mitarbeiter	40

### Angebote für Studierende

Praktikum   Werkstudent	ja   ja
Bachelor-   Masterarbeit	nein   ja
Promotion	nein

### Arbeitsumfeld

Einstiegsmöglichkeiten	Nach Bachelorabschluss als Junior Consultant Nach Masterabschluss als Consultant
Weiterbildungsmöglichkeiten	Interne Schulungen und Fortbildungen entlang der Karrierestufen, kontinuierliche und individuelle Förderung nach Bedarf und Schwerpunkt
Auslandsaktivitäten	Projekteinsätze im Ausland

### Anforderungsprofil

Einstellungskriterien	Gute Leistungen im Studium und Bachelorabschluss oder Masterabschluss im ingenieurs- oder wirtschaftswissenschaftlichen Umfeld, Praktika oder Berufserfahrung in der Beratungs- und/oder Technologiebranche. Großes Interesse an technologischen Prozessen und Themen.
Auswahlverfahren	In einem zweistufigen Bewerbungsprozess durchlaufen Sie zuerst ein persönliches Interview mit einigen unserer Mitarbeitenden und im zweiten Schritt überzeugen Sie in der Bearbeitung einer Case.
Fremdsprachenkenntnisse	Englisch

### Kontakt

Internet	<a href="http://www.kbc-consultants.com">www.kbc-consultants.com</a>
Anschrift	Lyonel-Feininger-Str. 28 80807 München <a href="mailto:karriere@kbc-consultants.com">karriere@kbc-consultants.com</a>

- Informatik
- Fahrzeugtechnik
- Luft- und Raumfahrt
- Maschinenwesen
- Mechatronik
- Verfahrenstechnik
- BWL
- VWL
- Wirtschaftsinformatik
- Wi - Ingenieurwesen
- Wirtschaftsmathematik

Montag  
Dienstag





# Accelerate your Career...

**BEI KNORR-BREMSE.** Knorr-Bremse ist der führende Hersteller von Bremssystemen und Anbieter weiterer Subsysteme für Schienen- und Nutzfahrzeuge mit über 6,6 Mrd. Euro Umsatz im Jahr 2018. Rund 28.000 Mitarbeiterinnen und Mitarbeiter in 30 Ländern entwickeln, fertigen und betreuen Brems-, Einstiegs-, Steuerungs- und Energieversorgungssysteme, Klimaanlage, Assistenzsysteme und Leittechnik sowie Lenksysteme und Lösungen für die Antirebs- und Getriebesteuerung. Als technologischer Schrittmacher leistet das Unternehmen schon seit 1905 mit seinen Produkten einen maßgeblichen Beitrag zur Sicherheit auf Schiene und Straße.

### Studierende (m/w/d)

für Praktika, Werkstudententätigkeiten oder Abschlussarbeiten (Bachelor/Master/)

### Absolvent (m/w/d)

für den direkten Berufseinstieg oder zur Teilnahme an unserem 18-monatigen Management-Entwicklungsprogramm (MEP)

Mehr Information im Stellenmarkt unter [www.knorr-bremse.de](http://www.knorr-bremse.de)



## Knorr-Bremse AG

### Unternehmen

Branche	Fahrzeugbau, Maschinenbau, Verkehrstechnik
Firmenschwerpunkte	Systemhersteller für Schienen- und Nutzfahrzeuge
Hauptsitz	München
Standorte	Weltweit über 100 Standorte in über 30 Ländern
Mitarbeiter	Rund 28.000
Umsatz 2018	6.616 Mio.

### Angebote für Studierende

Praktikum   Werkstudent	ja   ja
Bachelor-   Masterarbeit	ja   ja
Promotion	nein

### Arbeitsumfeld

Einstiegsmöglichkeiten	Direkteinstieg oder Nachwuchsprogramme - Bewerben, einsteigen und durchstarten!
Weiterbildungsmöglichkeiten	Sozialkompetenzschulungen, Sprachkurse und Techniktrainings u.a. auch im Knorr-Bremse Trainingszentrum in München
Auslandsaktivitäten	Mitarbeiter (m/w/d) des Knorr-Bremse Konzerns sind in allen Teilen der Welt tätig.

### Anforderungsprofil

Bedarf für 2019	Kontinuierlich
Einstellungskriterien	Auf die Persönlichkeit kommt es an. Die fachliche Ausbildung ist die Grundlage, jedoch zählt das Gesamtpaket.
Auswahlverfahren	Nach Übereinstimmung der Qualifikationen mit dem entsprechenden Anforderungsprofil erfolgt eine Einladung zum Interview. Weitere Auswahlverfahren können folgen.
Fremdsprachenkenntnisse	Englisch und gerne weitere Fremdsprachen

### Kontakt

Internet	<a href="http://www.knorr-bremse.de">www.knorr-bremse.de</a>
Anschrift	Knorr-Bremse AG Moosacher Straße 80 80809 München

Kongsberg Automotive ist ein globaler Automobilzulieferer. An 40 Standorten in weltweit 19 Ländern sind wir mit mehr als 10.500 engagierten Mitarbeitern vertreten. Umgeben von einer dynamischen Unternehmenskultur bieten wir Ihnen interessante Karriereperspektiven in einem internationalen Umfeld.



## Praktikanten, Werkstudenten & Young Professionals

Für unseren Standort in Hallbergmoos bei München suchen wir Praktikanten, Werkstudenten, Studierende für Bachelor- und Masterarbeiten sowie Young Professionals (m/w) in den Bereichen Einkauf, Engineering, Marketing & Vertrieb sowie Qualität.

### Ihre Aufgaben

Entsprechend Ihrer fachlichen Ausrichtung umfassen Ihre Aufgaben beispielsweise im Engineering die Unterstützung bei Konstruktionsaufgaben und Musterbauten sowie die Erstellung und Anpassung von Zeichnungen in CATIA V5. Im Bereich Marketing & Vertrieb sind Sie z. B. eingebunden in die Erstellung technischer und kommerzieller Benchmark-Analysen und im Einkauf unterstützen Sie das strategische Einkaufsteam bei der Erstellung und Nutzung eines Kostenmodells für definierte Produktgruppen.

### Ihre Qualifikationen

Für diese spannenden Aufgaben bringen Sie je nach Einsatzgebiet ein technisches, wirtschaftswissenschaftliches oder interdisziplinäres Studium sowie eine proaktive Arbeitsweise mit. Sehr gute Deutsch- und Englischkenntnisse in Wort und Schrift sowie Freude am Arbeiten im Team runden Ihr Profil ab.

Machen Sie den ersten Schritt und bewerben Sie sich online über unsere Homepage. Wir freuen uns auf Ihre Bewerbung!

Enhancing the driving experience

[www.kongsbergautomotive.com/careers](http://www.kongsbergautomotive.com/careers)

## Kongsberg Automotive GmbH

### Unternehmen

Branche	Automobilindustrie
Firmenschwerpunkte	Interior (Sitzkomfortsysteme, zum Beispiel Sitzheizung, Sitzventilation sowie Sitzmassagesysteme für PKW), Powertrain & Chassis, Specialty Products
Hauptsitz	Zürich, Schweiz
Standorte	40 Standorte in 19 Ländern, darunter ein technisches Entwicklungszentrum in Hallbergmoos bei München
Mitarbeiter	10.500
Umsatz 2018	über 1.1. Mrd.

### Angebote für Studierende

Praktikum   Werkstudent	ja   ja
Bachelor-   Masterarbeit	ja   ja
Promotion	nein

### Arbeitsumfeld

Einstiegsmöglichkeiten	Praktikum, Werkstudententätigkeit, Studienabschlussarbeit, Direkteinstieg für Absolventen sowie Young Professionals (m/w) mit erster Berufserfahrung
Weiterbildungsmöglichkeiten	Bedarfsgerechtes und individuelles Angebot zur fachlichen, methodischen und persönlichen Weiterentwicklung sowie Zusammenarbeit mit erfahrenen Kollegen, z. B. Mentoring
Auslandsaktivitäten	40 Standorte in 19 Ländern

### Anforderungsprofil

Bedarf für 2019	Positionen im Bereich Engineering, Program Management, Purchasing, Sales & Marketing
Einstellungskriterien	Begeisterung für die Automobilindustrie und unsere Produkte, technisches Interesse, Freude an der Zusammenarbeit in einem internationalen Team, Engagement, Neugier, Kommunikationsstärke
Auswahlverfahren	Ein Gespräch mit der Fach- und Personalabteilung
Fremdsprachenkenntnisse	Englisch, weitere Sprachen sind von Vorteil

### Kontakt

Internet	<a href="http://www.kongsbergautomotive.com/careers">www.kongsbergautomotive.com/careers</a>
Anschrift	Abteilung Human Resources Zeppelinstraße 4 85399 Hallbergmoos

Stand 63

Elektrotechnik

Fahrzeugtechnik

Maschinenwesen

Mechatronik

Verfahrenstechnik

BWL

Wi - Ingenieurwesen

Montag

Dienstag



# LIFE IS TOO SHORT TO WORK ANYWHERE

Bei uns treffen Vorwärtendenker auf adrenalingefüllte Jobs. Wenn du die Zukunft formen willst, und natürlich Motorräder, dann bist du beim größten Motorradhersteller Europas genau richtig.

STARTE DEINE KARRIERE AUF DER ÜBERHOLSPUR UNTER: [WWW.KTMGROUP.COM/KARRIERE](http://WWW.KTMGROUP.COM/KARRIERE)

## KTM AG

### Unternehmen

Branche	Fahrzeugentwicklung und Fahrzeugproduktion
Firmenschwerpunkte	Offroad- und Street-Motorräder
Hauptsitz	Mattighofen
Standorte	Rosenheim, Munderfing
Mitarbeiter	4200
Umsatz 2018	1140 Mio. EUR

### Angebote für Studierende

Praktikum   Werkstudent	ja   nein
Bachelor-   Masterarbeit	ja   ja
Promotion	nein

### Arbeitsumfeld

Einstiegsmöglichkeiten	High Potentials bieten wir Praktika und Studienabschlussarbeiten. Sobald du deinen Abschluss in der Tasche hast, gibt es die Möglichkeit zum Direkteinstieg.
Weiterbildungsmöglichkeiten	Die KTM AG bietet eine Vielzahl an Fortbildungs- und Schulungsmöglichkeiten. Neu ist unsere KTM-Academy mit dem Young Pioneers Collage und den MBA in Digital Intrapreneurship
Auslandsaktivitäten	Vertriebsgesellschaften weltweit

### Anforderungsprofil

Bedarf für 2019	rund 30 Studienabsolventen (m/w)
Einstellungskriterien	Engagement und Begeisterung sind Teil der Erfolgsgeschichte der KTM AG. Neben einschlägigen Fachkenntnissen legen wir besonderen Wert auf Teamgeist
Auswahlverfahren	Je nach Position kann das Bewerbungsgespräch in Form von persönlichen Gesprächen mit der HR-Abteilung und der Fachabteilung aus 1-2 Stufen bestehen.
Fremdsprachenkenntnisse	Englisch

### Kontakt

Internet	<a href="http://www.ktmgroup.com/de/karriere/">http://www.ktmgroup.com/de/karriere/</a>
Anschrift	Stallhofnerstrasse 3 5230 Mattighofen Austria



LiangDao Intelligence is a new intelligent testing & validation service provider aiming at promoting the mass production for Level 3 to Level 5 autonomous driving. LiangDao offers deep expertise in LiDAR-based technologies and combines additional sensor technologies to provide reference systems. The company specifically focuses on testing & validation of the environment perception system in autonomous vehicles.



Our business has been in operation since 2015, when the founding team returned to China from Germany. Most of the members of the technical team and the management board have rich experience at German OEMs, Tier 1s or well-known frontier R&D institutions. 80% of R&D team members have obtained master's or Ph.D. degrees from elite German and Chinese universities.

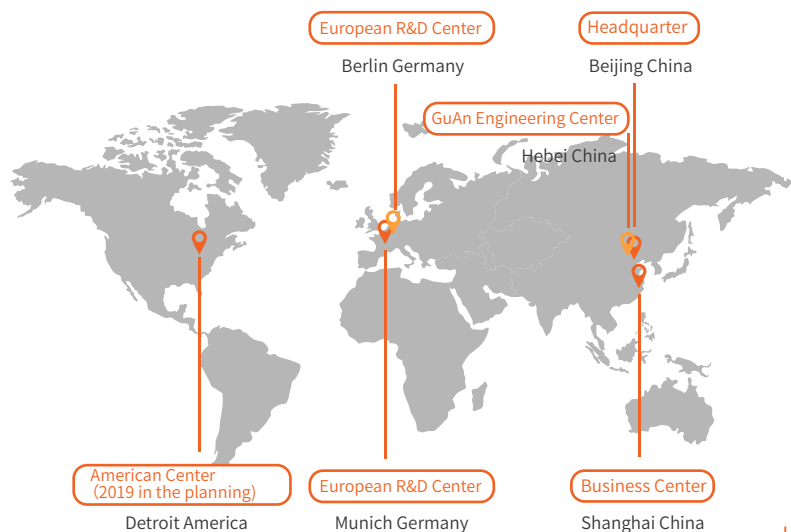

## LiangDao GmbH

### Unternehmen

Branche

Firmenschwerpunkte

Hauptsitz

Standorte

Mitarbeiter

Umsatz 2018

### Angebote für Studierende

Praktikum | Werkstudent

Bachelor- | Masterarbeit

Promotion

### Arbeitsumfeld

Einstiegsmöglichkeiten

Weiterbildungsmöglichkeiten

Auslandsaktivitäten

### Anforderungsprofil

Bedarf für 2019

Einstellungskriterien

Auswahlverfahren

Fremdsprachenkenntnisse

### Kontakt

Internet

Anschrift

Automotive, Software Development, Cloud Computing, AI, Automotive Sensor Systems  
LiangDao Intelligence is a new start-up with focus on developing L3/L4 autonomous driving software and data management solutions. The special focus lies on perception system development, test and validation as well as data management and analytics.

Beijing and Berlin

München, Berlin, Beijing and Shanghai

65

15 Millionen

ja | ja

ja | ja

ja

Junior, Associate, Senior Developer and Engineer

Exchange Programm in China and Germany  
China and Germany

20

Bachelor and Master, PhD

Telefon Interview, Face-2-Face Interview

German, Chinese, English

www.liangdao.ai  
yang.ji@liangdao.de  
LiangDao GmbH  
Ludwigstr. 9  
80799 München

Elektrotechnik

Informatik

Fahrzeugtechnik

Maschinenwesen

Mechatronik



Montag

Dienstag



**Ideen entwickeln  
Sie bei uns für die  
Welt. Nicht für die  
Schublade.**

**„Wo zählen schon Ihre Ideen, wenn Sie gerade erst Ihr Studium abgeschlossen haben?“**

Melissa Pabouctsidis, Systemingenieurin bei Liebherr

**Bei uns zählen Sie.** Als innovatives Familienunternehmen wissen wir, dass Ihre Ideen unsere Zukunft sind. Darum fördern wir Ihr Talent und geben Ihnen bereits früh die Möglichkeit, sich und Ihre Ideen in einer kollegialen Umgebung zu entfalten – mit allen Möglichkeiten für Ihre Zukunft.

**Bereit, Ihre Ideen zu verwirklichen? Starten Sie wie Melissa Pabouctsidis Ihre Karriere bei uns.**

**Unser Angebot**

- Mitarbeit in einem international erfolgreichen Familienunternehmen
- Abwechslungsreiches Arbeitsumfeld und faszinierende Hightechprodukte
- Sehr gute Möglichkeiten zum Auf- und Ausbau von Fachkompetenz und persönlichen Fähigkeiten
- Gezielte individuelle Förderung

Die **Liebherr-Aerospace Lindenberg GmbH** ist einer der führenden europäischen Hersteller von Flugzeugausrüstungen. Die Produkte sind an Bord vieler Großraumflugzeuge, Business-Jets und Hubschrauber im Einsatz. Das Programm umfasst neben Fahrwerken, Flugsteuerungs- und Betätigungssystemen auch Getriebe.

Liebherr-Aerospace  
Lindenberg GmbH  
Pfänderstraße 50-52  
88161 Lindenberg/Allgäu  
Ansprechpartner:  
Bernd Miller  
Tel.: +49 8381 46-4628

**Liebherr - Aerospace Lindenberg GmbH**

**Unternehmen**

Branche  
Firmenschwerpunkte

Luftfahrtausrüster  
Flugsteuerungs- und Betätigungssysteme, Fahrwerke sowie Getriebekomponenten

Hauptsitz  
Standorte  
Mitarbeiter  
Umsatz 2018

Lindenberg im Allgäu  
Friedrichshafen  
rund 2800 Mitarbeiter  
rund 716 Mio. EUR

**Angebote für Studierende**

Praktikum | Werkstudent  
Bachelor- | Masterarbeit  
Promotion

ja | nein  
ja | ja  
nein

**Arbeitsumfeld**

Einstiegsmöglichkeiten  
Weiterbildungsmöglichkeiten

Praktika, Abschlussarbeiten, Direkteinstieg  
umfassendes Weiterbildungsprogramm im Unternehmen, jährliche Gespräche zur Feststellung des Bedarfs  
weltweite Service- und Fertigungsstandorte

Auslandsaktivitäten

**Anforderungsprofil**

Bedarf für 2019  
Auswahlverfahren  
Fremdsprachenkenntnisse

vorhanden  
persönliches Vorstellungsgespräch  
Englisch

**Kontakt**

Internet  
Anschrift

www.liebherr.com  
Liebherr-Aerospace Lindenberg GmbH  
Pfänderstraße 50 - 52  
88161 Lindenberg

Stand 17

Elektrotechnik

Informatik

Fahrzeugtechnik

Luft- und Raumfahrt

Maschinenwesen

Mechatronik

Verfahrenstechnik

Mathematik

Physik

BWL

VWL

Wirtschaftsinformatik

Wi - Ingenieurwesen

Wirtschaftsmathematik

Montag

Dienstag

Make aviation history with us!  
Apply here now: [lilium.com/careers](https://lilium.com/careers)

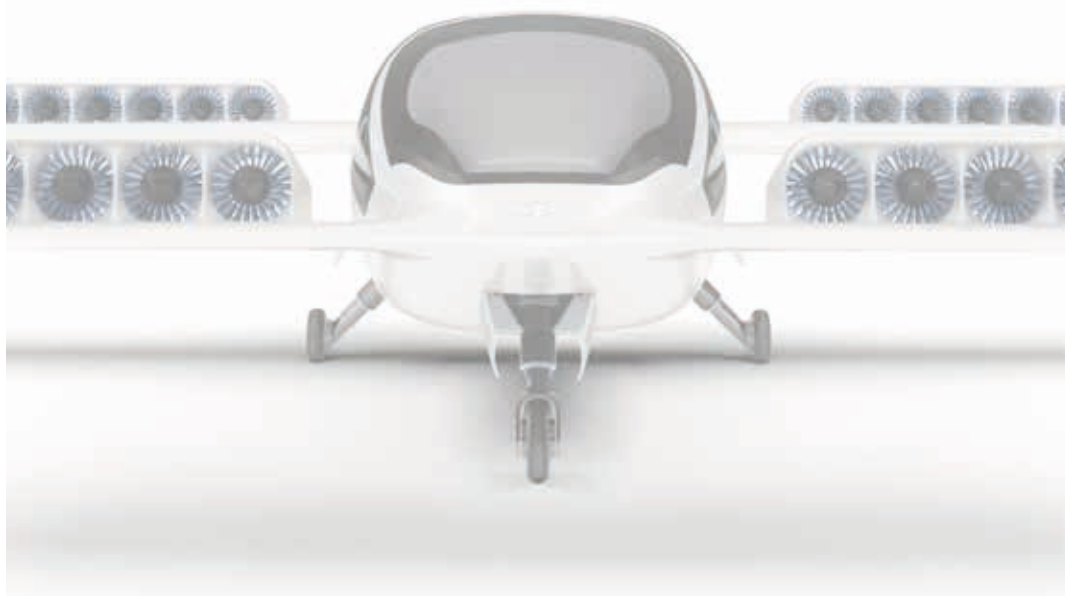

## Lilium GmbH

### Unternehmen

Branche

Firmenschwerpunkte

Hauptsitz

Mitarbeiter

### Angebote für Studierende

Praktikum | Werkstudent

Bachelor- | Masterarbeit

Promotion

### Arbeitsumfeld

Einstiegsmöglichkeiten

Weiterbildungsmöglichkeiten

### Anforderungsprofil

Bedarf für 2019

Einstellungskriterien

Fremdsprachenkenntnisse

### Kontakt

Internet

Anschrift

Aerospace

We are designing, building and will operate the Lilium Jet, a revolutionary new aircraft that will change the face of travel as we know it. It is the world's first all-electric vertical take-off and landing jet.

Wessling

200+

ja | nein

nein | nein

nein

A career at Lilium is for those who want to do something extraordinary. Every day we are pushing the very boundaries of technology and customer experience to deliver something that has never been done before. At Lilium, you will work with a world-class team of leaders, experts and engineers who are as passionate about changing the world as you are.

The early years of your career are critical to your development and at Lilium we believe in giving you opportunity. As a small team, we'll be looking to you to take on genuine responsibility and deliver meaningful tasks, while we provide you with a working environment tailored to ensure that your career really takes off.

Software Engineers, Composite Manufacturing Engineers, CAD Designers, Production, Energy Storage

We are looking for bright, motivated and ambitious people who want hands-on roles.

English is our business language.

<https://lilium.com/careers>

Lilium GmbH  
Claude-Dornier Str. 1, Geb. 335  
82234 Wessling







transform:  
mobility

## Why work for one automaker when you can work for the entire industry?

At Magna, we turn ideas into industry standards for all of automotive. We push the boundaries of technology and innovation to transform vehicles, careers, and the future of mobility.

Magna technology travels millions of miles each day. Imagine how far a career here could take you.

[magnacareers.com](http://magnacareers.com)



### Magna

#### Unternehmen

Branche

Firmenschwerpunkte

Automobilzulieferer

Das Produkt- und Leistungsspektrum reicht von der Entwicklung und Produktion von Teilen, Komponenten und Modulen über die Systemintegration bis zur Entwicklung und Fertigung von Gesamtfahrzeugen für die globalen Automobilhersteller.

Hauptsitz

Aurora, Kanada

Standorte

43 (348) Produktionsstätten sowie 31 (91) Zentren für Produktentwicklung, Engineering und Vertrieb in Deutschland (weltweit)

Mitarbeiter

22.700 in Deutschland, 174.000 weltweit

Umsatz 2018

40,8 Mrd. USD

#### Angebote für Studierende

Praktikum | Werkstudent

ja | ja

Bachelor- | Masterarbeit

ja | ja

Promotion

nein

#### Arbeitsumfeld

Einstiegsmöglichkeiten

Je nach Ausbildungshintergrund und Erfahrung bieten wir unterschiedliche Einstiegsszenarien, die von Anfang an mit spannenden Projekten und abwechslungsreichen Aufgaben verbunden sind.

Weiterbildungsmöglichkeiten

Eines unserer Ziele ist es, Schlüsselpositionen intern zu besetzen. Mit unserem Performance Management Prozess wird das unterstützt. Vorgesetzter und Mitarbeiter definieren dabei gemeinsam konkrete Ziele, die Umsetzung wird von der Personalentwicklung begleitet.

Auslandsaktivitäten

Dank der globalen Präsenz von Magna haben Sie die Möglichkeit, mit Teams auf der ganzen Welt zusammenzuarbeiten.

#### Anforderungsprofil

Einstellungskriterien

Um unserem hohen Innovations- und Qualitätsanspruch gerecht zu werden suchen wir teamorientierte, engagierte, zuverlässige und zielstrebige Mitarbeiter mit hoher Einsatzbereitschaft und Flexibilität. Mitarbeiter mit Eigeninitiative, die neue Ideen einbringen.

Fremdsprachenkenntnisse

Deutsch, Englisch

#### Kontakt

Internet

[www.magnacareers.com](http://www.magnacareers.com)

# MEINE INITIALZÜNDUNG. BEI MAHLE AN DER ZUKUNFT MITARBEITEN.

David Hughes, Praktikant

Wir mögen Menschen mit Zielen. Was ist mit Ihnen? Sind Sie bereit für den Startschuss in die Praxis? Als international führender Entwicklungspartner und Zulieferer der Automobilindustrie sowie Wegbereiter der Mobilität von morgen unterstützen wir Sie im Rahmen von **Praktika** und **Abschlussarbeiten**, Ihr Wissen als Teammitglied einzubringen. Starten Sie Ihren Weg – mit uns.

[jobs.mahle.com](http://jobs.mahle.com)



# MAHLE

## MAHLE

### Unternehmen

Branche

Firmenschwerpunkte

Hauptsitz

Standorte

Mitarbeiter

Umsatz 2017

### Angebote für Studierende

Praktikum | Werkstudent

Bachelor- | Masterarbeit

Promotion

### Arbeitsumfeld

Einstiegsmöglichkeiten

Auslandsaktivitäten

### Anforderungsprofil

Einstellungskriterien

### Kontakt

Internet

Anschrift

Automotive/ Automobilindustrie

Der MAHLE Konzern hat den Anspruch, Mobilität effizienter, umweltschonender und komfortabler zu gestalten, indem er den Verbrennungsmotor weiter optimiert, die Nutzung alternativer Kraftstoffe vorantreibt und gleichzeitig das Fundament für die flächendeckende Einführung der Elektromobilität legt.

Stuttgart

Inland: Hauptsitz in Stuttgart sowie zahlreiche weitere Standorte

Weltweit: Mit 170 Produktionsstandorte in mehr als 30 Ländern und 16 großen Forschungs- und Entwicklungszentren

Deutschland: 13.800 (2016) | Weltweit: 78.000 (2017)

Weltweit: 12.8 Mrd. EUR

ja | ja

ja | ja

nein

Direkteinstieg, Praktika-/Abschlussarbeiten, internationales Traineeprogramm

Internationales Traineeprogramm inkl. Auslandsaufenthalt

Gute Englischkenntnisse, selbstständige und zielorientierte Arbeitsweise, Kommunikationsstärke, Engagement und Teamgeist, Neugierde und Begeisterungsfähigkeit für die Schnittstelle Wissenschaft und Praxis

[www.jobs.mahle.com](http://www.jobs.mahle.com)

Doris Neubauer  
([doris.neubauer@mahle.com](mailto:doris.neubauer@mahle.com))  
T. +49 89/189 41 69 50

Stefanie Weke ([stefanie.weke@mahle.com](mailto:stefanie.weke@mahle.com))  
T. +49 9445 968 47 401

# MAHLE

Stand 81

Elektrotechnik

Fahrzeugtechnik

Luft- und Raumfahrt

Maschinenwesen

Mechatronik

BWL

Wi - Ingenieurwesen

Montag

Dienstag



Das Münchner Unternehmen **MCA Engineering** ist Teil der internationalen MCA Group, welche mit rund 1450 spezialisierten Mitarbeitern zu einem der führenden Engineering-Dienstleistern in Europa zählt. Seit mehr als 28 Jahren ist MCA ein zuverlässiger Partner für seine etablierten Kunden zahlreicher Sektoren und führt Projekte aufgrund der langjährigen Erfahrung und der breitgefächerten Expertise stets erfolgreich durch.

Mit unserem 2013 eröffneten Standort in München möchten wir verstärkt auf den süddeutschen Markt eingehen.

MCA übernimmt eine aktive Rolle in der Forschung & Entwicklung, Produktion und im Projektmanagement für seine namhaften Kunden aus den Bereichen

**Automotive & Nutzfahrzeuge**

**Transport**

**Luft- und Raumfahrt**

**Multimedia & Elektronik**

**Energie & Umwelt**

MCA Engineering, das sind motivierte Ingenieure, die mit ihrem Fachwissen und ihrer Kompetenz zum Projekterfolg unserer Kunden in verschiedenen Industrien beitragen. Das eigentümergeführte Unternehmen entwickelt sich stabil und hat seit der Gründung jährlich ein überaus dynamisches Wachstum erfahren. Unser Erfolg basiert auf einer starken und unabhängigen Finanzlage, entscheidungsschnellen Strukturen und einer auf Reaktivität, Effizienz und Leistung konzentrierten Organisation.

MCA Groupe hat seinen Hauptsitz in Paris und ist in allen Regionen Frankreichs präsent. Wir sind zudem mit Niederlassungen in Deutschland, Belgien, Luxemburg, Schweden, Großbritannien, Italien, Spanien und den Niederlanden eine europaweit agierende Ingenieursberatung, die weltweit Projekte bearbeitet.



[www.mca-engineering.de](http://www.mca-engineering.de)

## MCA Engineering GmbH

### Unternehmen

Branche	Automotive & Nutzfahrzeuge - Transport - Luft- & Raumfahrt - Multimedia & Elektronik - Energie & Umwelt
Firmenschwerpunkte	Produktentwicklung, Embedded Systems sowie Projekt- und Qualitätsmanagement
Hauptsitz	Mit unserem 2013 eröffneten Standort in München möchten wir verstärkt auf den süddeutschen Markt eingehen.
Standorte	München, Frankreich, Niederlande, Schweden, Belgien, Italien, Spanien
Mitarbeiter	Standort München: ca. 130 Mitarbeiter (auf internationaler Ebene: ca. 1450 Mitarbeiter)

### Angebote für Studierende

Praktikum   Werkstudent	nein   nein
Bachelor-   Masterarbeit	nein   nein
Promotion	nein

### Arbeitsumfeld

Einstiegsmöglichkeiten	unbefristete Festanstellung und Einsatzmöglichkeiten in verschiedenen Branchen
Weiterbildungsmöglichkeiten	MCA bietet seinen Mitarbeitern verschiedene Karrieremöglichkeiten, sodass jeder seinen Zielen entsprechend gefördert wird! Neben der Möglichkeit eine Experten-Laufbahn in einem speziellen Fachgebiet einzuschlagen, können MCA-Ingenieure mit einschlägiger Erfahrung auch im Bereich der Projektleitung tätig werden.

### Anforderungsprofil

Einstellungskriterien	Dipl./Msc. Elektro- und Informationstechnik, Maschinenbau, Fahrzeugtechnik, Wirtschaftsingenieurwesen o.ä.
Auswahlverfahren	persönliche Kennenlerngespräche mit fachlichen Ansprechpartnern
Fremdsprachenkenntnisse	verhandlungssichere Deutschkenntnisse und gute Englischkenntnisse

### Kontakt

Internet	<a href="https://www.mca-engineering.de/de">https://www.mca-engineering.de/de</a>
Anschrift	MCA Engineering GmbH Marcel-Breuer-Straße 13-15 80807 München



# MACHE DIE WELT SICHERER. WIR BRAUCHEN DICH.



Als Weltmarktführer im Bereich Crashtest-Technologie und Crashtest-Anlagen ist es unser Anspruch, die mobile Welt für Menschen sicherer zu machen – und zwar jeden Tag. Dafür geben wir unseren klugen Köpfen den Freiraum, den sie brauchen, um Visionen Wirklichkeit werden zu lassen. Bei uns kannst Du ein spannendes Praktikum absolvieren, Dich als Werkstudent (m/w) herausfordernden Projekten stellen, Deine Abschlussarbeit in einem innovativen Umfeld schreiben oder auch als Absolvent (m/w) direkt einsteigen und Dich selbst verwirklichen. Komm zu uns und mache Sicherheit zu Deiner Zukunft – von der Konzeptfindung bis zur Neuentwicklung. [www.messring.de](http://www.messring.de)



**MESSRING**

Safer Mobility.

Stand 60

Elektrotechnik

Informatik

Fahrzeugtechnik

Maschinenwesen

Mechatronik

Physik

Wi - Ingenieurwesen

Montag

Dienstag

## MESSRING GmbH

### Unternehmen

Branche  
Firmenschwerpunkte

Sonderanlagenbau  
MESSRING ist Weltmarktführer im Bereich Crashtest-Technologie und Crashtest-Anlagen.

Hauptsitz  
Standorte

Krailling bei München  
Krailling bei München  
Ingolstadt  
Chongqing, (China)

Mitarbeiter  
Umsatz 2018

140  
24 Mio

### Angebote für Studierende

Praktikum | Werkstudent  
Bachelor- | Masterarbeit  
Promotion

ja | ja  
ja | ja  
nein

### Arbeitsumfeld

Einstiegsmöglichkeiten  
Weiterbildungsmöglichkeiten

Praktika, Werkstudententätigkeit, Abschlussarbeit, Direkteinstieg  
Interne und externe Weiterbildungen die individuell auf den Mitarbeiter (m/w/d) angepasst werden  
Wir entwickeln und errichten für Kunden weltweit unsere Crashtest-Anlagen.

### Anforderungsprofil

Bedarf für 2019

Ingenieure (m/w/d) Maschinenbau, Elektrotechnik, Mechatronik für den Direkteinstieg sowie Praktika, Abschlussarbeiten und Werkstudententätigkeiten

Einstellungskriterien

Wir suchen kluge Köpfe um gemeinsam Visionen Wirklichkeit werden zu lassen

Auswahlverfahren

Ein persönliches Gespräch bei uns vor Ort mit der jeweiligen Fachabteilung und Human Resources

Fremdsprachenkenntnisse

Englisch

### Kontakt

Internet  
Anschrift

<https://www.messring.de/de/karriere/>  
MESSRING GmbH  
Robert-Stirling-Ring 1  
82152 Krailling bei München

Jobs@messring.de  
089-898139-220

# BUSINESS OR TECHNOLOGY? HAVE BOTH!



Toulouse – Paris – Munich – San Francisco

[mews-partners.com](http://mews-partners.com)

mews PARTNERS  
HANDS ON PERFORMANCE

## Mews Partners

### Unternehmen

Branche

Unternehmensberatung, Aerospace & Defence, Automobil, Maschinen- und Anlagenbau

Firmenschwerpunkte

- Produktentwicklung: Innovationsmanagement, Systems Engineering, Modularität, Design to Cost/Value
- Digitalisierung und Product Lifecycle Management
- Engineering Performance, Lean Product Development, Agile Methoden
- Design for Manufacturing, Supply Chain

Hauptsitz

Paris

Standorte

München, Toulouse, Trenton, Montreal

Mitarbeiter

140

### Angebote für Studierende

Praktikum | Werkstudent

nein | ja

Bachelor- | Masterarbeit

ja | ja

Promotion

nein

### Arbeitsumfeld

Einstiegsmöglichkeiten

Absolventen & Young Professionals

Weiterbildungsmöglichkeiten

intern (Mews Academy) & extern

Auslandsaktivitäten

Auslandseinsätze im Rahmen von Projekten (Europa- / Weltweit)

### Anforderungsprofil

Bedarf für 2019

2-3 in Deutschland, ca. 20 in Frankreich

Einstellungskriterien

- Interesse an Managementberatung, insbesondere im R&D Umfeld
- Analytisches Denkvermögen und Spaß an neuen Technologien
- Kundenorientierte Arbeitsweise
- Unternehmerisches Denken, Eigenverantwortung und Interesse am Ausbau des Geschäfts in Deutschland
- Reisebereitschaft & Flexibilität

Auswahlverfahren

2 Vorstellungsgespräche mit Case Study und Präsentation

Fremdsprachenkenntnisse

Englisch

### Kontakt

Internet

[www.mews-partners.com](http://www.mews-partners.com)

Anschrift

[bewerbung@mews-partners.com](mailto:bewerbung@mews-partners.com)  
Mews Deutschland GmbH  
Josephspitalstr. 15, 80331 München

Stand 78

Bauwesen

Elektrotechnik

Informatik

Fahrzeugtechnik

Luft- und Raumfahrt

Maschinenwesen

Mechatronik

Verfahrenstechnik

BWL

VWL

Wirtschaftsinformatik

Wi - Ingenieurwesen

Wirtschaftsmathematik

Montag

Dienstag

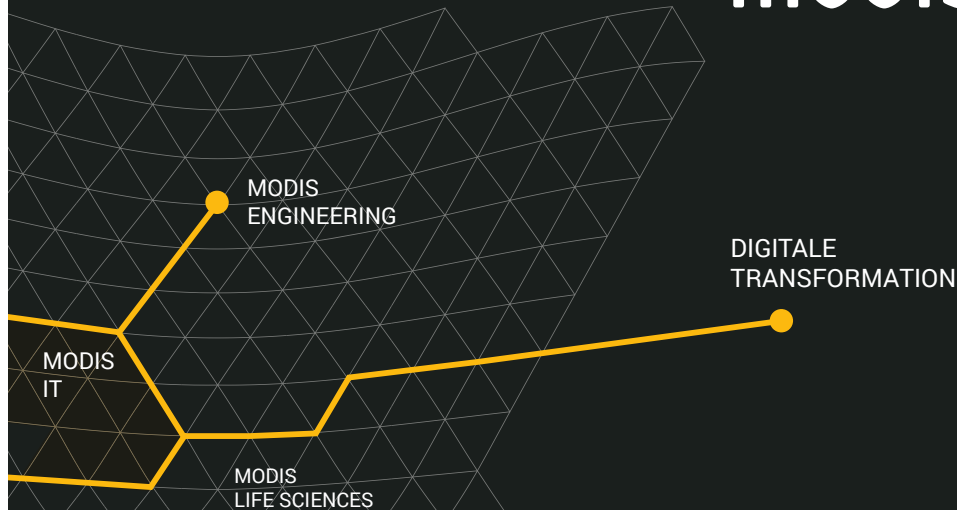

## Ihr globaler Partner für IT, Engineering und Life Sciences

Wir glauben daran, dass die Zukunft denen gehört, die Innovation antreiben, die Wandel gestalten und die durch Zusammenarbeit vernetzen. Darum verbindet Modis die Schlüsseltechnologien IT, Engineering und Life Sciences, um gemeinsam mit unseren Kunden – interdisziplinär – die Lösungen der Zukunft zu entwickeln.

Wir bringen auf der ganzen Welt Unternehmen mit den klügsten Köpfen zusammen: IT-Wegbereiter, innovative Ingenieure und Life Sciences-Experten. Gerne auch mit Dir!



Modis IT



Modis Engineering



Modis Life Sciences

Connect Smarter.



Modis GmbH  
Messerschmittstraße 7  
80992 München  
T 089 357 751-133  
muenchen@modis.com

modis.de

Elektrotechnik

Informatik

Fahrzeugtechnik

Luft- und Raumfahrt

Maschinenwesen

Mechatronik

Verfahrenstechnik

Physik

Wirtschaftsinformatik

Wi - Ingenieurwesen

## MODIS GmbH

### Unternehmen

Branche

Automotive, Elektrotechnik, Maschinen- und Anlagebau sowie Luft- und Raumfahrt

Firmenschwerpunkte

Soft- und Hardwareentwicklung, mechanische und elektrische Konstruktion, Projektleitung, Qualitätsmanagement, Verfahrenstechnik, Automatisierungstechnik sowie Entwicklung und Versuch

Hauptsitz

Düsseldorf

Standorte

55 Standorte in Deutschland, weltweit in 20 Ländern vertreten

Mitarbeiter

Deutschland: 3.500, International: 35.000

### Angebote für Studierende

Praktikum | Werkstudent

nein | nein

Bachelor- | Masterarbeit

nein | nein

Promotion

nein

### Arbeitsumfeld

Einstiegsmöglichkeiten

Techniker und Ingenieure, Young Professionals, Professionals

Weiterbildungsmöglichkeiten

E-Academy, Campus-Programm, individuelle Schulungen

### Anforderungsprofil

Bedarf für 2019

über 500 Vakanzen deutschlandweit ([www.modis.de/karriere](http://www.modis.de/karriere))

Einstellungskriterien

Fachliche und soziale Kompetenz, Verhandlungssichere Deutsch- und gute Englischkenntnisse in Wort und Schrift, Neugier und Begeisterungsfähigkeit, Gute Kommunikations- und Teamfähigkeit

Auswahlverfahren

Vorstellungsgespräch

Fremdsprachenkenntnisse

Englisch

### Kontakt

Internet

[www.modis.de](http://www.modis.de)

Anschrift

Modis GmbH  
Niederlassung München  
Messerschmittstraße 7  
80992 München  
Recruiting  
Jelena Stoppel  
+49 89 357 751-133  
[bewerbung\\_muenchen@modis.com](mailto:bewerbung_muenchen@modis.com)



## mosaiic GmbH

### Unternehmen

Branche

Unternehmensberatung für effiziente Produktprozesse und Veränderungsgestaltung u.a. in der Automobilindustrie sowie Luft- und Raumfahrt.

Firmenschwerpunkte

Beratung und Unterstützung von Unternehmen bei der nachhaltigen Steigerung der Leistungsfähigkeit im Produktprozess, der erfolgreichen Implementierung von Veränderungen, der Begleitung zum digitalen Unternehmen und dem erfolgreichen Informationsmanagement in der Produktentwicklung. Unterföhring bei München

Hauptsitz

Mitarbeiter

Umsatz 2018

30

3,8 Mio. EUR

### Angebote für Studierende

Praktikum | Werkstudent

ja | ja

Bachelor- | Masterarbeit

ja | ja

Promotion

nein

### Arbeitsumfeld

Einstiegsmöglichkeiten

(Junior-) IT-Consultant -Geschäftsprozesse  
(Junior-) Consultant Change Management  
Senior Consultant Software-Engineering

Weiterbildungsmöglichkeiten

Wir bieten ein individuell gestaltbares Schulungskonzept: Die angebotenen Kurse reichen von Sprachkursen bis zu hin zu Leadership-Seminaren. Auch fördern wir gezielt MBA-Programme und Promotionen ggf. mit Freistellungspaketen. Für jeden Mitarbeiter steht ein jährliches Budget zur Verfügung - Sie stellen Ihr optimales Schulungsprogramm zusammen.

Auslandsaktivitäten

Projektbezogene Auslandstätigkeiten in Asien, Südamerika und USA sind möglich.

### Anforderungsprofil

Einstellungskriterien

Professionelles & sicheres Auftreten, sehr gute Kommunikations- & Präsentationsfähigkeit, Präzise & strukturierte Arbeitsweise & analytisches Denkvermögen, Praxiswissen in Modellierung (UML, ER, eEPK) und SW-Entwicklung von Vorteil

Auswahlverfahren

Schritt 1 - Erstes Gespräch: Gegenseitiges Kennenlernen; Schritt 2 - Zweites Gespräch: Simulation einer beratungsspezifischen Aufgabenstellung (z.B. Halten einer Präsentation oder Lösen einer Fallstudie)  
Schritt 3 - Entscheidung

Wer alleine arbeitet, addiert.

Wer zusammenarbeitet, multipliziert.



personal@mosaiic.com

www.mosaiic.com

facebook.com/mosaiicgmbh



# DURCHSTARTEN MIT MT AEROSPACE!

## SHAPING TECHNOLOGIES

Bei uns ist jeder Arbeitstag geprägt von der Faszination für die Luft- und Raumfahrt! Von Augsburg bis Chile warten weltweit 700 engagierte Kolleginnen und Kollegen auf Sie, um mit Ihnen an anspruchsvollen Technologien für diese Zukunftsbranche zu arbeiten.

[www.mt-aerospace.de](http://www.mt-aerospace.de)

### MT Aerospace AG

#### Unternehmen

Branche  
Firmenschwerpunkte

Luft- und Raumfahrt, Maschinenbau  
Leichtbaustrukturen, Antriebskomponenten für europäische Raumfahrtprogramme, Faserverbundbauweise, Satellitenstrukturen

Hauptsitz  
Standorte

Augsburg  
Augsburg, Mainz, Chile, Kourou (Französisch Guyana)

Mitarbeiter  
Umsatz 2018

rund 700  
ca. 170 Mio. EUR

#### Angebote für Studierende

Praktikum | Werkstudent  
Bachelor- | Masterarbeit  
Promotion

ja | ja  
ja | ja  
nein

#### Arbeitsumfeld

Einstiegsmöglichkeiten

Direkteinstieg im Bereich Berechnung, Konstruktion, Entwicklung, Projektierung, Fertigung

Weiterbildungsmöglichkeiten

Im erforderlichen Umfang werden innerhalb und außerhalb des Unternehmens sowie Leadership Development Programme angeboten.

Auslandsaktivitäten

Am europäischen Weltraumbahnhof in Kourou, Französisch Guyana ist die MT Aerospace seit vielen Jahren für Bau, Betrieb & Wartung der Bodenanlagen zuständig und trägt somit zum Erfolg des ARIANE-Programms bei.

#### Anforderungsprofil

Bedarf für 2019  
Einstellungskriterien

im Bereich Engineering  
einschlägiges Studium, erste Erfahrungen in der Luft- und Raumfahrt, Team-/Kooperationsfähigkeit, hohes Engagement und Qualitätsbewusstsein, ausgeprägte Kommunikationsstärke

Auswahlverfahren

Bewerbungen bitte ausschließlich über unser Karriereportal: <https://karriere.mt-aerospace.de/karriere/#/>-

Fremdsprachenkenntnisse

Englisch, Französisch von Vorteil

#### Kontakt

Internet  
Anschrift

<https://www.mt-aerospace.de>  
Franz-Josef-Strauß-Str. 5  
D-86153 Augsburg





# LIFETIME EXCELLENCE

Unsere rund 10.000 Mitarbeiter weltweit sorgen für Spitzenleistung über den gesamten Triebwerks-Lebenszyklus und sichern die führende Position der MTU Aero Engines in der Luftfahrtindustrie, sei es in Entwicklung, Serienproduktion oder Aftermarket-Services. Mit maßgeschneiderten Entwicklungs- und Weiterbildungsprogrammen, flexiblen Arbeitszeitmodellen und einem ganzheitlichen Gesundheitsmanagement bieten wir unseren Mitarbeitern eine exzellente Perspektive und schaffen die Basis für Höchstleistung. Gestalten Sie mit uns die Zukunft der Luftfahrt – und Ihre eigene!

Mehr unter: [www.mtu.de/karriere](http://www.mtu.de/karriere)



Follow us:



## MTU Aero Engines AG

### Unternehmen

Branche

Firmenschwerpunkte

Luft- und Raumfahrt

Die MTU Aero Engines entwickelt, fertigt, vertreibt und betreut zivile und militärische, Antriebe für Flugzeuge und Hubschrauber sowie Industriegasturbinen. Unser Schlüssel zum Erfolg sind Antriebe für die Luftfahrt von morgen - noch sparsamer, schadstoffärmer und leiser.

Hauptsitz

Standorte

München

Hannover-Langenhagen, Berlin-Ludwigsfelde, im Ausland: China, Kanada, Malaysia, Niederlande, Polen, USA

Mitarbeiter

Umsatz 2018

10.000 (weltweit)

4,57 Mrd.

### Angebote für Studierende

Praktikum | Werkstudent

Bachelor- | Masterarbeit

Promotion

ja | ja

ja | ja

ja

### Arbeitsumfeld

Einstiegsmöglichkeiten

Für Studierende: Praktika, Werkstudententätigkeiten, Studien-/Abschlussarbeiten. Für Absolventen: Doktorarbeit, Direkteinstieg, Traineeprogramm JET.

Weiterbildungsmöglichkeiten

Wir bieten den Mitarbeitern, die wir an Bord haben, vielfältige Perspektiven und Möglichkeiten für die eigene Entwicklung. Denn: Die Weiterentwicklung unserer Mitarbeiter ist gleichzeitig auch die Basis für die Innovationskraft und die zukünftige Entwicklung unseres Unternehmens.

### Anforderungsprofil

Bedarf für 2019

Einstellungskriterien

Auswahlverfahren

Fremdsprachenkenntnisse

Deutschlandweit ca. 250 Festanstellungen sowie ca. 500 Studentenstellen

Jeweils abhängig von der zu besetzenden Position

Telefoninterview, persönliches Vorstellungsgespräch, Assessment Center  
Deutsch, Englisch

### Kontakt

Internet

Anschrift

<https://www.mtu.de/de/karriere/>

MTU Aero Engines AG  
Dachauer Str. 665  
80995 München



## OH B System AG

### Unternehmen

Branche

Luft- & Raumfahrt sowie industrielle Anwendungen

Firmenschwerpunkte

Satelliten für Erdbeobachtung, Navigation, Telekommunikation, Wissenschaft und Exploration des Weltalls sowie Systeme für die astronautische Raumfahrt, für Luftaufklärung und Prozessleittechnik.

Hauptsitz

Bremen

Standorte

Bremen, Oberpfaffenhofen

Mitarbeiter

1.400

Umsatz 2018

663,7 Mio. EUR

### Angebote für Studierende

Praktikum | Werkstudent

ja | ja

Bachelor- | Masterarbeit

ja | ja

Promotion

ja

### Arbeitsumfeld

Einstiegsmöglichkeiten

Kontinuierlicher Bedarf an qualifizierten und motivierten Fach- und Nachwuchskräften

Weiterbildungsmöglichkeiten

Individuelles Angebot zur fachlichen und persönlichen Weiterentwicklung

Auslandsaktivitäten

Die OH B System AG ist eines der führenden Raumfahrtunternehmen Europas und spezialisiert auf High-Tech-Lösungen für die Raumfahrt, Wissenschaft und Industrie. Sie gehört zum börsennotierten Hochtechnologiekonzern OH B SE, in dem rund 2.700 Fach- und Führungskräfte an zentralen europäischen Raumfahrtprogrammen arbeiten.

### Anforderungsprofil

Bedarf für 2019

Ja

Einstellungskriterien

Wir erwarten von Ihnen neben guten Leistungen im Studium eine strukturierte, selbständige Arbeitsweise sowie Teamgeist und Freude an interdisziplinärer Arbeit in multikulturellen Teams.

Auswahlverfahren

Gespräche mit Fach- und Personalabteilung

Fremdsprachenkenntnisse

Englisch (wird vorausgesetzt)

### Kontakt

Internet

<https://www.ohb-system.de/>

Anschrift

OH B System AG  
Manfred-Fuchs-Str. 1  
D-82234 Weßling- Oberpfaffenhofen

# We. Create. Space.

www.ohb.de





## Entdecke Pentland Firth:

- Ein junges, internationales und gutgelauntes Team
- Revolutionierung des Einzelhandels durch die Entwicklung unseres neuartigen Einkaufswagens
- Immer offene Türen für Dich und Deine Ideen
- Das beste IT-Equipment - wähle aus, womit Du am besten arbeiten kannst
- Team Events, die Spaß machen, Spartan Race für Sportliche, und Kicker für Fußballfans
- Großes Büro im Münchner Süden - mit Partyraum und Kinoabenden

Worauf wartest Du noch? Wir freuen uns auf Dich!

<http://pentlandfirth.com/#jobboard>



## Pentland Firth Software GmbH

### Unternehmen

Branche

Software- und Hardwareentwicklung

Firmenschwerpunkte

Pentland Firth ist eine IT-Firma, die sich über die traditionelle Beratung hinaus zu einem Vorreiter innovativer Lösungen im Handel gebildet hat. In diesem Rahmen wurde der intelligente Einkaufswagen EASY Shopper für EDEKA entwickelt, welcher demnächst in mehreren Supermärkten im Einsatz sein wird.

Hauptsitz

München, Deutschland

Standorte

München, Porta Westfalica

Mitarbeiter

45

### Angebote für Studierende

Praktikum | Werkstudent

ja | ja

Bachelor- | Masterarbeit

nein | nein

Promotion

nein

### Arbeitsumfeld

Einstiegsmöglichkeiten

Absolvent, Werkstudent, Praktikant, Festanstellung SW- und HW-Entwickler

Weiterbildungsmöglichkeiten

Die Planung und Auswahl der gewünschten Maßnahmen hat jeder Mitarbeiter selbst in der Hand - Wir stellen hierfür die notwendigen Ressourcen zur Verfügung.

### Anforderungsprofil

Bedarf für 2019

5-10 Mitarbeiter

Einstellungskriterien

Wir freuen uns auf begeisterungsfähige, dynamische, motivierte und ergebnisorientierte Bewerber, die mit uns etwas bewegen und schaffen möchten.

Auswahlverfahren

Persönliches Gespräch mit unserer Fachabteilung und Human Resources; die Entscheidung wird zeitnah getroffen.

Fremdsprachenkenntnisse

Englisch

### Kontakt

Internet

[www.pentlandfirth.com](http://www.pentlandfirth.com)

Anschrift

Hofmannstr. 61  
81379 München





## Philotech GmbH

### Unternehmen

Branche

Automotive, Luftfahrt, Defence, Telekommunikation

Firmenschwerpunkte

Softwareentwicklung  
Systementwicklung  
Validation & Verification  
Support Engineering  
Functional Safety & Security  
Taufkirchen bei München  
Taufkirchen, Manching bei Ingolstadt, Ulm, Friedrichshafen, Landshut, Cottbus, Hamburg, Bremen  
Ausland: Madrid, Toulouse, Bristol  
ca. 350 Mitarbeiter

Hauptsitz

Standorte

Mitarbeiter

### Angebote für Studierende

Praktikum | Werkstudent

ja | ja

Bachelor- | Masterarbeit

ja | ja

Promotion

ja

### Arbeitsumfeld

Einstiegsmöglichkeiten

Direkteinstieg, Werkstudententätigkeit, Praktika, Abschlussarbeiten

Weiterbildungsmöglichkeiten

Ein umfangreiches Schulungs- und Weiterbildungsangebot steht dir im Rahmen unserer Philotech Academy zur Verfügung

### Anforderungsprofil

Bedarf für 2019

10

Einstellungskriterien

Erfolgreich abgeschlossenes Studium, erste Praxiserfahrung in einer der oben aufgeführten Branchen, hohe Affinität für IT und Technik, Team- und Kommunikationsfähigkeit, selbständige Arbeitsweise, gute Deutsch- und Englischkenntnisse

Auswahlverfahren

Zusendung der Bewerbungsunterlagen an [recruiting@philotech.de](mailto:recruiting@philotech.de)

Fremdsprachenkenntnisse

gute Englischkenntnisse

### Kontakt

Internet

<http://www.philotech.de>

Anschrift

Philotech GmbH  
Eschenstraße 2  
82024 Taufkirchen

## Sei nicht einfach nur Teil der Zukunft, gestalte Sie mit uns!

Als Teil der Philotech GmbH hast Du die Möglichkeit an spannenden und zukunftsorientierten Projekten mitzuarbeiten. Wir sind über alle Branchen hinweg für namenhafte Unternehmen wie Airbus, BMW, Audi, Rohde & Schwarz, Bombardier, Bosch und Siemens tätig. Wir stehen für Innovation und Qualität innerhalb unserer Kernkompetenzen Software Development, Validation & Verification, Systems Engineering, Support Engineering, Configuration Management sowie Functional Safety & Security.

Gesucht sind Absolventen, Werkstudenten, Praktikanten und Studierende für Abschlussarbeiten aus den Bereichen:

- Informatik
- Elektrotechnik
- Nachrichtentechnik
- Luft und Raumfahrt
- Automotive Engineering

Follow us:



Ihr Ansprechpartner:

Recruiting Team

+49 89 6106080

[recruiting@philotech.de](mailto:recruiting@philotech.de)



## Partner für Fahrzeugentwicklung



# > INGENIEURE GESUCHT! (w/m/d)

Wir bieten angehenden und ausgebildeten Ingenieuren (w/m/d) Chancen als:

- > Professionals
- > Young Professionals
- > Bachelorand / Masterand / Diplomand
- > Werkstudent
- > Praktikant

[www.pininfarina.de](http://www.pininfarina.de)  
[karriere@pininfarina.de](mailto:karriere@pininfarina.de)

## Pininfarina Deutschland GmbH

### Unternehmen

Branche

Automobilbranche

Firmenschwerpunkte

Die Pininfarina Deutschland GmbH ist ein Engineering Dienstleister und betreut OEMs sowie Systemlieferanten und Zulieferer. Das Unternehmen deckt zusammen mit dem italienischen Mutterhaus - der renommierten Pininfarina S.p.A. Kompetenzfelder entlang der gesamten Wertschöpfungskette ab.

Hauptsitz

München

Standorte

München und Leonberg bei Stuttgart

Mitarbeiter

300

Umsatz 2018

~21 Mio. EUR

### Angebote für Studierende

Praktikum | Werkstudent

ja | ja

Bachelor- | Masterarbeit

ja | ja

Promotion

nein

### Arbeitsumfeld

Einstiegsmöglichkeiten

Berufserfahrene, Young Professionals, Studierende

### Anforderungsprofil

Bedarf für 2019

Entwicklungsingenieure, Technische Produktdesigner, Konstrukteure

Einstellungskriterien

- Abgeschlossenes Hochschulstudium mit technischer Ausrichtung oder vergleichbare Ausbildung
- Gute Kenntnisse des Konstruktionstools CATIA V5, sowie gute MS-Office Kenntnisse
- Hohes Maß an Engagement, Selbstständigkeit, Sozialkompetenz, analytisches Denken, Durchsetzungsvermögen, sicheres Auftreten, Team- und Kommunikationsstärke

Auswahlverfahren

Vorstellungsgespräch

Fremdsprachenkenntnisse

Englisch

### Kontakt

Internet

[www.pininfarina.de](http://www.pininfarina.de)

Anschrift

Pininfarina Deutschland GmbH  
Frankfurter Ring 81  
D-80807 München



**Mit uns können Sie  
Ihre Zukunft planen.**

Die RUAG verfügt zu Land, in der Luft und im Weltraum über herausragende Technologiekompetenzen. Falls auch Sie Herausragendes bewegen und keine Kompromisse bei der Kunden- und Serviceorientierung eingehen wollen, sollten wir uns kennenlernen. Motivierten Hochschulabsolventen bieten wir ein faszinierendes Arbeitsumfeld mit spannenden Aufgabenstellungen.



Starten Sie Ihre Karriere unter  
[www.ruag.com/jobs](http://www.ruag.com/jobs)

Together  
ahead. **RUAG**

## RUAG Aerospace Structures GmbH

### Unternehmen

Branche

Luft- und Raumfahrt

Firmenschwerpunkte

RUAG entwickelt und vertreibt international gefragte Technologieanwendungen in den Bereichen Luft- und Raumfahrt sowie Sicherheits- und Wehrtechnik für den Einsatz zu Land, in der Luft und im Weltraum.

Hauptsitz

Bern (CH)

Standorte

Deutschland, Schweiz sowie in 14 weiteren Ländern

Mitarbeiter

9200

Umsatz 2018

1.955 CHF

### Angebote für Studierende

Praktikum | Werkstudent

ja | ja

Bachelor- | Masterarbeit

ja | ja

Promotion

nein

### Arbeitsumfeld

Einstiegsmöglichkeiten

Egal ob Sie eine Ausbildung bei uns anstreben, frisch von der Hochschule kommen, Quereinsteiger oder erprobte Fach- oder Führungskraft sind, wir unterstützen Sie in jeder Karrierephase darin, Ihre Wachstumspotenziale zu entfalten und sich beruflich und persönlich weiterzuentwickeln.

Weiterbildungsmöglichkeiten

Die Möglichkeiten bei uns sind vielfältig und die Erfolgswege so individuell wie unsere MitarbeiterInnen.

### Kontakt

Internet

[www.ruag.com/career](http://www.ruag.com/career)

Anschrift

RUAG Aerospace Structures GmbH  
Friedrichshafener Str. 6A  
82205 Gilching

Luft- und Raumfahrt

Maschinenwesen

BWL

Wi - Ingenieurwesen

Montag

Dienstag



## WIR SETZEN AUF KREATIVE LÖSUNGEN

Technologie ist unsere Leidenschaft. Ihre auch? SALT AND PEPPER steht für drei starke Kompetenzfelder: Management Consulting, Technology Consulting und Software Solutions. Mit fachkundigem Know-how unterstützen und beraten wir Industrieunternehmen der Zukunftsbranchen, um ihre Wertschöpfung zu steigern. Unser Erfolg macht es möglich, unsere Teams permanent um weitere Talente zu bereichern.

Für unseren Standort in München suchen wir:

### > TECHNOLOGY CONSULTANTS (m/w)

#### STUDIENGÄNGE

- > Wirtschaftsingenieurwesen
- > Maschinenbau
- > Elektro- und Informationstechnik
- > Fahrzeugtechnik

#### WAS SIE BEI UNS ERWARTET

- > Fordernde und fördernde Projekte
- > Strukturierter Karriereweg in unserem Job House
- > Attraktives Gehalt
- > Langfristige Perspektiven

Warum würden Sie Ihre Karriere in die Hände eines x-beliebigen Unternehmens legen? Genau, Sie würden es nicht tun. Denn Sie verdienen ein Unternehmen, bei dem Sie Ihre Karriere nach Ihren eigenen Vorstellungen entfalten können. Ein Unternehmen wie SALT AND PEPPER mit einem Karrieremodell speziell für Ihre persönliche Entwicklung: dem Job House. Auf geht's, bewerben Sie sich bei einem außergewöhnlichen Unternehmen!

#### KARRIERECHANCEN JETZT NUTZEN

SALT AND PEPPER Technology GmbH & Co. KG  
Niederlassung München  
Wilhelm-Wagenfeld-Str. 26  
80807 München  
☎ + 49 89 2123113-0  
Ansprechpartnerin: Miriam Juhas  
karriere-m@salt-and-pepper.eu

[www.salt-and-pepper.eu/karriere](http://www.salt-and-pepper.eu/karriere)

**SALT AND PEPPER**  
technology consulting

## SALT AND PEPPER Technology GmbH & Co. KG

### Unternehmen

Branche	Aerospace, Automotive, Consumer Goods, Energy & Natural Resources, Mechanical & Plant Engineering
Firmenschwerpunkte	SALT AND PEPPER steht für drei starke Kompetenzfelder: Management Consulting, Technology Consulting und Software Solutions.
Hauptsitz	Bremen
Standorte	Bremen, Hamburg, Osnabrück, Köln, Ratingen, Leipzig, Stuttgart, München (Deutschland) Deyang, Jilin (China)
Mitarbeiter	> 600

### Angebote für Studierende

Praktikum   Werkstudent	nein   nein
Bachelor-   Masterarbeit	nein   nein
Promotion	nein

### Arbeitsumfeld

Einstiegsmöglichkeiten	Direkteinstieg als Technology Consultant, Medior Technology Consultant und Senior Technology Consultant möglich.
Weiterbildungsmöglichkeiten	Durch unser Karrieremodell „Job House“, haben unsere Mitarbeiter jederzeit die Möglichkeit, zusätzliche Kompetenz aufzubauen und ihre Karriere nach Plan voranzubringen.
Auslandsaktivitäten	SALT AND PEPPER ist weltweit aktiv. Im Jahr 2015 sind wir nach China expandiert und betreiben dort zwei eigene Standorte, um der hohen Nachfrage nach unserer Leistung gerecht werden zu können.

### Anforderungsprofil

Fremdsprachenkenntnisse	Englisch, ggfs. Chinesisch
-------------------------	----------------------------

### Kontakt

Internet	<a href="http://www.salt-and-pepper.eu">www.salt-and-pepper.eu</a>
Anschrift	SALT AND PEPPER Technology GmbH & Co. KG Niederlassung München Wilhelm-Wagenfeld-Straße 26 80807 München



# Let's co-create smart solutions

Innovationskraft, Teamgeist, Qualitätsanspruch und Eigenverantwortung – dazu einer der erstaunlichsten Werkstoffe unserer Zeit. Aus diesen Zutaten entwickeln wir gemeinsam mit unseren Kunden intelligente und zukunftsweisende Lösungen. Werden Sie ein Teil von uns!

Werden Sie Teil unseres Teams:  
[www.sgllcarbon.com/unternehmen/karriere](https://www.sgllcarbon.com/unternehmen/karriere)

## SGL CARBON SE

### Unternehmen

Branche

Firmenschwerpunkte

Hauptsitz

Standorte

Mitarbeiter

Umsatz 2018

### Angebote für Studierende

Praktikum | Werkstudent

Bachelor- | Masterarbeit

Promotion

### Anforderungsprofil

Bedarf für 2019

Auswahlverfahren

Fremdsprachenkenntnisse

### Kontakt

Internet

Chemische Industrie

Wir sind ein führendes Unternehmen für die Entwicklung und Herstellung von Produkten aus Kohlenstoff, Graphit, Carbonfasern und Faserverbundwerkstoffen.

Wiesbaden

33 Standorte weltweit, davon in Deutschland in Bonn, Limburg, Meitingen, Wackersdorf, Wiesbaden, Willich

5000

1.048 Mrd. EUR

ja | ja

ja | ja

ja

ja

Interviews

Englisch

<https://www.sgllcarbon.com/>

Stand 52

Fahrzeugtechnik

Luft- und Raumfahrt

Maschinenwesen

Verfahrenstechnik

Chemie

Physik

Wi - Ingenieurwesen

Montag

Dienstag

SILVER ATENA entwickelt als unabhängiger Systemlieferant sicherheitsrelevante Elektronik für Anwendungen in den Bereichen Aerospace/Defence, Aero Engines, Automotive und Industry.

Zur Verstärkung unseres Teams suchen wir ambitionierte Hochschulabsolventen (m/w) und Studierende, die bereit sind, mit uns Verantwortung zu übernehmen.

MÜNCHEN – STUTT GART – HAMBURG – BREMEN

WERDEN SIE TEIL DES TEAMS!

Informieren Sie sich über Einstiegs- und Aufstiegsmöglichkeiten bei SILVER ATENA.

[www.karriere.silver-atenade](http://www.karriere.silver-atenade)



SILVER ATENA Electronic Systems Engineering GmbH

Unternehmen

Branche Automotive; Aerospace und Defence  
 Firmenschwerpunkte Softwareentwicklung, Hardwareentwicklung, Testing, Systemtechnik, funktionale Sicherheit, Informatik, Maschinenbau, Elektrotechnik  
 Hauptsitz München  
 Standorte München, Stuttgart, Hamburg, Bremen, Landshut  
 Mitarbeiter 300

Angebote für Studierende

Praktikum | Werkstudent ja | ja  
 Bachelor- | Masterarbeit ja | ja  
 Promotion nein

Arbeitsumfeld

Einstiegsmöglichkeiten Praktika, Werkstudententätigkeit, Abschlussarbeiten, Berufseinstieg  
 Weiterbildungsmöglichkeiten interne und externe Schulungen  
 Auslandsaktivitäten keine

Anforderungsprofil

Bedarf für 2019 30  
 Einstellungskriterien abgeschlossenes Grundstudium, Deutsch- und Englischkenntnisse  
 Auswahlverfahren Telefoninterview und Vorstellungsgespräch  
 Fremdsprachenkenntnisse keine

Kontakt

Internet <https://www.silver-atenade>  
 Anschrift SILVER ATENA Electronic Systems Engineering GmbH  
 Dachauer Str. 655  
 80995 München

Elektrotechnik

Informatik

Luft- und Raumfahrt

Maschinenwesen

Mechatronik

Mathematik

Physik

Wirtschaftsinformatik

Wi - Ingenieurwesen



# TÜTE BEI UNS **DEINE** KARRIERE EIN!



Du liebst **FLACHE HIERARCHIEN** und kurze Entscheidungswege?  
**DU WILLST** in einem überschaubaren Team **ANSPRUCHSVOLLE**  
**SOFTWARELÖSUNGEN** für namhafte Kunden wie **BOSCH, SIEMENS**  
**ODER VW** entwickeln? Dann werde Teil unseres Teams!

**DEIN STARTPLATZ** ist hier:



SOFTWARE FACTORY GmbH | Parkring 57-59, 85748 Garching b. München | T +49 89 323501-0 | jobs@sf.com | www.sf.com



## Software Factory GmbH

### Unternehmen

Branche

Software

Firmenschwerpunkte

Mechanical Design Automation, PLM, Line Management Solutions, ALM, Systems Engineering, IoT, AR/VR, Smart Production, IT Performance and Operations, Cyber Security, Mobile Apps, Digital Engineering, Digital Manufacturing & Operations, Digital Service, Industrial Cyber Security

Hauptsitz

Garching bei München

Mitarbeiter

60

### Angebote für Studierende

Praktikum | Werkstudent

ja | ja

Bachelor- | Masterarbeit

ja | ja

Promotion

nein

### Arbeitsumfeld

Einstiegsmöglichkeiten

Direkteinstieg nach erfolgreichem Bachelor- oder Master-Studium; Quereinstieg; Werkstudententätigkeit; Semester- oder Abschlussarbeiten (Bachelor, Master); Projektstudium; Praktikum; Ausbildung

Weiterbildungsmöglichkeiten

Maßgeschneiderte, individuelle Weiterentwicklungsmöglichkeiten

Auslandsaktivitäten

Von unserem Standort in Garching bei München aus betreuen wir nationale und internationale Kunden.

### Anforderungsprofil

Bedarf für 2019

laufender Bedarf

Einstellungskriterien

Neben fachlichen Voraussetzungen je nach Vakanz, solltest Du mitbringen

- hohe Affinität zur Technik und IT
- Kunden- und Dienstleistungsorientierung
- Flexibilität und Teamfähigkeit
- strukturierte und zielorientierte Arbeitsweise und hohes Qualitätsbewusstsein
- hohe Eigenmotivation

Auswahlverfahren

persönliches Vorstellungsgespräch

Fremdsprachenkenntnisse

gute Deutsch- und Englischkenntnisse

### Kontakt

Internet

www.sf.com

Anschrift

Software Factory GmbH  
Parkring 57-59  
85748 Garching bei München



## Sonplas GmbH

### Unternehmen

Branche

Firmenschwerpunkte

Hauptsitz

Standorte

Mitarbeiter

Umsatz 2018

### Angebote für Studierende

Praktikum | Werkstudent

Bachelor- | Masterarbeit

Promotion

### Arbeitsumfeld

Einstiegsmöglichkeiten

Weiterbildungsmöglichkeiten

Auslandsaktivitäten

### Anforderungsprofil

Bedarf für 2019

Einstellungskriterien

Fremdsprachenkenntnisse

### Kontakt

Internet

Anschrift

Seit mehr als 25 Jahren entwickelt, baut und liefert Sonplas innovative Sondermaschinen an industrielle Kunden weltweit.

Das Portfolio von Sonplas umfasst manuell bedienbare oder hoch automatisierte Montage-, Prüf- und Einstellanlagen, hauptsächlich für die Automobil- und Automobilzulieferindustrie. Gleich ob klassische Motorentchnik, Elektromobilität oder Luftfahrttechnik. Sonplas ist ein zuverlässiger Partner!

Straubing

Keine weiteren Standorte

280

ca. 50 Mio. EUR

ja | ja

ja | ja

nein

Wir bieten Ihnen die Möglichkeit für Ihr Pflichtpraktikum, weiterhin bieten wir Werkstudententätigkeiten und Ferienjobs an.

Wir würden uns anschließend sehr über Ihre Bewerbung für Ihren Direkteinstieg freuen.

Wir liefern modernste technische Lösungen an unsere Kunden. Deshalb ist permanente Weiterbildung (intern/extern) Voraussetzung.

Wir liefern unsere Anlagen weltweit, deshalb sind Auslandsaufenthalte die Regel.

10

- Abgeschlossenes Studium in den Studiengängen: Elektro- und Informationstechnik, Informatik, Maschinenwesen, Fahrzeugtechnik oder Mechatronik

Englisch

www.sonplas.de

Sonplas GmbH  
Sachsenring 57  
94315 Straubing

...für alle,  
die neugierig sind!

**Sonplas**

Praktikum oder Abschlussarbeit bei Sonplas



Wir bauen Sondermaschinen! Wir sind innovativ!

- Wir entwickeln, bauen und betreuen Montage-, Prüf- und Einstellanlagen für kraftstoff- und elektrisch betriebene Antriebssysteme für die internationale Automobil- und Luftfahrtindustrie.
- Mit unserem 280 Mitarbeiter starken Team in Straubing sind wir weltweit aktiv.

Wir bieten Ihnen die Möglichkeit zum Pflichtpraktikum und/oder zur Abschlussarbeit in den Bereichen:

- Elektro- und Informationstechnik
- Informatik
- Maschinenwesen
- Fahrzeugtechnik
- Mechatronik

Sonplas GmbH – Sachsenring 57 – D 94315 Straubing

[www.sonplas.de](http://www.sonplas.de)



**Du willst beruflich durchstarten?  
Wir suchen Verstärkung für unser Team!**

Jetzt bewerben unter: [bewerbung@tagueri.com](mailto:bewerbung@tagueri.com)

**Ansprechpartner:**

**Theresa Vogt**  
HR Manager

**Henrike Holtz**  
HR Manager

**Swana Olm**  
Junior HR Manager

Tel: 040 209 33 11 76

Tel: 040 209 33 11 75

Tel: 040 209 33 11 74



## Tagueri AG

### Unternehmen

Branche  
Firmenschwerpunkte

Hauptsitz  
Standorte  
Mitarbeiter

### Angebote für Studierende

Praktikum | Werkstudent  
Bachelor- | Masterarbeit  
Promotion

### Arbeitsumfeld

Einstiegsmöglichkeiten  
Weiterbildungsmöglichkeiten

Auslandsaktivitäten

### Anforderungsprofil

Bedarf für 2019  
Einstellungskriterien

Auswahlverfahren

### Kontakt

Internet  
Anschrift

Beratung; Automobil; Luftfahrt  
Projektmanagement; Prozessmanagement;  
Trainings, Coaching, Workshops;  
Technische Entwicklung; IT  
Hamburg  
Wolfsburg, Köln, Stuttgart, München  
200

ja | ja  
ja | ja  
nein

Werkstudenten, Praktikanten, Absolventen,  
Young Professionals  
Wir bieten ein breites Set an internen  
und externen Trainings, Projektpraxis  
in vielfältigen und herausfordernden Projekten,  
1:1 Coaching von einem Projekt-/Teamleiter  
und direktes Feedback, individuelle und  
langfristige Karriereplanung  
im Rahmen von Projekten möglich

deutschlandweit, ganzjährig

Wir suchen Sie als motivierten und  
engagierten Mitarbeiter. Bei uns sind Sie  
richtig, wenn Sie in unseren Kunden-  
projekten als auch bei Tagueri intern  
Verantwortung übernehmen möchten.  
Sie wollen sich einbringen und weiterent-  
wickeln? Wir bieten Ihnen Perspektive.

Der Bewerbungsprozess bei der Tagueri  
AG gibt Ihnen die Chance, einen Teil  
unseres Teams kennenzulernen und einen  
ersten Einblick in unsere vielfältigen und  
spannenden Aufgaben zu gewinnen. Nach  
einem Telefongespräch finden wir in zwei  
persönlichen Gespräch gemeinsam heraus,  
ob Ziele und Vorstellungen zueinander  
passen.

[www.tagueri.com](http://www.tagueri.com)  
Zirkusweg 1  
20359 Hamburg

Elektrotechnik

Informatik

Fahrzeugtechnik

Luft- und Raumfahrt

Maschinenwesen

Mechatronik

Verfahrenstechnik

Mathematik

Physik

Wirtschaftsinformatik

Wi - Ingenieurwesen



Montag

Dienstag



**Entfalte dein Potenzial!**

Wir sind ein weltweit tätiger Entwicklungspartner und führender Spezialist für Computer Aided Engineering (CAE). An 11 Standorten in Deutschland, Großbritannien, Indien und Japan unterstützen wir Kunden aus den Geschäftsfeldern Mobilität, Energie, Industrie sowie Gesundheit vor Ort und in unseren Niederlassungen. Dabei bearbeiten wir anspruchsvolle Aufgabenstellungen aus den Bereichen Design, Konstruktion, Simulation, Elektronik, Softwareentwicklung sowie Prozessoptimierung. Sei mit dabei!

Wir bieten bundesweit

- attraktive Einstiegspositionen
- vielseitige Praktikantenstellen
- spannende Themen für Abschlussarbeiten

für Studenten und Absolventen der Studiengänge

- Fahrzeugtechnik
- Maschinenbau
- Bauingenieurwesen
- Physik
- Mathematik
- Elektrotechnik
- Informatik

Überzeuge dich von unseren abwechslungsreichen Projekten und deinen Entwicklungsperspektiven in einem teamorientierten, transparenten und international agierenden Unternehmen. Flexible Arbeitszeiten und individuelle Weiterbildungen machen uns zu einem der attraktivsten Arbeitgeber der Branche.

**Entfalte dich!**

Bitte nutze unser Online-Bewerberportal. Gerne stehen wir dir auch persönlich zur Verfügung und freuen uns auf deinen Anruf und deine Unterlagen.

[www.tecosim.com](http://www.tecosim.com)

**TECOSIM GmbH**  
 Martina Künzl  
 Human Resources  
 Bahnhofplatz 3  
 65428 Rüsselsheim, Deutschland  
 Telefon: +49 6142 12000-80

**TECOSIM GmbH**

**Unternehmen**

Branche

Firmenschwerpunkte

Hauptsitz

Standorte

Mitarbeiter

Umsatz 2018

**Angebote für Studierende**

Praktikum | Werkstudent

Bachelor- | Masterarbeit

Promotion

**Arbeitsumfeld**

Einstiegsmöglichkeiten

Weiterbildungsmöglichkeiten

Auslandsaktivitäten

**Anforderungsprofil**

Bedarf für 2019

Einstellungskriterien

Auswahlverfahren

Fremdsprachenkenntnisse

**Kontakt**

Internet

Anschrift

Ingenieurdienstleistungen für Mobilität, Energie, Industrie und Gesundheit  
 Spezialist für CAE (Computer Aided Engineering), Aufgabenstellungen aus den Bereichen Design, Konstruktion, Simulation, Elektronik, Softwareentwicklung sowie Prozessoptimierung

Rüsselsheim

Rüsselsheim, Hamburg, Köln, München, Neckarsulm, Stuttgart, Basildon, Coventry, Bangalore, Pune, Tokio

500

30 EUR

ja | ja

ja | ja

nein

Direkteinstieg: Intensivtraining, anschließend Training-on-the-job mit fachlichem Coach und persönlichem Mentor

Personalentwicklungsprogramme mit individuellen Schwerpunkten

Indien, Japan, UK

30-50

Neben den fachlichen Voraussetzungen schätzen wir bei TECOSIM Teamgeist, Engagement und Flexibilität.

Strukturiertes Bewerbungsgespräch

Gute Deutsch-/Englischkenntnisse

[www.tecosim.com](http://www.tecosim.com)

Bahnhofplatz 3  
 65428 Rüsselsheim

- Bauwesen
- Elektrotechnik
- Informatik
- Fahrzeugtechnik
- Luft- und Raumfahrt
- Maschinenwesen
- Mechatronik
- Medizin
- Medizintechnik
- Mathematik
- Physik



# ALWAYS DREAMED TO

# ROCK YOUR FUTURE IN ...



**TI DESIGNS, MANUFACTURES, TESTS AND SELLS SEMICONDUCTOR CHIPS**

FIND YOUR DREAM JOB HERE >>> [CAREERS.TI.COM](http://careers.ti.com)



**CHANGE THE WORLD  
LOVE YOUR JOB**

 **TEXAS INSTRUMENTS**

## Texas Instruments Deutschland GmbH

### Unternehmen

Branche	Halbleitertechnik
Firmenschwerpunkte	Data Converters, Power Management, Microcontroller, Digital Signal Processing
Hauptsitz	Dallas/USA
Standorte	USA, Südamerika, Europa, Asien
Mitarbeiter	30.000
Umsatz 2018	15.78 Mrd. USD

### Angebote für Studierende

Praktikum   Werkstudent	ja   nein
Bachelor-   Masterarbeit	ja   ja
Promotion	nein

### Arbeitsumfeld

Einstiegsmöglichkeiten	Direkteinstieg, Traineeprogramme, Abschlussarbeiten, Praktikum
Weiterbildungsmöglichkeiten	Großes Angebot an verschiedenen Trainings
Auslandsaktivitäten	Weltweite Produktions- und Vertriebsstandorte

### Anforderungsprofil

Bedarf für 2019	Ca. 100
Einstellungskriterien	Teamfähigkeit, Motivation, Kommunikationsfähigkeit, Lernbereitschaft
Auswahlverfahren	Telefoninterviews, Persönliche Interviews, Assessment Center
Fremdsprachenkenntnisse	Englisch

### Kontakt

Internet	<a href="http://www.careers.ti.com">www.careers.ti.com</a>
Anschrift	Haggertystraße 1 85356 Freising

# Sprechen Sie MATLAB?

Mit den Kernprodukten MATLAB® und Simulink® ist MathWorks der führende Entwickler von Software für mathematische Berechnungen, Simulation und Systementwicklung. Ingenieure und Wissenschaftler weltweit setzen unsere Produkte ein, um die Forschung und Entwicklung in verschiedensten Industriezweigen zu beschleunigen.

Wir suchen Verstärkung, insbesondere in den folgenden Bereichen:

- Technischer Support
- Application Engineering
- Training

Wenn Sie Teil eines erfolgreichen, privat geführten, internationalen IT-Unternehmens sein und unser weiteres Wachstum mitgestalten möchten, dann sprechen Sie uns an oder informieren und bewerben Sie sich unter:

[mathworks.de/jobs](http://mathworks.de/jobs)



©2019 The MathWorks, Inc.

MATLAB®  
The language of technical computing

## The MathWorks GmbH

### Unternehmen

Branche  
Firmenschwerpunkte

Software  
MATLAB und Simulink für technischwissenschaftliche Berechnungen, Analyse und Visualisierung von Daten, Simulationen und Codegenerierung

Hauptsitz  
Standorte

Natick, USA  
15 weltweit, davon 4 in Deutschland:  
- München  
- Aachen  
- Stuttgart  
- Paderborn

Mitarbeiter

über 4000 weltweit

### Angebote für Studierende

Praktikum | Werkstudent  
Bachelor- | Masterarbeit  
Promotion

nein | ja  
nein | nein  
nein

### Arbeitsumfeld

Einstiegsmöglichkeiten

Direkteinstieg für Absolventen in Technical Support und Training, sowie vielfältige Möglichkeiten für Professionals in Application Engineering, Consulting und Development

Weiterbildungsmöglichkeiten

„Learning and Self-Improvement“ ist einer unserer Firmenwerte - es bestehen umfangreiche interne Weiterbildungsmöglichkeiten zur fachlichen und persönlichen Fortbildung

### Anforderungsprofil

Einstellungskriterien

Erfolgreicher Studienabschluss in einer Ingenieursdisziplin oder Informatik, Begeisterung für unsere Produkte, Neugier, Teamgeist, Kundenorientierung und Bereitschaft für kontinuierliches Lernen

Fremdsprachenkenntnisse

Sehr gute Deutsch- und Englischkenntnisse

### Kontakt

Internet  
Anschrift

[www.mathworks.de](http://www.mathworks.de)  
The MathWorks GmbH  
Adalperostraße 45  
85737 Ismaning bei München

## Veoneer Germany GmbH

### Unternehmen

Branche

Automotive / Information Technology

Firmenschwerpunkte

The world's largest pure-play company focused on Safety Electronics, Advanced Driving Assistance Systems, Collaborative and Automated Driving  
We design, develop, manufacture and sell state-of-the-art sensors, control units, software and systems for active safety and autonomous driving.

Hauptsitz

Stockholm, Sweden

Standorte

- Unterschleißheim, near Munich (Headoffice Germany)  
- Holzgerlingen, near Stuttgart  
- Kitzingen & Niederwerrn, near Würzburg  
- Elmshorn, near Hamburg

Mitarbeiter

globally 9.000+ employees (400+ employees in Germany)

Umsatz 2018

ca. 2,2bn USD

### Angebote für Studierende

Praktikum | Werkstudent

ja | ja

Bachelor- | Masterarbeit

ja | ja

Promotion

nein

### Arbeitsumfeld

Einstiegsmöglichkeiten

- permanent employment  
- working students, interns, master and bachelor thesis

Weiterbildungsmöglichkeiten

broad offer on trainings and development opportunity

Auslandsaktivitäten

generally possible

### Anforderungsprofil

Bedarf für 2019

We are looking for engineering experience in the following area: Electrical Engineering, IT, Computer Science, Software Development

Einstellungskriterien

Ability to work in global teams in a creative and dynamic work environment

Auswahlverfahren

Interviews

Fremdsprachenkenntnisse

English

### Kontakt

Internet

www.career.veoneer.com

Anschrift

Konrad-Zuse-Str. 1  
85716 Unterschleißheim, Germany  
(currently also: Theodor-Heuss-Str. 2, 85221 Dachau, Germany)

# Do you want to work on the future?

We're innovating at the frontier of engineering, uniting the physical sciences with artificial intelligence and machine learning. Our goal is to lead the revolution underway in the automotive industry, and then be the pioneer for what comes next.

We are the industry's newest, yet most experienced tech company; born from the worldwide leader in automotive safety, Autoliv. Our ambition is to be a trusted leader in advanced driver assistance systems (ADAS), autonomous driving technologies and automotive safety electronics products.

**Want to join us on our journey?**

Learn more at [veoneer.com](http://veoneer.com)

veoneer





## Wusstest du, wie vielfältig unsere Berufswelt ist?

Arbeiten bei Voith heißt, aktiv zukunftsfähige Technologien voranzubringen. Werde Voithianer und gestalte mit uns die Zukunft unseres internationalen Technologieunternehmens. Wir bieten nachhaltige Entwicklungsmöglichkeiten mit herausfordernden Aufgaben und Freiraum für deine Kreativität.

Starte dein Praktikum oder deine Abschlussarbeit bei Voith.

### Studienbereich Technik

- Einkauf
- Elektro-/Informationstechnik
- Forschung und Entwicklung
- Konstruktion
- Produktion
- Projektmanagement
- Qualitätsmanagement

### Studienbereich Wirtschaft

- Controlling
- Einkauf
- Finanzmanagement
- Marketing & Kommunikation
- Nachhaltigkeit
- Personal
- Unternehmensstrategie
- Inhouse Consulting

[voith.com/career](http://voith.com/career)



## Voith GmbH & Co.KGaA

### Unternehmen

Branche  
Firmenschwerpunkte

Maschinen- und Anlagenbau  
Das breite Portfolio aus Anlagen, Produkten, Services und digitalen Anwendungen bedient mit Energie, Öl & Gas, Papier, Rohstoffe und Transport & Automotive fünf essenzielle Märkte weltweit.

Hauptsitz  
Standorte  
Mitarbeiter  
Umsatz 2018

Heidenheim  
Weltweit, in über 60 Ländern.  
ca. 19.000  
4,2 Mrd. EUR

### Angebote für Studierende

Praktikum | Werkstudent  
Bachelor- | Masterarbeit  
Promotion

ja | ja  
ja | ja  
nein

### Arbeitsumfeld

Einstiegsmöglichkeiten  
Weiterbildungsmöglichkeiten

Direkteinstieg, Trainee  
Interner Weiterbildungskatalog

### Anforderungsprofil

Bedarf für 2019

Ca. 300 offene Vakanzen deutschlandweit

Elektrotechnik

Informatik

Fahrzeugtechnik

Maschinenwesen

Mechatronik

Verfahrenstechnik

Mathematik

Physik

BWL

VWL

Wirtschaftsinformatik

Wi - Ingenieurwesen

Wirtschaftsmathematik

Montag

Dienstag



**Werde jetzt Teil unseres Erfolgsteams!**  
Mehr auf [www.volke-muc.de](http://www.volke-muc.de)

Starten wir gemeinsam durch. Auf höchstem Niveau.

Ob mit oder ohne Berufserfahrung – VOLKE begrüßt Sie in unseren Teams erfahrener Experten im Automotive Bereich.

Gerne teilen wir unser Wissen und unsere Erfahrung mit Ihnen. Wir pflegen eine vertrauensvolle Führungskultur. Unsere Abteilungsleiter sind nah am Projekt, arbeiten eng mit ihren Teams zusammen und fördern einen offenen Austausch. So begleiten wir seit Jahrzehnten gemeinsam technische Innovationen der Mobilität. Innovative Ideen sind hier unser Treibstoff. Kompromisslose Qualität in der Umsetzung ist unser Maßstab.



### Und das bieten wir Ihnen

- ❖ Einen langfristigen Arbeitsplatz
- ❖ Flexible Arbeitszeiten
- ❖ Arbeitszeit 35h/ Woche
- ❖ Sehr gute Entwicklungsmöglichkeiten
- ❖ Leistungsgerechtes Gehalt
- ❖ Ein kollegiales und freundliches Team hochqualifizierter und engagierter Spezialisten
- ❖ Teamevents

✉ [karriere@volke-muc.de](mailto:karriere@volke-muc.de) ☎ 089/357277 0 📍 Schätzweg 7-9, 80935 München

## VOLKE Consulting Engineers GmbH & Co. Planungs KG

### Unternehmen

Branche Automotive, IT, Entwicklungsdienstleistung  
 Firmenschwerpunkte Softwareentwicklung, HMI, Systementwicklung im Bereich Instrumentierung und Display/ Anzeigenverbund, Entwicklung/ Versuch, Design  
 Hauptsitz München  
 Standorte München Greer (USA)  
 Mitarbeiter 450+

### Angebote für Studierende

Praktikum | Werkstudent ja | ja  
 Bachelor- | Masterarbeit ja | ja  
 Promotion nein

### Arbeitsumfeld

Einstiegsmöglichkeiten Berufseinstieg (Junior) mit Training on the Job und Mentoring  
 Direkteinstieg (mit Berufserfahrung)  
 Praktikum  
 Werkstudent  
 Abschlussarbeit  
 Weiterbildungsmöglichkeiten Durchführung von projektbezogenen und fachspezifischen Schulungen

### Anforderungsprofil

Bedarf für 2019 Kontinuierlicher Bedarf, unbefristet  
 Einstellungskriterien Neben der entsprechenden fachlichen Qualifikation sowie idealerweise ersten Erfahrungen (Praktika/ Studienarbeit/ Werkstudententätigkeit) im Automotive Bereich zählen vor allem auch der Spaß an der Arbeit im Team und eine hohe soziale Kompetenz.  
 Auswahlverfahren Persönliches Vorstellungsgespräch  
 Fremdsprachenkenntnisse Sehr gute Deutsch- und Englischkenntnisse

### Kontakt

Internet [www.volke-muc.de](http://www.volke-muc.de)  
 Anschrift VOLKE Consulting Engineers GmbH & Co. Planungs KG  
 Schätzweg 7-9  
 80935 München

[karriere@volke-muc.de](mailto:karriere@volke-muc.de)  
 089 357277 0

Elektrotechnik

Informatik

Fahrzeugtechnik

Luft- und Raumfahrt

Maschinenwesen

Mechatronik

Verfahrenstechnik

Mathematik

Physik

Wirtschaftsinformatik

Wi - Ingenieurwesen

Wirtschaftsmathematik



Montag

Dienstag



# Erstklassige Beratung für die Mobilität von morgen

Bei uns findest Du die spannendsten Beratungsprojekte der Automobil- und Mobilitätsbranche und zugleich ein einzigartiges Karrieresprungbrett in den Konzern.

Einsteigen und durchstarten – auf jedem Level!

Finde heraus, ob wir zueinander passen:  
[www.volkswagen-consulting.de](http://www.volkswagen-consulting.de)

## Volkswagen Consulting

### Unternehmen

Branche Inhouse Consulting, Automobil  
 Firmenschwerpunkte Managementberatung des Volkswagen Konzerns  
 Hauptsitz Wolfsburg  
 Standorte Wolfsburg, Peking  
 Mitarbeiter 110  
 Umsatz 2018 32,2 Mio. EUR

### Angebote für Studierende

Praktikum | Werkstudent ja | nein  
 Bachelor- | Masterarbeit nein | nein  
 Promotion nein

### Arbeitsumfeld

Einstiegsmöglichkeiten Bei der Volkswagen Consulting kannst Du Dich zu jedem Zeitpunkt als Direkteinsteiger oder Praktikant bewerben, mindestens jedoch 3 Monate vor Deinem geplanten Start.

Weiterbildungsmöglichkeiten Durch kontinuierliche Weiterbildung, intensives Coaching und anspruchsvolle Projekte bereiten wir Dich auf eine Funktion mit Managementverantwortung im Konzern vor.

Auslandsaktivitäten Unsere Projekte betreuen wir vor Ort, sowohl in Deutschland als auch weltweit.

### Anforderungsprofil

Bedarf für 2019 ca. 15 Hochschulabsolventen als Direkteinsteiger  
 Einstellungskriterien Sehr guter Diplom- oder Masterabschluss einer Universität, fachbezogene Praktika in der Automobil-/Beratungsbranche, verhandlungssichere Englischkenntnisse, exzellente analytische Fähigkeiten, hohe Belastbarkeit, Eigeninitiative, Leidenschaft für das Auto und die Mobilität  
 Auswahlverfahren Eintägiges AC mit Gruppenübungen, Interviews, Case Studies  
 Fremdsprachenkenntnisse Perfekte Deutsch- und Englischkenntnisse

### Kontakt

Internet [www.volkswagen-consulting.de](http://www.volkswagen-consulting.de)  
 Anschrift Volkswagen Consulting  
 Forum Autovision  
 Major-Hirst-Straße 5 (Baukörper 7)  
 38442 Wolfsburg

Stand 15

Elektrotechnik

Informatik

Fahrzeugtechnik

Maschinenwesen

Mechatronik

Verfahrenstechnik

Mathematik

Physik

BWL

VWL

Wirtschaftsinformatik

Wi - Ingenieurwesen

Wirtschaftsmathematik



Montag

Dienstag





## Webasto Gruppe

### Unternehmen

Branche

Firmenschwerpunkte

Automobilzulieferer

In unserem Kerngeschäftsfeldern entwickeln und produzieren wir Schiebe-, Panorama- und Cabriodächer sowie Therosysteme für alle Antriebsarten. Darüber hinaus baut Webasto mit Batteriesystemen und Ladelösungen ein Produktportfolio für die Elektromobilität aus.

Hauptsitz

Standorte

Mitarbeiter

Umsatz 2018

Stockdorf bei München

über 50 Standorte weltweit.

weltweit rund 13.000

3,4 Mrd. EUR

### Angebote für Studierende

Praktikum | Werkstudent

Bachelor- | Masterarbeit

Promotion

ja | ja

ja | ja

nein

### Arbeitsumfeld

Einstiegsmöglichkeiten

Unsere Einstiegsmöglichkeiten finden Sie auf unserem Webasto Karriereportal: <https://www.webasto-career.com/de-de/>

### Anforderungsprofil

Fremdsprachenkenntnisse

Englisch

### Kontakt

Internet

Anschrift

<https://www.webasto.com/de/>

Webasto Gruppe  
 Kraillinger Strasse 5  
 82131 Stockdorf  
 Germany



Nina, Praktikantin  
 Christian, Werkstudent  
 Amr, Masterand

# Wissensationell<sup>+</sup>

<sup>+</sup>Weil Studierende bei uns theoretisches Wissen perfekt mit Praxis-Know-how kombinieren können. Egal, ob Praktikant, Werkstudent, Bachelor- oder Masterand: Jeder hat die Chance zum Gleich-Mitmachen, Selbst-Gestalten und Viel-Dazulernen. Außerdem bieten wir ein intensives Networking, wertvolle Einblicke in unsere Arbeitswelt sowie jede Menge Teamspaß. So schaffen Sie die beste Basis für weitere Karriereschritte bei einem echten Global Player. Und profitieren darüber hinaus von unserem speziellen Plus – dem Wir.



[www.webasto.com/career](http://www.webasto.com/career)

# Gestalten Sie die Zukunft.

## Ihre Möglichkeiten bei ZEISS



// INNOVATION  
MADE BY ZEISS

Durch Globalisierung und Digitalisierung verändern sich Kundenerwartungen und Märkte sehr schnell. Wir ermöglichen die digitale Transformation, indem wir auf über 170 Jahre Innovation und die Entwicklung von digitalen Spitzenlösungen aufbauen.

Wir bieten unseren Kunden in den unterschiedlichsten Branchen eine breite Palette an Produkten, die Hard- und Software und Services miteinander verknüpfen. Wir arbeiten an marktprägenden Innovationen und Technologien von Morgen, die auf den Erfolg unserer Kunden ausgerichtet sind, und schaffen damit Mehrwert für Millionen Menschen auf der ganzen Welt.



Wir bieten Ihnen eine Vielzahl von abwechslungsreichen Stellenangeboten. Gestalten Sie gemeinsam mit uns die Zukunft.  
[zeiss.ly/messe-ikom](https://zeiss.ly/messe-ikom)



### Zeiss Gruppe

#### Unternehmen

Branche

Firmenschwerpunkte

Hauptsitz

Standorte

Mitarbeiter

Umsatz 2017/18

#### Angebote für Studierende

Praktikum | Werkstudent

Bachelor- | Masterarbeit

Promotion

#### Arbeitsumfeld

Auslandsaktivitäten

#### Kontakt

Internet

Anschrift

Optik- und Optoelektronik

ZEISS ist ein weltweit führendes Technologieunternehmen der optischen und optoelektronischen Industrie. ZEISS betreibt seine Geschäfte in vier Sparten: Industrial Quality & Research, Medical Technology, Consumer Markets und Semiconductor Manufacturing Technology.

Oberkochen

Oberkochen, Jena, München, Berlin

Rund 30.000

5,8 Milliarden EUR

ja | ja

ja | ja

ja

ZEISS ist in fast 50 Ländern mit rund 60 eigenen Vertriebs- und Servicestandorten, mehr als 30 Produktionsstandorten sowie rund 25 Entwicklungsstandorten weltweit aktiv.

[zeiss.ly/messe-ikom](https://zeiss.ly/messe-ikom)

Carl-Zeiss-Straße 22  
73477 Oberkochen



Stand 72

Elektrotechnik

Informatik

Maschinenwesen

Mechatronik

Verfahrenstechnik

Medizin

Medizintechnik

Mathematik

Physik

BWL

VWL

Wirtschaftsinformatik

Wi - Ingenieurwesen

Wirtschaftsmathematik



Montag

Dienstag

**WHAT'S NEXT?**  
JOIN ZF

ES IST ZEIT, DEN RICHTIGEN WEG IN IHRE ZUKUNFT EINZUSCHLAGEN. MIT ZF, EINEM WELTWEIT FÜHRENDEN TECHNOLOGIEKONZERN.  
[ZF.COM/CAREERS](http://ZF.COM/CAREERS)

see. think. act. 

## ZF Friedrichshafen AG

### Unternehmen

Branche  
Firmenschwerpunkte

Automobilzulieferindustrie  
Weltweit führender Technologiekonzern in der Antriebs- und Fahrwerktechnik sowie in der aktiven und passiven Sicherheitstechnik.  
Friedrichshafen  
230 Standorte in 40 Ländern  
149.000 Mitarbeiter  
36,9 Milliarden EUR

### Angebote für Studierende

Praktikum | Werkstudent  
Bachelor- | Masterarbeit  
Promotion

ja | ja  
ja | ja  
nein

### Arbeitsumfeld

Einstiegsmöglichkeiten  
Weiterbildungsmöglichkeiten  
Auslandsaktivitäten

Direkteinstieg, Praktika, Abschlussarbeiten, Traineeprogramm, Werkstudententätigkeit  
ja  
ja

### Anforderungsprofil

Einstellungskriterien

gute Fremdsprachenkenntnisse, überdurchschnittliche akademische Leistungen, Auslandserfahrung im Rahmen von Studium, Praktikum oder durch erste Berufserfahrungen, Automobilaffinität, Spaß an immer neuen technischen Herausforderungen im Bereich Elektromobilität und autonomes Fahren.

### Kontakt

Internet  
Anschrift

[www.zf.com/careers](http://www.zf.com/careers)  
ZF Friedrichshafen AG  
Sabrina Otte-Krone  
Löwentaler Straße 20  
88046 Friedrichshafen



Stand 9

Elektrotechnik

Jura

Informatik

Fahrzeugtechnik

Maschinenwesen

Mechatronik

Verfahrenstechnik

Physik

BWL

VWL

Wirtschaftsinformatik

Wi - Ingenieurwesen

Wirtschaftsmathematik

Montag

Dienstag



# Unternehmen am Mittwoch





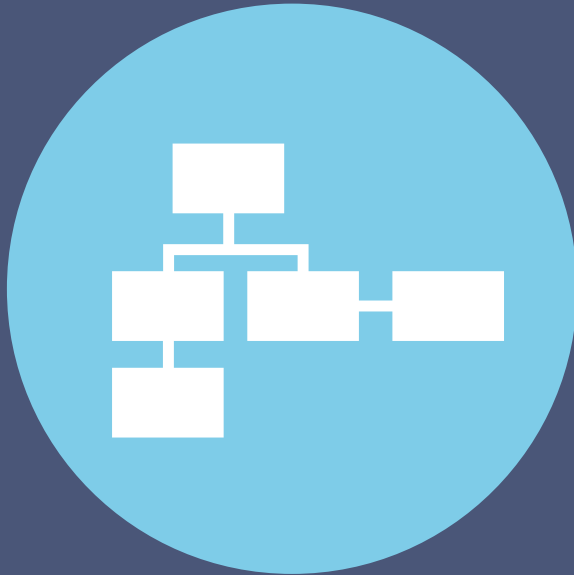

# ENDBOSS. MEHRMALS TÄGLICH.

Spaß am Coden? Bock auf schnell viel lernen?  
Werde IT Consultant bei Acando!

[www.acando.de/karriere](http://www.acando.de/karriere)

## Acando GmbH

### Unternehmen

Branche

Firmenschwerpunkte

Hauptsitz

Standorte

Mitarbeiter

Umsatz 2018

### Angebote für Studierende

Praktikum | Werkstudent

Bachelor- | Masterarbeit

Promotion

### Arbeitsumfeld

Einstiegsmöglichkeiten

Weiterbildungsmöglichkeiten

### Anforderungsprofil

Einstellungskriterien

Auswahlverfahren

Fremdsprachenkenntnisse

Management- und IT-Beratung

Wir sind eine führende Management- und IT-Beratung mit ca. 2.100 Mitarbeitenden in 5 Ländern. Der jährliche Umsatz beträgt 269 Mio.EUR. In Deutschland arbeiten 500 Kolleg/innen am Hamburger Hauptsitz und an 8 weiteren Standorten. Acando versteht sich als Partner für Innovation in der digitalen Welt.

Hamburg

Inland: Braunschweig, Düsseldorf, Frankfurt a. M., Hamburg, Koblenz, Köln, München, Puchheim, Stuttgart

Weltweit: Finnland, Lettland, Norwegen, Schweden

Inland: 500 | Weltweit: 2.100

Inland: 52,7 Mio. EUR | Weltweit: 269 Mio. EUR

ja | ja

ja | ja

nein

Direkteinstieg, Abschlussarbeit, Werkstudententätigkeit, Praktika

Mit Onboarding, Mentoring, Coaching, Weiterbildungen, Zertifizierungen und einem transparenten Karrierekonzept entwickelst du dich bei uns rasant weiter. Unkomplizierter und offener Know-how-Austausch mit einem Netzwerk von Experten rüstet dich auch für speziellere Herausforderungen.

Wir beraten Top-Unternehmen zu den brennendsten IT- und Business-Fragen unserer Zeit. Unser Spektrum reicht von der Digitalstrategie bis zur Entwicklung von IT-Lösungen. Dazu brauchen wir dich&deine Ideen. Komm zu Acando, einem der besten Arbeitgeber der Branche. Bei uns kannst du sehr schnell sehr viel lernen und den digitalen Wandel mitgestalten.

Interviews

Deutsch, Englisch

Elektrotechnik

Informatik

Mathematik

BWL

VWL

Wirtschaftsinformatik

Wi - Ingenieurwesen

Wirtschaftsmathematik



Montag

Dienstag

Mittwoch

## Accso - Accelerated Solutions GmbH

### Unternehmen

Branche

Wir sind für Kunden in unterschiedlichsten Branchen tätig.

Firmenschwerpunkte

Accso ist der Spezialist für beschleunigte IT-Lösungen und hochkarätige Technologie- und Architekturberatung. Unser Fokus: anspruchsvolle, individuelle Lösungen in dynamischen Umfeldern.

Hauptsitz

Darmstadt

Standorte

München, Darmstadt, Köln

Mitarbeiter

130

### Angebote für Studierende

Praktikum | Werkstudent

nein | ja

Bachelor- | Masterarbeit

ja | ja

Promotion

nein

### Arbeitsumfeld

Einstiegsmöglichkeiten

Bei uns ist der Direkteinstieg als Software Engineer möglich. Wir bieten aber auch Werkstudententätigkeiten, duales Studium und die Möglichkeit Abschlussarbeiten zu schreiben an.

Weiterbildungsmöglichkeiten

Jeder Mitarbeiter/jede Mitarbeiterin hat bei uns 12 Weiterbildungstage im Jahr zur Verfügung.

### Anforderungsprofil

Bedarf für 2019

10

Einstellungskriterien

Wir suchen Leute, die Spaß am Software Engineering im Team haben, über gute Kenntnisse in Java und/oder .NET verfügen und die deutsche Sprache in Wort und Schrift sehr gut beherrschen.

### Kontakt

Internet

[www.accso.de](http://www.accso.de)  
[bewerb@accso.de](mailto:bewerb@accso.de)

Anschrift

Accso - Accelerated Solutions GmbH  
Balanstraße 55  
81541 München

Stand 40

Informatik

Wirtschaftsinformatik



Montag

Dienstag

Mittwoch



IT Modernisierung

IT Architektur

BPM

Virtual Reality

Cloud

API-Economy

Agilität

Software Engineering

Industrie 4.0

Mit **Accso** spannende Themen vorantreiben  
und zu neuen Sphären aufbrechen

 **Werde Accsonaut!**

[www.accso.de](http://www.accso.de)





Wo der Programmcode wichtiger ist als der Dresscode

Einfach bei uns bewerben: [uni.einsteiger@adesso.de](mailto:uni.einsteiger@adesso.de)  
Mehr Infos unter [karriere.adesso.de](http://karriere.adesso.de)



## adesso AG

### Unternehmen

Branche  
Firmenschwerpunkte  
Hauptsitz  
Standorte

IT-Dienstleistungen  
Softwareentwicklung und IT-Consulting  
Dortmund  
Aachen, Berlin, Essen, Frankfurt, Hamburg,  
Hannover, Jena, Karlsruhe, Köln, München,  
Nürnberg, Reutlingen, Stralsund, Stuttgart,  
Barcelona, Basel, Bern, Istanbul, Lausanne,  
Sofia, Wien, Zürich

Mitarbeiter  
Umsatz 2018

3.200  
375,5 Mio. EUR

### Angebote für Studierende

Praktikum | Werkstudent  
Bachelor- | Masterarbeit  
Promotion

ja | ja  
ja | ja  
ja

### Arbeitsumfeld

Einstiegsmöglichkeiten

Direkteinstieg, Trainee-Programm,  
Abschlussarbeit, Praktikum,  
Werkstudententätigkeit

Weiterbildungsmöglichkeiten

Mit einem vielfältigen  
Weiterbildungsangebot, das individuelle  
Aufstiegsmöglichkeiten bietet, möchten  
wir jedem Einzelnen von Beginn an die  
Chance geben, sein Potenzial optimal  
auszuschöpfen.

Auslandsaktivitäten

Auslandsgesellschaften in Österreich,  
Schweiz, Bulgarien, Spanien und der Türkei.

### Anforderungsprofil

Einstellungskriterien

Ausgeprägtes konzeptionelles und  
analytisches Denken und Handeln,  
Begeisterung für die IT-Branche, hohe  
Kommunikations- und Teamfähigkeit, gutes  
Beherrschen der deutschen Sprache,  
Reisebereitschaft

Fremdsprachenkenntnisse

Je nach Projektkontext

### Kontakt

Internet  
Anschrift

[www.adesso.de](http://www.adesso.de)  
adesso AG  
Tassiloplatz25  
81541 München

Mathematik

Wirtschaftsinformatik

Wirtschaftsmathematik

Montag

Dienstag

Mittwoch

## AED Engineering GmbH

### Unternehmen

Branche

Elektro-/und Elektronikentwicklung,  
Informatik

Firmenschwerpunkte

Dienstleistungen in den Bereichen  
Softwareentwicklung, Hardwareentwicklung,  
Systemintegration, Projektmanagement,  
Systems Engineering

Hauptsitz

München

Mitarbeiter

60

### Angebote für Studierende

Praktikum | Werkstudent

ja | ja

Bachelor- | Masterarbeit

ja | ja

Promotion

nein

### Arbeitsumfeld

Einstiegsmöglichkeiten

- Kennenlernen des Unternehmens durch Praktika, Werkstudententätigkeiten und Abschlussarbeiten.
- Einstieg als Absolvent oder mit Berufserfahrung.

Weiterbildungsmöglichkeiten

Festes jährliches Fortbildungsbudget.

Auslandsaktivitäten

Nein

### Anforderungsprofil

Bedarf für 2019

Laufend.

Einstellungskriterien

Abhängig von der jeweiligen Stelle.

Auswahlverfahren

Telefoninterview, Vorstellungsgespräche

Fremdsprachenkenntnisse

Englisch

### Kontakt

Internet

[www.aed-engineering.com](http://www.aed-engineering.com)

Anschrift

AED Engineering GmbH  
Taunusstraße 51  
80807 München

DEINE ZIELE  
FÜR DEN PERFEKTEN  
SOMMER

MEHR BADEN  
MEHR EIS  
MEHR SONNE  
MEHR LACHEN  
MEHR AED

KOMM VORBEI AM STAND



DER ERSTE SCHRITT FÜR MEHR SOMMER IN DEINEM HERZ?

BESUCHE UNS AUF DER IKOM AM 26. JUNI 2019 UND HOL DIR DEINE ERFRISCHUNG AB!

DER NÄCHSTE SCHRITT?

BEWERBE DICH, UM TEIL DER AED FAMILIE ZU WERDEN.

SCHICKE UNS DEINE BEWÉRBUNG AN [BEWÉRBUNG@AED-ENGINEERING.COM](mailto:BEWÉRBUNG@AED-ENGINEERING.COM).

Start your

# Data Journey



[www.alexanderthamm.com/stellenanzeigen](http://www.alexanderthamm.com/stellenanzeigen)

## Alexander Thamm GmbH

### Unternehmen

Branche  
Firmenschwerpunkte

Unternehmensberatung  
Data Science, Big Data, Predictive Analytics, Artificial Intelligence

Hauptsitz  
Standorte  
Mitarbeiter

München  
München & Berlin  
ca. 100 Mitarbeiter

### Angebote für Studierende

Praktikum | Werkstudent  
Bachelor- | Masterarbeit  
Promotion

ja | ja  
ja | ja  
nein

### Arbeitsumfeld

Einstiegsmöglichkeiten

Wir bilden Data Scientists und Data Engineers im Rahmen unseres 12-monatigen Trainee-Programms selbst aus. Zusätzlich bieten wir Einstiegsmöglichkeiten für Praktikanten und Werkstudenten an.

Weiterbildungsmöglichkeiten

Unser Schulungsangebot umfasst interne und externe Schulungen sowie Online-Weiterbildungen. Diese werden nach Bedarf zusammengestellt und orientieren sich an den individuellen Interessen und Kenntnissen unserer Mitarbeiter.

### Anforderungsprofil

Einstellungskriterien

Spaß an der Arbeit im Team, Offenheit, Neugier und Begeisterung für Daten sind uns wichtig. Genaue Anforderungen spezifischer Positionen findest du unter [www.alexanderthamm.com/stellenanzeigen](http://www.alexanderthamm.com/stellenanzeigen)

Auswahlverfahren

Telefoninterview, persönliches Gespräch und Career Days

Fremdsprachenkenntnisse

Englisch

### Kontakt

Internet  
Anschrift

[www.alexanderthamm.com](http://www.alexanderthamm.com)  
-Alexander Thamm GmbH  
Sapporobogen 6-8  
80637 München

Elektrotechnik

Informatik

Mathematik

Physik

BWL

VWL

Wirtschaftsinformatik

Wi - Ingenieurwesen

Wirtschaftsmathematik

Montag

Dienstag

Mittwoch



# WIR SIND KREATIVE + PERFEKTIONISTEN



## Ihr Karriereplus in der Spezialchemie

Bei ALTANA entwickeln wir die Spezialchemie der Zukunft und verändern die Welt von morgen. Deshalb fördern wir Menschen, die vorausdenken. Sie finden bei uns alle Möglichkeiten zur beruflichen und persönlichen Entfaltung. Und noch mehr: Eine von Innovationsgeist und Unternehmertum geprägte Atmosphäre, in der wir unsere Ideen im offenen Austausch zur Perfektion bringen. Eine Kultur der Zusammenarbeit, in der Sie als Spezialist/in für Messgeräte in der Lack- und Kunststoffindustrie kreative Ideen bis ins Detail umsetzen können. Möchten Sie Ihr Leben um dieses entscheidende Plus bereichern?

Entdecken Sie Ihre Entfaltungsmöglichkeiten als Spezialist/in der Fachrichtung Chemie, Wirtschaftschemie, Lack-, Kunststoff-, Chemieingenieurwesen oder Elektrotechnik und Informatik: [www.altana.jobs](http://www.altana.jobs)



BYK ECKART ELANTAS ACTEGA

**ALTANA**

**ALTANA**

Stand 71

Elektrotechnik

Informatik

Maschinenwesen

Verfahrenstechnik

Chemie

Physik

BWL

Wirtschaftsinformatik

Wi - Ingenieurwesen



Montag

Dienstag

Mittwoch

## ALTANA AG | BYK-Gardner GmbH

### Unternehmen

Branche  
Firmenschwerpunkte

Spezialchemie, Elektrotechnik  
ALTANA bietet innovative, umweltverträgliche Problemlösungen mit den dazu passenden Spezialprodukten an. Das Produktprogramm umfasst Additive, Speziallacke und -klebstoffe, Effektpigmente, Dichtungs- und Vergussmassen, Imprägniermittel sowie Prüf- und Messinstrumente.

Hauptsitz

Wesel (NRW)

Standorte

47 Produktionsstandorte sowie über 60 Service- und Forschungslaborstandorte weltweit

Mitarbeiter

rund 6.400 Mitarbeiter

Umsatz 2018

2.307 Mio. EUR

### Angebote für Studierende

Praktikum | Werkstudent  
Bachelor- | Masterarbeit

ja | ja  
ja | ja

### Arbeitsumfeld

Einstiegsmöglichkeiten

Praktikum, Werkstudententätigkeit, Abschlussarbeit, Direkteinstieg, Traineeprogramm

Weiterbildungsmöglichkeiten

Vielfältige Weiterbildungsangebote und Personalentwicklungsprogramme unterstützen unsere Mitarbeiter in ihrer persönlichen und beruflichen Entwicklung. Die ALTANA Gruppe ist mit ihren Tochtergesellschaften weltweit präsent und erfolgreich. Egal, ob Sie den nächsten Karriereschritt vor Ort machen wollen oder ob es Sie in die Ferne zieht – die Perspektiven und Möglichkeiten sind so vielseitig wie die Spezialchemie selbst.

Auslandsaktivitäten

### Anforderungsprofil

Einstellungskriterien

Fachliche Anforderungen sind abhängig von der Position. Wichtig sind uns v.a. die Persönlichkeit und dass „die Chemie stimmt“.

Auswahlverfahren

Persönliche Auswahlgespräche mit Fach- und Personalabteilung, je nach Stelle auch Telefoninterviews oder Online AC.

### Kontakt

Andrea Pfister | ALTANA AG  
[www.altana.de/kontakt](http://www.altana.de/kontakt) | [www.altana.jobs](http://www.altana.jobs)



# Du entwickelst es. Du planst es – Einsteigen und Professional Agile Software Engineer werden

Agile Softwareentwicklung trennt Planung und Entwicklung nicht. Wir auch nicht. andrena objects gehört in Deutschland zu den Vorreitern im Agile Software Engineering.

Bei andrena erwarten Dich im ersten Jahr nicht nur erste Projekte, sondern auch unser Trainingsprogramm zum ASE Developer (m/w). Das ergänzt die frische Praxiserfahrung um Fach- und Hintergrundwissen. Im Jahr Zwei vertiefst Du beispielsweise Deine Kenntnisse in Objektorientierter Programmierung. Begleitet wirst Du von Kolleginnen und Kollegen, die Wissenstransfer groß schreiben!

Und wann gehörst Du zu uns?



Sprint Clean Code Release Planning Team Setup Continuous Integration  
Sustainable Pace Sprint Burndown TDD Pair Programming Scrum

 [www.andrena-karriere.de](http://www.andrena-karriere.de)

## andrena objects ag

### Unternehmen

Branche  
Firmenschwerpunkte  
Hauptsitz  
Standorte

Informationstechnologie  
Softwareentwicklung  
Karlsruhe  
Karlsruhe, München, Stuttgart, Frankfurt am Main, Mannheim, Köln  
ca. 250

### Mitarbeiter

### Angebote für Studierende

Praktikum | Werkstudent  
Bachelor- | Masterarbeit  
Promotion

nein | nein  
nein | nein  
nein

### Arbeitsumfeld

Einstiegsmöglichkeiten  
Weiterbildungsmöglichkeiten

Softwareentwicklung  
Agile Software Engineer

### Kontakt

Internet

[www.andrena.de](http://www.andrena.de)

Stand 19

Informatik

Mathematik

Physik

Wirtschaftsinformatik

Wirtschaftsmathematik

Montag

Dienstag

Mittwoch



Aon ist der führende globale Dienstleister für Risikomanagement sowie Versicherungs- und Rückversicherungsmakler und Berater für Human Resources. Weltweit arbeiten für Aon mehr als 50.000 Mitarbeiter in über 120 Ländern. In Deutschland sind rund 1.650 Mitarbeiter an zwölf Standorten für das Unternehmen tätig.

Aon Hewitt ist weltweit als eine der führenden Unternehmensberatungen im Bereich Human Resources tätig. Betriebliche Altersversorgungssysteme spielen heute eine wesentliche Rolle bei der Gewinnung neuer Mitarbeiter und basieren zum Teil auf gesetzlichen Verpflichtungen. Wir geben Antworten auf Fragen wie: Welche Lösung ist für das jeweilige Unternehmen die richtige? Welche Regeln gilt es zu beachten? Welche Detail-Aufgaben kommen auf das Unternehmen zu? Unser Dienstleistungsangebot reicht von der strategischen Beratung über mathematische Bewertungen und Analysen bis hin zu innovativen Services im Rahmen der Administration und Risikoabsicherung.

Wir suchen für unsere Standorte in München, Stuttgart, Wiesbaden und Mülheim an der Ruhr im Bereich Retirement mehrere

**(Wirtschafts-) Mathematiker als Associate Consultant (m/w/d) im Bereich der betrieblichen Altersversorgung**

**Ihr Kompetenzbereich**

- Nach einer umfassenden Einarbeitung werden Sie selbstständig und eigenverantwortlich als Associate Consultant im Bereich der betrieblichen Altersversorgung (bAV) tätig. Sie beraten und begleiten unsere Kunden in allen Fragen rund um die betriebliche Altersversorgung.
- Sie führen für unsere Kunden versicherungsmathematische Bewertungen von Pensionszusagen durch und erstellen versicherungsmathematische Gutachten nach nationalen und internationalen Bilanzierungsstandards.
- Bei juristischen Spezialthemen zur betrieblichen Altersversorgung arbeiten Sie eng mit unserer internen Rechtsabteilung zusammen.
- Sie stehen von Anfang an – Ihrem Verantwortungsbereich entsprechend – gemeinsam mit unseren erfahrenen Beraterteams im kontinuierlichen Austausch mit unseren Kunden.

**Ihr Profil**

- Wir erwarten ein erfolgreich abgeschlossenes Studium der (Wirtschafts-) Mathematik, Betriebswirtschaft mit finanzwirtschaftlichem Schwerpunkt oder eine vergleichbare Studienrichtung.
- Sie haben Freude an der Arbeit mit Kunden und sind bereit, sich in juristische Themen einzuarbeiten.
- Darüber hinaus haben Sie Interesse an der IT-technischen Umsetzung mathematischer Sachverhalte.
- Wünschenswert sind Kenntnisse der Pensions- oder Lebensversicherungsmathematik.
- Sie bringen ein Grundverständnis über betriebswirtschaftliche Zusammenhänge sowie Unternehmensprozesse mit.
- Sie haben Spaß an der Teamarbeit und sehr gute Kommunikationsfähigkeiten.
- Als weltweit agierendes Unternehmen erwarten wir darüber hinaus gute Englischkenntnisse.

**Unser Angebot**

Wir bieten Ihnen eine umfassende Einarbeitung in einem hoch engagierten Team. In unseren kundenorientierten Teams werden Sie Ihre Kenntnisse und Fähigkeiten konsequent erweitern. Freuen Sie sich auf spannende Weiterbildungsmöglichkeiten wie zum/zur AktuarIn DAV- und IVS-geprüften Sachverständigen sowie ein leistungsgerechtes Einkommen. Unser Personalentwicklungskonzept bietet Ihnen die Möglichkeit, sich kontinuierlich weiterzuentwickeln.

Wenn Sie Interesse an dieser anspruchsvollen Tätigkeit mit Perspektive haben, senden Sie uns bitte Ihre aussagekräftigen und vollständigen Bewerbungsunterlagen unter Angabe Ihrer Gehaltsvorstellung und Ihres nächstmöglichen Eintrittstermins.



Aon Hewitt GmbH | Human Resources  
Kennziffer: 03634 | [www.aon.de/karriere](http://www.aon.de/karriere)

**Aon Hewitt GmbH**

**Unternehmen**

Branche

Beratung, Versicherung

Firmenschwerpunkte

Risikomanagement, Altersversorgung, Mitarbeiterentwicklung und Gesundheit

Hauptsitz

Hamburg

Standorte

Hamburg, Berlin, Mülheim an der Ruhr, Köln, Leipzig, Frankfurt am Main, Wiesbaden, Nürnberg, Regensburg, Stuttgart, München, Rosenheim

Mitarbeiter

1.650 in Deutschland, 50.000 weltweit

**Angebote für Studierende**

Praktikum | Werkstudent

ja | ja

Bachelor- | Masterarbeit

ja | ja

Promotion

nein

**Arbeitsumfeld**

Einstiegsmöglichkeiten

Ob frisch nach der Ausbildung, Absolvent, Bachelor oder Master, Quereinsteiger, Experte oder Spezialist: Bei Aon bieten wir für alle Karrierestufen einen direkten Einstieg. Werden Sie Teil eines weltweit vernetzten Teams und schaffen Sie einen Mehrwert für sich, Ihre Kollegen und unsere Kunden.

Weiterbildungsmöglichkeiten

Unsere Kollegen aus der Personalentwicklung stehen Ihnen mit Rat und Tat zur Seite, wenn es um Ihre Entwicklung und Weiterbildung geht.

**Kontakt**

Internet

[www.aon.de/karriere](http://www.aon.de/karriere)

Anschrift

Aon Hewitt GmbH  
St.-Martin-Straße 60  
81541 München

Mathematik

BWL

Wirtschaftsmathematik



Montag

Dienstag

Mittwoch





**INSPIRING  
YOUR VISION  
SINCE 1917**

**CAMERA SYSTEMS | LIGHTING | RENTAL | MEDIA | MEDICAL**

Von hochwertiger Technik am Set bis zur kompletten Postproduktion: Seit mehr als 100 Jahren unterstützen wir Filmschaffende bei der Umsetzung ihrer kreativen Ideen.

[www.arri.com](http://www.arri.com)

## Arnold & Richter Cine Technik GmbH & Co. Betriebs KG

### Unternehmen

Branche  
Firmenschwerpunkte

Film - und Medienbranche  
ARRI ist führend in der Entwicklung, Herstellung und Vermarktung von Kamera- und Beleuchtungssystemen.  
Camera Systems/ Lighting/ Media/ Rental/ Medical

Hauptsitz  
Standorte

München  
Europa, Nord- und Südamerika, Asien und Australien

Mitarbeiter  
Umsatz 2018

ca. 1500  
ca. 450 Mio. EUR

### Angebote für Studierende

Praktikum | Werkstudent  
Bachelor- | Masterarbeit  
Promotion

ja | ja  
ja | ja  
ja

### Arbeitsumfeld

Einstiegsmöglichkeiten

Ob Direkteinstieg, Werkstudententätigkeit, Abschlussarbeit oder Praktikum: Bei ARRI stehen Ihnen viele Wege offen. Dabei werfen wir Sie nicht „ins kalte Wasser“, sondern nehmen Sie „an die Hand“. Freuen Sie sich auf neue Herausforderungen und bringen Sie Ihre Ideen und Leidenschaft ein.

Weiterbildungsmöglichkeiten

Entwicklung ist uns wichtig! Wir bieten engagierten, innovativen und motivierten Mitarbeitern vielfältige Karriere- und Entwicklungsmöglichkeiten im In- und Ausland.

### Kontakt

Internet  
Anschrift

<https://www.arri.com/>  
ARRI  
Arnold & Richter Cine Technik GmbH & Co.  
Betriebs KG  
Türkenstraße 89  
80799 München

Elektrotechnik

Informatik

Maschinenwesen

Mechatronik

Verfahrenstechnik

Medizin

Medizintechnik

Physik

BWL

Wirtschaftsinformatik

Wi - Ingenieurwesen

Montag

Dienstag

Mittwoch



## Da bist Du ja, wir haben Dich schon gesucht ;-)

### Du ...

- findest Medical Engineering oder Projekte im Public Sector spannend,
- willst flexible Arbeitszeiten - passend zu Deinem Stundenplan,
- verfügst über Grundkenntnisse in der Programmierung mit C#/.NET, Java, Java EE oder C++
- und hast Interesse an Praktika, Abschlussarbeiten oder einem Job?

### Wir ...

- entwickeln mit agilen Methoden innovative Softwareprodukte für die Medizintechnik und die Verwaltung sowie Individualsoftware
- arbeiten eng mit Hochschulen und Forschungsinstituten zusammen,
- bieten einen modernen Arbeitsplatz mit vielfältigen Weiterbildungsmöglichkeiten und
- sind gut zu erreichen, sowohl in Erlangen/Tennenlohe als auch in München

*Dann passt Du SUPER zu uns!*

### Und das könnten Deine Projekte sein:

- SW-Entwicklung im medizinischen und sicherheitstechnischen Umfeld
- Entwicklung von Web-Anwendungen für die öffentliche Verwaltung
- IT-Consulting zur Optimierung kundenspezifischer Business Intelligence Systeme
- Besucherverwaltung mit Hilfe von Web-Applikationen und Touch-Terminals

**Neugierig? Dann: [bewerbung@astrum-it.de](mailto:bewerbung@astrum-it.de)**

ASTRUM IT GmbH · [www.astrum-it.de/karriere](http://www.astrum-it.de/karriere) · [www.facebook.com/astrumitgmbh](http://www.facebook.com/astrumitgmbh)  
Am Wolfsmantel 2 · 91058 Erlangen · Tel.: 09131 9408-0

## ASTRUM IT GmbH

### Unternehmen

Branche

Firmenschwerpunkte

Hauptsitz

Standorte

Mitarbeiter

Umsatz 2018

### Angebote für Studierende

Praktikum | Werkstudent

Bachelor- | Masterarbeit

Promotion

### Arbeitsumfeld

Einstiegsmöglichkeiten

Weiterbildungsmöglichkeiten

### Anforderungsprofil

Bedarf für 2019

Einstellungskriterien

Auswahlverfahren

Fremdsprachenkenntnisse

### Kontakt

Internet

Anschrift

IT-Consulting, Softwareentwicklung, Sicherheits- und Medizintechnik

Consulting, Entwicklung innovativer Softwareprodukte zu den Themen Sicherheitstechnik und öffentliche Verwaltung sowie Individualsoftwareprojekte für namhafte Kunden

Erlangen

München

160

13,0 Mio. EUR

ja | ja

ja | ja

nein

Direkteinstieg für Young Professionals als Junior-Java Entwickler für den Public Sector, Softwareentwickler C#/.NET für Sicherheitstechnik oder Medizintechnik sowie als Web-Entwickler. Daneben bieten wir ein mehrmonatiges Traineeprogramm sowie Praktikas und Abschlussarbeiten an.

Vielfältige Möglichkeiten im Rahmen der ASTRUM IT Akademie, fachliche Weiterentwicklung zum Softwareexperten, Besuch von Messen und Kongressen, regelmäßige Tech-Talks und Exploration Days.

20

Du verfügst über gute Kenntnisse in Java/Java EE, C#/.NET bzw. C++, hast Spaß daran, im Team zu arbeiten und zeigst Eigeninitiative. Dein Pluspunkt: Leidenschaft für Softwareentwicklung und Freude daran, neue Technologien kennenzulernen und einzusetzen.

persönliche Interviews

gute Deutsch- und Englischkenntnisse

[www.astrum-it.de](http://www.astrum-it.de)

ASTRUM IT GmbH  
Am Wolfsmantel 2  
91058 Erlangen





**Humans  
don't travel  
in straight  
lines.**

**Help us  
teach cars  
about people.**



Some of the most common human habits are also some of the hardest things for AI to deal with. A vehicle can't be truly autonomous until it takes ordinary people into account. This is the sort of challenge we deal with every day at AID, which is why we need the world's most unique minds to join us.

If you understand people as well as you understand code, AID is where you belong. Because we are building an autonomous future that works for the many and not just the few.

**Apply now:**  
[www.aid-driving.eu/jobs](http://www.aid-driving.eu/jobs)

## Autonomous Intelligent Driving GmbH

### Unternehmen

Branche

Software, roboticist, artificial intelligence and automotive.

Firmenschwerpunkte

AID is bringing together the world's top software, roboticists and AI talents to ignite a human centered revolution in autonomous driving. By understanding the human challenges as well as the engineering ones, the technology will become the backbone of a universal self-driving system.

Hauptsitz

Munich

Mitarbeiter

approx. 180 employees

### Angebote für Studierende

Praktikum | Werkstudent

ja | ja

Bachelor- | Masterarbeit

ja | ja

Promotion

ja

### Arbeitsumfeld

Einstiegsmöglichkeiten

Internships, working student positions, bachelor/master thesis and entry Level.

### Anforderungsprofil

Fremdsprachenkenntnisse

Amongst our team we have more than 32 different nationalities. Our company language is English.

### Kontakt

Internet

<http://aid-driving.eu/>

Anschrift

Autonomous Intelligent Driving GmbH  
Ungererstr. 69  
D-80805 München







## Basycon Unternehmensberatung GmbH

### Unternehmen

Branche	Unternehmensberatung
Firmenschwerpunkte	Projektmanagement, Risikomanagement, SAP-Management, Strategieberatung, IT-Beratung, Methoden- und Prozessdesign
Hauptsitz	München
Standorte	Düsseldorf
Mitarbeiter	50

### Angebote für Studierende

Praktikum   Werkstudent	nein   nein
Bachelor-   Masterarbeit	nein   nein
Promotion	nein

### Arbeitsumfeld

Einstiegsmöglichkeiten	Direkteinstieg nach Master oder Promotion
Weiterbildungsmöglichkeiten	Zu unseren Weiterbildungsangeboten gehören zahlreiche interne und externe Trainings, zum Beispiel zu BWL, Consulting-Methodik und Kommunikation, sowie international anerkannte Zertifizierungen. Zudem organisieren wir intern regelmäßig Seminare und fachspezifische „Interest Groups“ zum Erfahrungsaustausch und zur fachlichen Spezialisierung.
Auslandsaktivitäten	In aller Regel sind unsere Kunden in Deutschland ansässig. Gelegentlich kommt es zu Projekteinsätzen in den ausländischen Niederlassungen unserer Kunden.

### Anforderungsprofil

Bedarf für 2019	10
Einstellungskriterien	Sehr guter Masterabschluss in Mathematik, Informatik, Physik, einer anderen Naturwissenschaft bzw. Ingenieurwissenschaft, klares analytisches Denkvermögen, Spaß an stets neuen Aufgaben und Herausforderungen, gute IT-Kenntnisse
Auswahlverfahren	Ein Bewerbungsgespräch mit Fallstudien
Fremdsprachenkenntnisse	Englisch

### Kontakt

Internet	<a href="https://www.basycon.com/de/karriere">https://www.basycon.com/de/karriere</a>
Anschrift	Basycon Unternehmensberatung GmbH Welserstraße 1 81373 München

## Wer passt zu uns?

**Ingenieure** entwerfen und setzen eine SAP-Rollout-Strategie eines DAX30-Konzerns um, **Chemiker** harmonisieren die Stammdaten eines Pharmakonzerns, **Informatiker** gründen eine Bank, **Mathematiker** entwickeln Planungstools für Modekollektionen, **Physiker** gestalten den Produktentwicklungsprozess eines Lebensmittelproduzenten, **Biologen** führen ein Portfolio-Management-System im Immobiliengeschäft ein ...

Sie sollten Spaß an neuen spannenden Herausforderungen, eine analytische und strukturierte Vorgehensweise bei der Bewältigung neuer Aufgaben mitbringen und sich für die „IT-Welt“ interessieren.



# IT-Spezialist/in gesucht



SAP



Android



ABAP



Java



Web

Ein eigenes Rechenzentrum, eine hochmoderne SAP-Landschaft, 10 Millionen Erfassungsgeräte und agile Android-Lösungen: Das ist unsere IT-Infrastruktur. BRUNATA-METRONA steht für Know-how und Innovation bei allen Prozessen rund um die Erfassung und Abrechnung von Energie- und Wasserverbrauch. Wir sind ständig auf der Suche nach klugen Köpfen, die ihre Passion in der IT gefunden haben und sich gemeinsam mit uns herausfordernden Projekten stellen.



Besuchen Sie uns auf unserer Karriereseite oder lernen Sie uns persönlich auf der IKOM am 26.06 kennen!  
[www.brunata-metrona.de/ikom](http://www.brunata-metrona.de/ikom)



## BRUNATA-METRONA GmbH & Co. KG

### Unternehmen

Branche

Energiemessdienstleister für die Immobilienwirtschaft

Firmenschwerpunkte

Erfassung und Abrechnung von Energie- und Wasserverbrauch; systemische Umsetzung der Montage und Wartung von Rauchmeldern, Trinkwasserbeprobung und Erstellung von Energieausweisen.

Hauptsitz

München

Mitarbeiter

750

### Angebote für Studierende

Praktikum | Werkstudent

nein | ja

Bachelor- | Masterarbeit

ja | nein

Promotion

ja

### Arbeitsumfeld

Einstiegsmöglichkeiten

Wir suchen sowohl Young Professionals als auch Professionals, die sich in komplexen SAP-Landschaften zu Hause fühlen.

Weiterbildungsmöglichkeiten

Neben dem klassischen Training-on-the-Job und der Vermittlung von internem Prozesswissen, erhalten Sie (externe) Schulungen zu speziellen Themen, wie ABAP oder OpenUI5.

Auslandsaktivitäten

keine

### Anforderungsprofil

Bedarf für 2019

Aktuelle Stellenausschreibungen finden Sie an unserem Messestand oder unter [www.brunata-metrona.de/stellenangebote](http://www.brunata-metrona.de/stellenangebote)

Einstellungskriterien

Wir suchen Menschen mit Teamgeist, die für IT-Themen brennen und aufgeschlossen an neue Aufgaben herangehen.

Auswahlverfahren

Wir stimmen uns intern ab, welcher Kandidat (m/w/d) zu uns und der ausgeschriebenen Stelle passt. Nach einem erfolgreichen Erstgespräch folgt ein Zweitgespräch. Der gesamte Bewerbungsprozess dauert ca. 2 Wochen.

Fremdsprachenkenntnisse

Gute Deutschkenntnisse

### Kontakt

Internet

[www.brunata-metrona.de/karriere](http://www.brunata-metrona.de/karriere)

Anschrift

Aidenbachstraße 40  
81379 München

Stand 47

Informatik

Mathematik

Physik

Wirtschaftsinformatik

Wi - Ingenieurwesen

Wirtschaftsmathematik



Montag

Dienstag

Mittwoch

# Lust auf ein Rätsel?

```
public class Challenge {  
    private String task;  
    private String company = "BSI";  
    private Stream<String> hiring = Stream  
        .of("sucht", "Software Engineers", "zur", "Verstärkung");  
  
    public Challenge(String scope) {  
        task = "CODE-RÄTSEL KNACKEN";  
    }  
  
    protected Challenge() {  
        company = "RECRUITING-MESSE BESUCHEN";  
    }  
  
    protected String getHiring() {  
        return hiring.filter(s -> s.length() == 0b101).findFirst()  
            .orElse("RASPBERRY PI TOUCH");  
    }  
  
    @Override  
    public String toString() {  
        return task + company;  
    }  
  
    public static void main(String args[]) {  
        Challenge challenge = new Challenge("GEWINNEN");  
        System.out.print(challenge + " " + challenge.getHiring());  
    }  
}
```



Rätsel online lösen.  
BSI Messestand besuchen.  
Raspberry Pi Touch gewinnen.

## BSI Business Systems Integration Deutschland GmbH

### Unternehmen

Branche	Software Entwicklung von Business-Applikationen für CRM, CTMS, Kundendienst & Individualsoftware.
Firmenschwerpunkte	Software Entwicklung in Java, .NET oder C++. Unsere Software basiert auf dem Open Source Framework Eclipse Scout, REST, HTML5, PostgreSQL und Lucene.
Hauptsitz	Baden, Schweiz
Standorte	München, Düsseldorf, Darmstadt, Hamburg Baden, Zürich, Baar, Bern
Mitarbeiter	320

### Angebote für Studierende

Praktikum   Werkstudent	ja   ja
Bachelor-   Masterarbeit	ja   ja
Promotion	nein

### Arbeitsumfeld

Einstiegsmöglichkeiten	Direkteinstieg, Training-on-the-job, Praktika, Werkstudententätigkeit
Weiterbildungsmöglichkeiten	Jeder Mitarbeiter hat ein jährliches Budget für Weiterbildung zur Verfügung. Breites Kursangebot inkl. Konferenzen und Lab Days.
Auslandsaktivitäten	Zu unseren Kunden zählen international tätige Unternehmen aus allen Branchen. Unsere Hauptmärkte sind Schweiz und Deutschland.

### Anforderungsprofil

Einstellungskriterien	Freude an Software und an Kundenkontakt, abgeschlossenes Studium, Initiative, Kreativität, Teamgeist, Verantwortung, analytisches Denken.
Auswahlverfahren	Vorstellungsgespräch in Deutschland und der Schweiz.
Fremdsprachenkenntnisse	Englisch

### Kontakt

Internet	<a href="https://www.bsi-software.com/jobs">https://www.bsi-software.com/jobs</a>
Anschrift	Altheimer Eck 2, 80331 München, Deutschland E-Mail: <a href="mailto:job@bsi-software.com">job@bsi-software.com</a>





# MALWARE SIND KEINE BUNTSTIFTE

## Deshalb ist IT-Sicherheit für dich auch kein Kinderkram?

Dann gestalte mit uns die IT für Deutschland und starte **deine Karriere**. Ob duales Masterstudium oder direkter Berufseinstieg, wir begleiten dich bei deiner **IT-Karriere**. Dich erwarten abwechslungsreiche Themen und spannende Projekte. Bei uns zählt: **Tu was du liebst.**

Lerne uns persönlich kennen:  
IKOM München | 26.06.2019

[www.bwi-karriere.de](http://www.bwi-karriere.de)

### BWI GmbH

#### Unternehmen

Branche

Firmenschwerpunkte

Informations- und Kommunikationstechnik

Die BWI gehört zu den Top 10 der IT-Service-Unternehmen in Deutschland und ist der IT-Dienstleister von Bundeswehr und Bund. Unsere über 4.000 Kolleginnen und Kollegen betreiben und modernisieren eine der größten und komplexesten IT-Infrastrukturen in Deutschland.

Hauptsitz

Standorte

Mitarbeiter

Umsatz 2018

Meckenheim bei Bonn

> 40 Standorte deutschlandweit

> 4.000

710 Mio. EUR

#### Angebote für Studierende

Praktikum | Werkstudent

Bachelor- | Masterarbeit

Promotion

ja | ja

ja | ja

nein

#### Arbeitsumfeld

Einstiegsmöglichkeiten

Weiterbildungsmöglichkeiten

Auslandsaktivitäten

Direkteinstieg; Duales Masterprogramm Master@BWI; Praktikum; Werkstudent; Studien-/Abschlussarbeit

In unserer BWI Academy bieten wir ein breites Spektrum von Weiterbildungsangeboten und vielfältigen Karrieremodellen.

keine

#### Anforderungsprofil

Auswahlverfahren

Fremdsprachenkenntnisse

Ausbildung und/oder Studium im Bereich der Informations- und Kommunikationstechnik

Englisch

#### Kontakt

Internet

Anschrift

[www.bwi-karriere.de](http://www.bwi-karriere.de)

Auf dem Steinbüchel 22  
53340 Meckenheim



**Komm an Bord**

und werde Teil eines erfolgreichen Teams

CALEO ist eine Unternehmensberatung, die sich auf die Bereiche Business Intelligence, Konzernabschluss, Planung und Berichterstattung spezialisiert hat. In diesem Umfeld konzipieren und implementieren wir anspruchsvolle SAP-Lösungen für internationale Großunternehmen. Wir sind immer auf der Suche nach Talenten, die uns bei der Fortsetzung unseres Erfolgskurses unterstützen und sich mit Begeisterung einbringen.

## SAP-Consultant (m/w) Business Intelligence

### Wofür wir Deine Unterstützung brauchen:

- Erstellung von Fach- und IT-Konzepten
- Umsetzung von fachlichen Anforderungen in SAP (Design, Implementierung und Systemeinführung beim Kunden)
- Durchführung von Tests
- Vorbereitung und Durchführung von Workshops und Schulungen

### Was Dich auszeichnet:

- Abgeschlossenes Studium
- Starke IT-Affinität
- Interesse an betriebswirtschaftlichen Fragestellungen
- Ausgeprägte Kundenorientierung und Kommunikationsfähigkeiten
- Hohe Reisebereitschaft
- Sehr gute Deutsch- und Englischkenntnisse

### Wofür wir Deine Unterstützung brauchen:

- Abwechslungsreiche und eigenverantwortliche Tätigkeiten
- Ein modernes und unbürokratisches Unternehmen
- Flache Hierarchien
- Eine freundschaftliche Arbeitsatmosphäre
- Eine breite Palette an Entwicklungsmöglichkeiten

### Bewirb Dich jetzt!

Du bist ein Teamplayer und hast Spaß am Lösen komplexer Fragestellungen?

Dann bist Du bei uns genau richtig!

Wir freuen uns auf Deine Bewerbungsunterlagen (Lebenslauf und Zeugnisse) unter Angabe Deiner Gehaltsvorstellung und Deines frühestmöglichen Eintrittstermins an [recruiting@caleo.com](mailto:recruiting@caleo.com).

Deine Ansprechpartnerin ist Beate Tittel, Telefon 0173 396 9937.

## CALEO Consulting GmbH

### Unternehmen

Branche  
Firmenschwerpunkte

Unternehmensberatung (IT-Beratung)  
SAP-Beratung in den Bereichen Business Intelligence, Konzernabschluss, Planung und Berichterstattung

Hauptsitz  
Standorte  
Mitarbeiter

Gräfelfing bei München  
Wien  
45

### Angebote für Studierende

Praktikum | Werkstudent  
Bachelor- | Masterarbeit  
Promotion

nein | nein  
nein | nein  
nein

### Arbeitsumfeld

Einstiegsmöglichkeiten  
Weiterbildungsmöglichkeiten

Direkteinstieg als SAP-Berater/-in  
Vier Schulungswochen pro Jahr für interne und externe Trainings

### Prüfungen zum

- zertifizierten SAP Consultant
- zertifizierten IFRS-Accountant
- Europäischen Wirtschaftsführerschein (EBC\*L)

Projektabhängig in Europa

Auslandsaktivitäten

### Anforderungsprofil

Bedarf für 2019  
Einstellungskriterien

- 5
- Abgeschlossenes Studium
  - Starke IT-Affinität
  - Interesse an betriebswirtschaftlichen Fragestellungen
  - Ausgeprägte Kundenorientierung und Kommunikationsfähigkeiten
  - hohe Reisebereitschaft
  - sehr gute Deutsch- und Englischkenntnisse
- Vorstellungsgespräche  
Englisch

Auswahlverfahren  
Fremdsprachenkenntnisse

### Kontakt

Internet  
Anschrift

<https://www.caleo.com/>  
CALEO Consulting GmbH  
Am Haag 12  
82166 Gräfelfing

CALEO Consulting GmbH  
Human Resources  
Am Haag 12  
82166 Gräfelfing

[www.caleo.com](http://www.caleo.com)



I  putting  
virtual into reality

Bei Capgemini arbeiten wir an Zukunftstechnologien. Wir verändern IT-Prozesse und Denkweisen, indem wir interdisziplinäre Teams mit maximalen Freiheiten und minimalen Routinen ausstatten. Für diese Teams suchen wir Menschen, die selbstständig Lösungen entwickeln und Verantwortung tragen wollen.

Log dich jetzt ein in die Arbeitswelt der Zukunft. Bewirb dich bei uns!

**Love your career.  
Ace your career.**

[capgemini.com/de/karriere](https://www.capgemini.com/de/karriere)



**Capgemini**

**Unternehmen**

Branche IT & Consulting  
 Firmenschwerpunkte Consulting / Technologie-Dienstleistungen / Digitale Transformation  
 Hauptsitz Paris  
 Standorte in DE: München, Berlin, Düsseldorf, Frankfurt, Hamburg, Erfurt, Karlsruhe, Stuttgart, Nürnberg, Hannover, Köln

Mitarbeiter Ca. 200.000  
 Umsatz 2018 13,2 Mrd. EUR

**Angebote für Studierende**

Praktikum | Werkstudent ja | ja  
 Bachelor- | Masterarbeit ja | ja  
 Promotion nein

**Arbeitsumfeld**

Einstiegsmöglichkeiten Direkteinstieg, Praktika und Werkstudententätigkeiten, Bachelor- und Master-Thesis, Diplomarbeiten

Weiterbildungsmöglichkeiten Vom ersten Tag an kannst du bei interessanten Projekten mitarbeiten. Sollten sich deine Ziele verändern, unterstützen und begleiten wir dich auf deinem Weg, du kannst dich jederzeit weiterbilden.

Auslandsaktivitäten Wenn Du dich für eine Tätigkeit im Ausland interessierst, bewirb Dich bitte direkt über die jeweilige Karriereseite des Landes.

**Anforderungsprofil**

Bedarf für 2019 ca. 1000 neue Mitarbeiter deutschlandweit  
 Einstellungskriterien Du solltest großes Interesse an IT, Teamfähigkeit, sehr gute Deutsch- und Englischkenntnisse mitbringen. Wichtig ist ebenfalls, geschäftlich reisen zu wollen.

Auswahlverfahren Schriftliche Bewerbung inklusive Lebenslauf, Zeugnisse und aussagekräftigem Motivationsschreiben.  
 Fremdsprachenkenntnisse Englisch

**Kontakt**

Internet <https://www.capgemini.com/de-de/karriere/bewerben/jobs/>  
 Anschrift [ts-bewerben.de@capgemini.com](mailto:ts-bewerben.de@capgemini.com)  
 Olof-Palme-Straße 14  
 81829 München





## Cegeka Deutschland GmbH

### Unternehmen

Branche	IT Dienstleistung, Software Entwicklung, Agile Coaching
Firmenschwerpunkte	Agile Softwareentwicklung, Agile Training und Coaching
Hauptsitz	München
Standorte	Köln, Frankfurt/Neu-Isenburg, Nürnberg
Mitarbeiter	+4200
Umsatz 2018	440 Mio. EUR

### Angebote für Studierende

Praktikum   Werkstudent	ja   ja
Bachelor-   Masterarbeit	ja   ja
Promotion	nein

### Arbeitsumfeld

Einstiegsmöglichkeiten	Praktikumsstellen u. Werkstudenten Optimaler Berufseinstieg für Absolventen
Weiterbildungsmöglichkeiten	Anspruch aller Mitarbeiter auf 5 Tage externe Fortbildung
Auslandsaktivitäten	In mehr als 10 europäischen Ländern vertreten

### Anforderungsprofil

Bedarf für 2019	10 in München, bundesweit mehr
Einstellungskriterien	Erfahrung in der Softwareentwicklung – durch Praktika, studentische Mitarbeit oder eigener IT-Projekte Teamfähigkeit, Kommunikationsstärke, Kreativität, Engagement, Lernbereitschaft

**Auswahlverfahren**  
Wir sind stolz auf unser kurzes Auswahlverfahren. Nach einem telefonischen Erstinterview lernst Du uns in einem persönlichen Gespräch kennen, in dem wir Dir Deine Fragen beantworten und Du uns von Deinem technischen Hintergrund überzeugen kannst.

**Fremdsprachenkenntnisse**  
Deutsch und Englisch

### Kontakt

Internet	<a href="https://jobs.cegeka.de">https://jobs.cegeka.de</a>
Anschrift	Cegeka Deutschland GmbH Putzbrunner Str. 71 81739 München



**BECOME A CELONAUT!**

**MAKE AN IMPACT.  
DRIVE THE REVOLUTION.**

**#PROCESS MINING**

AMS - MUC - NYC - LND



www.celonis.com

**Celonis**

**Unternehmen**

Branche

Firmenschwerpunkte

Hauptsitz

Standorte

Mitarbeiter

**Angebote für Studierende**

Praktikum | Werkstudent

Bachelor- | Masterarbeit

Promotion

**Arbeitsumfeld**

Einstiegsmöglichkeiten

Weiterbildungsmöglichkeiten

**Anforderungsprofil**

Bedarf für 2019

Einstellungskriterien

Auswahlverfahren

Fremdsprachenkenntnisse

**Kontakt**

Internet

Anschrift

Software

Celonis is the leader in business transformation software, turning process insights into action with process mining technology. Its Intelligent Business Cloud allows global organizations to guide action and drive change in the operational backbone of their business.

Munich

New York, Amsterdam, London, Prishtina  
650

ja | ja

ja | ja

nein

We offer positions in the following areas:

- Data Science
  - Software Development (Frontend, Backend, Fullstack)
  - Product Management
  - Data Science & Management Consultant
  - Sales / Business Development
- More job vacancies to find on our career website: [www.celonis.com/careers/jobs](http://www.celonis.com/careers/jobs)

Internal trainings - Celonis academy

Our vision: 1.000 Celonauts until 2020

We are looking for dedicated, visionary new talent passionate about technology and seeking for a product to drive.

1. Interview via Skype (Talent Acquisition)
2. Interview onsite (respective department)
3. Interview onsite (one co-founder)

German and/or English

[www.celonis.com/careers/jobs](http://www.celonis.com/careers/jobs)

Celonis SE  
Theresienstraße 6  
80333 München

Stand 69

Informatik

Mathematik

Physik

BWL

VWL

Wirtschaftsinformatik

Wi - Ingenieurwesen

Wirtschaftsmathematik



Montag

Dienstag

Mittwoch

## YOUR FUTURE YOUR GRADUATE PROGRAM

#thefutureisnow

### GEN-C GRADUATE PROGRAM GERMANY MIT COGNIZANT VOM JUNIOR ZUM PROFESSIONAL

Du hast dein Studium erfolgreich absolviert oder stehst kurz davor? Dann stehen Dir bei Cognizant zahlreiche Türen offen! Als zukünftiger Junior IT Berater (m/w/d) ist eine der folgenden fachlichen Ausrichtungen möglich:

<p><b>AI &amp; Analytics</b></p> <ul style="list-style-type: none"> <li>• Master Data Management (Informatica, SAP MDG)</li> <li>• Big Data (Cloudera, AWS, Azure, Hortonworks)</li> <li>• Business Intelligence, Visualization &amp; Reporting (Qlik, PowerBI, Tableau, SAS)</li> <li>• Artificial Intelligence, Data Science &amp; Machine Learning (R, Python)</li> <li>• ETL (Extract, Transform, Load-Prozess) (Informatica, Talend, SQL)</li> <li>• Process &amp; Test Automation (Celnois, UIPath)</li> </ul>	<p><b>SAP</b></p> <ul style="list-style-type: none"> <li>• Technische SAP Beratung</li> <li>• Business Intelligence</li> <li>• SAP Cloud Platform</li> <li>• BW, SAPUI5, HANA, ABAP</li> </ul>	<p><b>CIS</b></p> <ul style="list-style-type: none"> <li>• Infrastructure Services</li> <li>• IT Infrastructure Consulting</li> <li>• Cloud Computing (Servicenow)</li> <li>• Infrastructure Delivery</li> </ul>
<p><b>GEN-C GRADUATE PROGRAM GERMANY</b></p>		
<p><b>Interactive Design</b></p> <ul style="list-style-type: none"> <li>• Digital Marketing</li> <li>• Digital Strategy Consulting</li> <li>• User Experience Design &amp; User Interface</li> <li>• Web Development</li> <li>• Digital Business</li> </ul>	<p><b>CRM</b></p> <ul style="list-style-type: none"> <li>• Technische CRM Beratung</li> <li>• CRM Plattform (Salesforce)</li> <li>• Microsoft Dynamics</li> <li>• Sales, Service &amp; Marketing</li> <li>• Analyse und Optimierung</li> </ul>	<p><b>QE &amp; A</b></p> <ul style="list-style-type: none"> <li>• Testkonzepte &amp; -strategien</li> <li>• Operative Testplanung</li> <li>• Testdokumentation und -auswertung</li> <li>• IoT, Wearables, Robotics und Home Automation</li> </ul>

#### Das bieten wir Dir



#### Klingt interessant?

Dann reiche Deine deutschsprachige Bewerbung jetzt online ein!

Stand 49

Elektrotechnik

Informatik

Maschinenwesen

Mechatronik

Mathematik

Physik

BWL

VWL

Wirtschaftsinformatik

Wi - Ingenieurwesen

Wirtschaftsmathematik

Montag

Dienstag

Mittwoch

## Cognizant Technology Solutions GmbH

### Unternehmen

Branche

Banking & Financial Services;  
Communications, Media & Technology;  
Energy & Utilities; Healthcare; Insurance;  
Lifesciences, Manufacturing & Logistics;  
Retail, Consumer Goods, Travel &  
Hospitality

Firmenschwerpunkte

Digital Business, Digital Operations, Digital  
Systems & Technology, Consulting

Hauptsitz

Frankfurt

Standorte

München, Duisburg, Frankfurt, Wolfsburg,  
Hamburg

Mitarbeiter

270000

### Angebote für Studierende

Praktikum | Werkstudent

nein | nein

Bachelor- | Masterarbeit

nein | nein

Promotion

nein

### Arbeitsumfeld

Einstiegsmöglichkeiten

GEN-C Graduate Program Germany

### Anforderungsprofil

Fremdsprachenkenntnisse

English

### Kontakt

Internet

cognizant.com

Anschrift

Cognizant Technology Solutions GmbH  
Speicherstraße 57  
60327 Frankfurt am Main



# #MY DATA IS BIGGER THAN YOURS.

Data Insights ist ein innovatives IT Beratungsunternehmen, welches sich auf Big Data Projekte fokussiert. Data Insights wurde im Jahre 2016 in München gegründet.

Wir betreuen internationale, namhafte Kunden aus den unterschiedlichsten Branchen. Das Ziel unserer IT-Beratung besteht darin von der Entwicklung bis zur Produktion zu gehen, um dem Kunden einen Mehrwert aus seinen Daten generieren zu können.

Wir sind immer auf der Suche nach neuen Teammitgliedern. Egal, ob Du frisch von der Uni kommst oder ein ausgefuchster Profi bist, es gibt viele spannende Jobmöglichkeiten, wie zum Beispiel:



**Big Data Engineer**



**Data Scientist**



**Ab Initio Consultant**



**Cloud Engineer**

## Wir haben Dein Interesse geweckt?

Dann schicke bitte Deine vollständigen und aussagekräftigen Bewerbungsunterlagen

- Anschreiben
- Lebenslauf
- Akademische Zeugnisse

an [recruiting@datainsights.de](mailto:recruiting@datainsights.de)

Data Insights GmbH  
Tumblingerstraße 12  
80337 München

E-Mail: [recruiting@datainsights.de](mailto:recruiting@datainsights.de)  
Ansprechpartner: Frau Sasha Uliyanova  
Telefon +49 (0) 89 242 174 44

## Data Insights GmbH

### Unternehmen

Branche IT-Beratung im Bereich „Big Data“  
Firmenschwerpunkte Data Engineering, Cloud Engineering, Ab Initio, Data Science  
Hauptsitz München  
Standorte beim jeweiligen Kunden vor Ort  
Mitarbeiter 20

### Angebote für Studierende

Praktikum | Werkstudent nein | ja  
Bachelor- | Masterarbeit nein | ja  
Promotion nein

### Arbeitsumfeld

Einstiegsmöglichkeiten Masterarbeiten mit dem Themengebiet „Big Data“, Junior Big Data Engineer, Junior Cloud Engineer, Junior Ab Initio, Big Data and Cloud Engineer, Data Scientist Director, Senior Data Scientist, Big Data Architect

Weiterbildungsmöglichkeiten Wir wollen, dass unsere Mitarbeiter sich weiter entwickeln und fordern und fördern Trainings und Fortbildungen. Jedes Jahr erhältst Du mindestens 10 Tage für Trainings und Fortbildungen.

### Anforderungsprofil

Bedarf für 2019 15  
Einstellungskriterien Teamplayer, Selbstorganisation, Affinität für den „Big Data“ Bereich, Präsentationsfähigkeiten, Reisebereitschaft, Kommunikation in Deutsch und Englisch  
Auswahlverfahren 1. Zusendung der Bewerbungsunterlagen an [recruiting@datainsights.de](mailto:recruiting@datainsights.de)  
2. Telefoninterview  
3. Technisches Assessment  
4. Finales Vorstellungsgespräch  
Fremdsprachenkenntnisse Englisch

### Kontakt

Internet <https://datainsights.de/de/>  
Anschrift Data Insights GmbH  
Tumblingerstr. 12  
80337 München

# Raum für Spitzenforschung

Starten Sie Ihre Mission beim DLR



Luftfahrt    Verkehr  
Raumfahrt    Sicherheit  
Digitalisierung    Energie

Antworten finden auf Zukunftsfragen:  
Das ist unsere Mission. Faszinierende Projekte,  
ein einzigartiges Forschungsumfeld und viel  
Raum für eigene Ideen – unser Angebot an Sie.  
Forschen Sie mit uns für die Welt von morgen!

Starten Sie Ihre persönliche Mission beim DLR  
mit einem Besuch auf [DLR.de/jobs](http://DLR.de/jobs).



**Deutsches Zentrum  
für Luft- und Raumfahrt**

Gefördert durch:



aufgrund eines Beschlusses  
des Deutschen Bundestages

## Deutsches Zentrum für Luft- und Raumfahrt (DLR)

### Unternehmen

Branche

Wissenschaft & Forschung, Luftfahrt,  
Raumfahrt, Energie, Verkehr, Sicherheit,  
Digitalisierung

Firmenschwerpunkte

Das DLR ist das Forschungszentrum  
für Luft- und Raumfahrt sowie die  
Raumfahrtagentur der Bundesrepublik  
Deutschland. Etwa 8.400 Mitarbeiterinnen  
und Mitarbeiter forschen gemeinsam an  
einer einzigartigen Vielfalt von Themen  
in Luftfahrt, Raumfahrt, Energie, Verkehr,  
Sicherheit und Digitalisierung.

Hauptsitz

Köln (Sitz des Vorstandes)

Standorte

Augsburg, Berlin, Bonn, Braunschweig,  
Bremen, Bremerhaven, Dresden, Göttingen,  
Hamburg, Jena, Jülich, Lampoldshausen,  
Neustrelitz, Oberpfaffenhofen, Oldenburg,  
Stade, Stuttgart, Trauen und Weilheim

Mitarbeiter

8.400

### Angebote für Studierende

Praktikum | Werkstudent

ja | ja

Bachelor- | Masterarbeit

ja | ja

Promotion

ja

### Arbeitsumfeld

Einstiegsmöglichkeiten

über Studien- und Abschlussarbeit  
(Bachelor, Master, Diplom), als studentische  
Hilfskraft oder Praktikant/in, als Doktorand/  
in oder Direkteinstieg als wissenschaftliche/r  
Mitarbeiter/in

Auslandsaktivitäten

Viele unserer Forschungsprojekte  
werden mit Partnern aus Wissenschaft,  
Forschung und Industrie im In- und  
Ausland realisiert. Das eröffnet den Zugang  
zur fachspezifischen internationalen  
Wissenschaftsgemeinschaft und damit  
interessante Perspektiven für die eigene  
berufliche Zukunft.

### Anforderungsprofil

Bedarf für 2019

350

### Kontakt

Internet

[www.dlr.de/jobs](http://www.dlr.de/jobs)  
[www.linkedin.com/company/dlr](https://www.linkedin.com/company/dlr)  
[www.xing.com/company/dlr](https://www.xing.com/company/dlr)  
[www.facebook.com/DLR.karriere](https://www.facebook.com/DLR.karriere)

Stand 63

Bauwesen

Elektrotechnik

Psychologie

Informatik

Fahrzeugtechnik

Luft- und Raumfahrt

Maschinenwesen

Mechatronik

Verfahrenstechnik

Medizin

Medizintechnik

Biologie

Chemie

Mathematik

Physik

Wi - Ingenieurwesen

Montag

Dienstag

Mittwoch

**IT IST NUR  
ETWAS FÜR  
KELLERKINDER.**

Sehen wir anders.

Steig in eine der bestbezahlten

Branchen der Welt ein.



DONAT group GmbH  
Friedrichshofener Str. 12  
85049 Ingolstadt

Tel. (08 41) 3 70 81-0  
karriere@donat-group.de  
www.donat-group.de

## DONAT group GmbH

### Unternehmen

Branche IT und Automotive  
Firmenschwerpunkte IT-Dienstleistungen  
Hauptsitz Ingolstadt  
Standorte München-Garching  
Neckarsulm  
Mitarbeiter >220

### Angebote für Studierende

Praktikum | Werkstudent ja | ja  
Bachelor- | Masterarbeit ja | ja  
Promotion nein

### Arbeitsumfeld

Einstiegsmöglichkeiten Direkteinstieg in den Bereichen Software- und Webentwicklung, IT-Consulting, Softwaretesting und Anwendungsbetreuung  
Weiterbildungsmöglichkeiten Wir bieten ein umfangreiches Angebot interner sowie externer Weiterbildungsmöglichkeiten

### Anforderungsprofil

Bedarf für 2019 >10  
Einstellungskriterien Begeisterung für IT und Automotive, Teamfähigkeit, Freude am Umgang mit neuen Technologien  
Auswahlverfahren Telefoninterview, Vorstellungsgespräch  
Fremdsprachenkenntnisse Englisch

### Kontakt

Internet <https://jobs.donat-group.de>  
Anschrift DONAT group GmbH |  
Personalmanagement | Ivana Kvockova  
Friedrichshofener Straße 12 | 85049  
Ingolstadt | +49 84137081-561





## Neugierde – der Anfang von Begeisterung

Seit mehr als 125 Jahren ist HEIDENHAIN an den wesentlichen Entwicklungen der Fertigungsmesstechnik maßgebend beteiligt. Vor mehr als 40 Jahren wurde die Unternehmensgruppe in eine gemeinnützige Stiftung eingebracht. Deren Hauptziel ist der langfristige, finanziell unabhängige Fortbestand des Unternehmens. Deshalb reinvestiert HEIDENHAIN große Teile der Erträge in:

- + Forschung und Entwicklung
- + einzigartige Fertigungsprozesse
- + Kapazitätserweiterungen vor allem im Inland
- + Aus- und Weiterbildung
- + Gewinnbeteiligung der Mitarbeiter

Technologiebegeisterten Schulabgängern (m/w/d) und Studenten (m/w/d) bieten wir:

- + **Duale Studiengänge**
- + **Stipendien**
- + **Praktika**
- + **Bachelor- und Masterarbeiten**
- + **Direkteinstieg**

Starten Sie an der Spitze neuester technologischer Entwicklungen ins Berufsleben. Stellen Sie sich Herausforderungen auf Weltklasseniveau und meistern Sie diese in einem engagierten Team. Gestalten Sie Ihre berufliche Zukunft in einem motivierenden und inspirierenden Arbeitsumfeld.

DR. JOHANNES HEIDENHAIN GmbH, 83292 Traunreut, Deutschland, [www.heidenhain.de](http://www.heidenhain.de)

Weitere Informationen und Kontakt unter Tel. +49 8669 31-1228 und [karriere@heidenhain.de](mailto:karriere@heidenhain.de)

### Unternehmen

Branche	Maschinen- und Anlagenbau, Messtechnik, Elektronik, Automatisierungstechnik
Firmenschwerpunkte	Mess- und Steuerungstechnik für anspruchsvolle Positionieraufgaben für die Automatisierung von Anlagen und Fertigungsmaschinen.
Hauptsitz	Traunreut
Standorte	HEIDENHAIN ist in allen industrialisierten Ländern meist durch eigene Niederlassungen und Schwester- sowie Tochterfirmen vertreten.
Mitarbeiter	über 3.000 Mitarbeiter im Hauptsitz in Traunreut und über 6.000 Mitarbeiter im Kerngeschäft (weltweit)

### Angebote für Studierende

Praktikum   Werkstudent	ja   nein
Bachelor-   Masterarbeit	ja   ja
Promotion	nein

### Arbeitsumfeld

Einstiegsmöglichkeiten	- Direkteinstieg - akademisches Nachwuchsprogramm (Stipendium und Duales Studium mit vertiefter Praxis) - Abschlussarbeiten sowie Praktika
Weiterbildungsmöglichkeiten	- internes Weiterbildungsprogramm - externe Fachlehrgänge - Zuschüsse für Fortbildungen

### Anforderungsprofil

Bedarf für 2019	ca. 25
Einstellungskriterien	- Fach- und Sozialkompetenz - ansprechende Leistungen - Begeisterung für Technik - hohes Maß an Selbstständigkeit und Eigenverantwortung
Auswahlverfahren	Bewerbungsgespräch(e)

### Kontakt

Internet	<a href="http://www.heidenhain.de">www.heidenhain.de</a> , <a href="http://studium.heidenhain.de">studium.heidenhain.de</a>
Anschrift	DR. JOHANNES HEIDENHAIN GmbH Dr.-Johannes-Heidenhain-Str. 5 83301 Traunreut Deutschland

Thrive on Change



Visit our career site and follow us!

/DXCTechnology  
 /DXCTechnology  
 /official\_dxc technology  
 /DXCTechnology

<https://jobs.dxc.technology>

DXC Technology is the world's leading independent, end-to-end IT services company. We guide clients on their digital transformation journeys, multiply their capabilities, and help them harness the power of innovation to thrive on change.

Our clients benefit from our technology independence, global talent, expertise and extensive partner network.

We are uniquely positioned to lead digital transformations, creating greater value for our people, clients and partners.

© 2019 DXC Technology Company. All rights reserved

## DXC Technology

### Unternehmen

Branche  
Firmenschwerpunkte

IT-Dienstleistungen, Unternehmensberatung

DXC Technology ist der weltweit führende unabhängige End-to-End IT-Dienstleister. Wir wandeln technologische Innovationen in messbare Erfolge für unsere Kunden um. Wir bieten leistungsstarke, technologisch unabhängige Next Generation IT-Lösungen und -Dienstleistungen.

Hauptsitz

Tysons Corner, Virginia, USA / Inland: Böblingen, Deutschland

Standorte

Inland: Bad Homburg, Berlin, Böblingen, Dresden, Düsseldorf, Hamburg, Köln, München, Rattlingen  
Weltweit: 70 Länder

Mitarbeiter

Inland: 3.500 / Weltweit: 130.000

### Angebote für Studierende

Praktikum | Werkstudent  
Bachelor- | Masterarbeit  
Promotion

ja | ja  
nein | ja  
nein

### Arbeitsumfeld

Einstiegsmöglichkeiten  
Weiterbildungsmöglichkeiten

Direkteinstieg, Training-on-the-Job  
DXC University Plattform  
DXC Trainee Program

### Anforderungsprofil

Bedarf für 2019  
Einstellungskriterien

50  
Guter Hochschulabschluss oder Berufsausbildung je nach Einstiegsprogramm  
Qualifizierte praktische Erfahrungen  
Konzeptionelles und analytisches Denken  
Sehr gute Deutsch- und Englischkenntnisse  
Ausgeprägte Team- und Kommunikationsfähigkeit  
Mobilität und Verantwortungsbewusstsein  
Flexibilität und Kundenorientierung  
Skype/Telefongespräch, Interview(s)  
Englisch

Auswahlverfahren  
Fremdsprachenkenntnisse

### Kontakt

Internet  
Anschrift

<https://www.dxc.technology/>  
Milena Borisova  
milena.borisova@dxc.com

Elektrotechnik

Informatik

Mathematik

Wirtschaftsinformatik

Wi - Ingenieurwesen

Wirtschaftsmathematik



Montag

Dienstag

Mittwoch



*Webentwickler aus Leidenschaft und ambitionierte Teamplayer – das sind wir!*

**Willst Du mit uns coden?**



**Mit was wir uns beschäftigen**

- MODERNE ARBEITSWELTEN**
  - Work-Life-Balance
  - Togetherness
- AGILE**
  - Scrum
  - Kanban
  - Scrumban
- DESIGN THINKING**
  - Ask, look, try
  - Generate ideas
  - Measure & learn
- SOZIALE VERANTWORTUNG**
  - Spendenaktion
  - Jugendförderung
  - Nachhaltigkeit

**eggs unimedia GmbH**

**Unternehmen**

Branche

Firmenschwerpunkte

Hauptsitz

Standorte

Mitarbeiter

Umsatz 2018

Wir unterstützen Unternehmen bei der Umsetzung ihrer Online Marketing Projekte.

Web, Mobile, Marketing Automation, Digitalisierung von Formularprozessen- wir gehören zu den führenden Implementierungspartnern in D-A-CH für Projekte auf Basis der Adobe Experience Cloud.

München

München

80

7.200.000 EUR

**Angebote für Studierende**

Praktikum | Werkstudent

ja | ja

Bachelor- | Masterarbeit

ja | ja

Promotion

nein

**Arbeitsumfeld**

Einstiegsmöglichkeiten

Praktikanten, Werkstudenten, Absolventen-dank individuellem Bewerbungsprozess gibts es für jeden ideale Einstiegsmöglichkeiten.

Weiterbildungsmöglichkeiten

Mit einem intern entwickeltem Karrieremodell fördern wir jede/n Mitarbeiter/in nachhaltig und individuell.

Auslandsaktivitäten

Wir haben zwei weitere Entwicklungsteams in Cluj und Lwiw.

**Anforderungsprofil**

Bedarf für 2018

10 neue Teammitglieder für das Jahr 2019

Einstellungskriterien

Wir suchen leidenschaftliche Entwickler und verantwortungsbewusste Teamplayer, die Vertrauen und Freiheit ebenso schätzen wie wir.

Auswahlverfahren

HR und IT wählen gemeinsam Kandidaten aus, die erst zu einem Skypeinterview und anschließend zu einem persönlichen Kennenlernen eingeladen werden.

Fremdsprachenkenntnisse

Englisch

**Kontakt**

Internet

<https://www.eggs.de/de.html>

Anschrift

eggs unimedia GmbH  
Balanstraße 73, Haus Nr. 19  
81542 München







## elunic AG

### Unternehmen

Branche  
Firmenschwerpunkte  
Hauptsitz  
Standorte  
Mitarbeiter

Software (IIoT)  
Softwarelösungen für die Industrie 4.0  
München  
München  
30

### Angebote für Studierende

Praktikum | Werkstudent  
Bachelor- | Masterarbeit  
Promotion

ja | ja  
nein | nein  
nein

### Arbeitsumfeld

Einstiegsmöglichkeiten

Software-Entwickler für JavaScript / Node.js Applikationen (m/w/d), Softwarearchitekt (m/w/d), Werkstudent Software-Entwickler für JavaScript / Node.js Applikationen (m/w/d), IIoT Consultant (m/w/d), IIoT Data Scientist (m/w/d), Machine Learning Specialist (m/w/d), siehe auch [www.elunic.com/karriere](http://www.elunic.com/karriere) oder komme für weitere Infos einfach zum Messestand

Weiterbildungsmöglichkeiten

Externe & Online Schulungen und Weiterbildungen

Auslandsaktivitäten

Interne R&D Projekte  
DACH-Raum

### Anforderungsprofil

Bedarf für 2019  
Einstellungskriterien

Kontinuierlicher Bedarf  
Wenn du unsere Leidenschaft für großartige Software und moderne Technologien teilst, bist du bei elunic richtig. Wir bieten dir Startup Atmosphäre im Herzen Münchens, flexible Arbeitszeiten inkl. Überstundenvergütung, flache Hierarchien in einem exzellenten Team und spannende Projekte zu Themen wie Digitalisierung, IIoT & Machine Learning.

Auswahlverfahren

zweistufiges Auswahlverfahren:  
Telefoninterview, Persönliches Kennenlernen  
Bewerbungen an: [jobs@elunic.com](mailto:jobs@elunic.com)

Fremdsprachenkenntnisse

Englisch

### Kontakt

Internet  
Anschrift

[www.elunic.com/karriere](http://www.elunic.com/karriere)  
elunic AG  
Erika-Mann-Str. 23, 80636 München

Informatik

Maschinenwesen

Mathematik

Physik

Wirtschaftsinformatik

Wirtschaftsmathematik



Montag

Dienstag

Mittwoch

# BAHN FREI FÜR DEINE IDEEN.

100 Jahre  
EL

[www.erhardt-leimer.com](http://www.erhardt-leimer.com)



## Bewerben Sie sich jetzt!

- Sie studieren Elektrotechnik, Informatik, Maschinenbau, Wirtschaftsingenieurwesen oder Mechatronik?
- Oder haben Sie Ihr Studium gerade abgeschlossen?

Dann bieten wir Ihnen attraktive Möglichkeiten, sich weiterzuentwickeln – vom Praktikum über eine Tätigkeit als Werkstudent, dem Schreiben Ihrer Bachelorarbeit bis hin zur Festanstellung.

## Unsere Optionen für Sie:

- Direkteinstieg mit Festanstellung
- Praktikum
- Werkstudententätigkeit
- Bachelor-/Masterarbeit

**HELLO**  
BEI ERHARDT+LEIMER



## Erhardt + Leimer GmbH

### Unternehmen

Branche

Automation & Vision Systems

Firmenschwerpunkte

Systemlösungen und Automatisierungstechnik an laufenden Bahnen und Bändern, Kontroll-, Regel- und Inspektionssysteme für diverse Branchen  
Stadtbergen

Hauptsitz

Stadtbergen

Standorte

Weltweit in allen wichtigen Industrieländern

Mitarbeiter

1.600 weltweit

Umsatz 2018

180 Mio. EUR

### Angebote für Studierende

Praktikum | Werkstudent

ja | ja

Bachelor- | Masterarbeit

ja | ja

Promotion

nein

### Arbeitsumfeld

Einstiegsmöglichkeiten

Praktika, Werkstudententätigkeiten, Abschlussarbeiten (Bachelor/Master) sowie Direkteinstieg für Absolventen und Berufserfahrene (m/w/d)

Weiterbildungsmöglichkeiten

Individuelle Aus- und Weiterbildungsmöglichkeiten

### Anforderungsprofil

Bedarf für 2019

Siehe <https://www.erhardt-leimer.de/karriere/>

Einstellungskriterien

Leidenschaft an Technik, Innovationsfähigkeit, Lösungsorientierte Arbeitsweise, Interesse an einem vielfältigen Aufgabenspektrum

Auswahlverfahren

Onlinebewerbung, Telefoninterview sowie Vorstellungsgespräche

Fremdsprachenkenntnisse

Englisch

### Kontakt

Internet

[www.erhardt-leimer.com](http://www.erhardt-leimer.com)

Anschrift

Albert-Leimer Platz 1  
86391 Stadtbergen  
Deutschland  
+49 821 2435 - 777



Stand 31

Elektrotechnik

Informatik

Maschinenwesen

Mechatronik

Wi - Ingenieurwesen

Montag

Dienstag

Mittwoch

Erhardt+Leimer GmbH | Albert-Leimer-Platz 1 | 86391 Stadtbergen

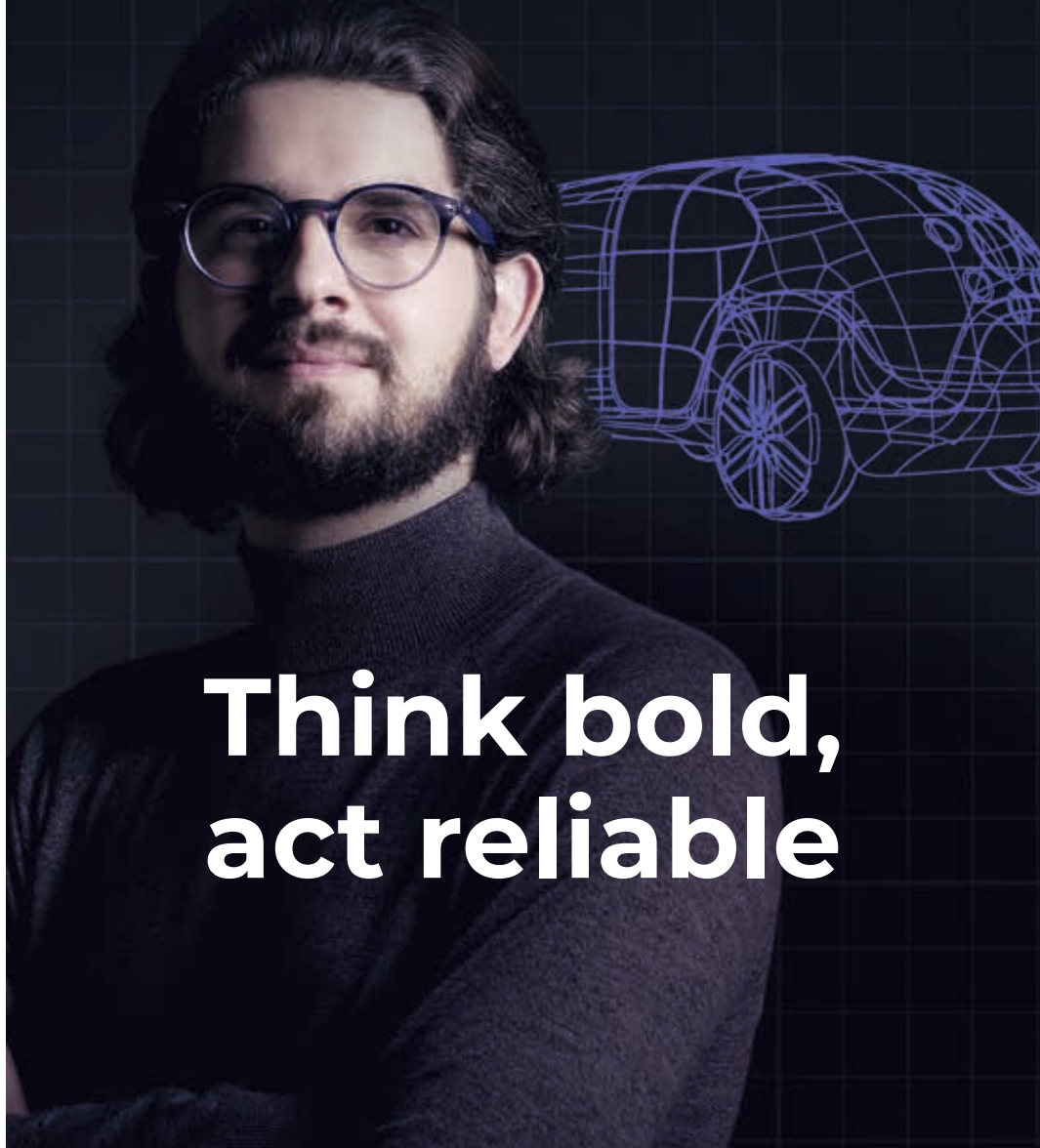

Think bold,  
act reliable

Treten Sie einem Netzwerk von "Game-changern" bei.

Lassen Sie uns gemeinsam die Spielregeln verändern. Setzen Sie mit Ihrer Arbeit ein Zeichen. Ganz gleich, ob Sie an autonomen Fahrzeugen, umweltschonenden Flugzeugen, den Fabriken von morgen oder modernster Bankentechnologie arbeiten, bei uns können Sie einen wichtigen Beitrag leisten.

Werden Sie Teil des Teams:  
[expleogroup.com](https://expleogroup.com)



**Expleo Germany GmbH**

**Unternehmen**

**Branche** Aerospace, Space & Defence  
Automotive & Transportation  
Bank, Finanzdienstleistung & Versicherung

**Firmenschwerpunkte** Expleo ist ein zuverlässiger Partner für ganzheitliche, integrierte Ingenieurs- und Qualitätsdienstleistungen sowie Managementberatung für die digitale Transformation.

**Hauptsitz** München

**Standorte** Berlin, Bremen, Donauwörth, Frankfurt a/M, Görlitz, Hamburg, Ingolstadt, München, Köln, Nürnberg, Regensburg, Stade, Stuttgart, Wien, Wolfsburg

**Mitarbeiter** Über 2.100 in Deutschland, über 15.000 weltweit

**Umsatz 2018** Etwa 240 Mio. EUR

**Angebote für Studierende**

Praktikum | Werkstudent ja | ja  
Bachelor- | Masterarbeit ja | ja  
Promotion nein

**Arbeitsumfeld**

**Einstiegsmöglichkeiten** Praktikum, Werkstudententätigkeit, Abschlussarbeit & Direkteinstieg

**Weiterbildungsmöglichkeiten** Um in unserem dynamischen Umfeld immer up to date zu sein bieten wir vielfältige Weiterbildungen, eine individuelle Förderung sowie dynamische Karrieremodelle.

**Anforderungsprofil**

**Bedarf für 2019** 330

**Einstellungskriterien** Technisches Studium, erste Berufserfahrung, Begeisterung für Ihr Fachgebiet, ausgeprägte Kommunikationsfähigkeit und proaktive Arbeitsweise

**Auswahlverfahren** Telefoninterview & Vorstellungsgespräch

**Fremdsprachenkenntnisse** Sehr gute Deutsch- und Englischkenntnisse

**Kontakt**

**Internet** <https://expleogroup.com>

**Anschrift** Wilhelm-Wagenfeld-Straße 1  
80807 München

Elektrotechnik

Informatik

Fahrzeugtechnik

Luft- und Raumfahrt

Maschinenwesen

Mechatronik

Verfahrenstechnik

Mathematik

Physik

Wirtschaftsinformatik

Wi - Ingenieurwesen

Wirtschaftsmathematik



Montag

Dienstag

Mittwoch



**fortiss GmbH**

**Unternehmen**

Branche

Automotive, Industrieautomatisierung, Luft- und Raumfahrt, Öffentliche Verwaltung/ Administration/eGovernment.

Firmenschwerpunkte

Softwareintensive Systeme

Hauptsitz

München

Mitarbeiter

180

**Angebote für Studierende**

Praktikum | Werkstudent

ja | ja

Bachelor- | Masterarbeit

ja | ja

Promotion

ja

**Arbeitsumfeld**

Einstiegsmöglichkeiten

Vorpraktikum, Praxissemester, Abschlussarbeiten, Vertiefte Praxis (Dual), Wekstudent, Berufseinstieg/Einstellung, Traineeprogramm, Doktorarbeiten

Weiterbildungsmöglichkeiten

nach Absprache

Auslandsaktivitäten

nach Absprache

**Anforderungsprofil**

Bedarf für 2019

24 Studenten, 11 Wissenschaftliche Hilfskräfte

Einstellungskriterien

Guter Studienabschluss, spezifische Praktika oder Abschlussarbeit, gute Englisch-und Deutschkenntnisse, eigenständige Arbeitsweise

Fremdsprachenkenntnisse

Englisch

**Kontakt**

Internet

www.fortiss.org

Anschrift

fortiss GmbH  
Guerickestraße 25  
85805 München



WIR WOLLEN  
DICH

[www.fortiss.org/karriere](http://www.fortiss.org/karriere)

DEINE  
KARRIERE IN DER  
FORSCHUNG

SAFETY & SECURITY  
SOFTWARE  
SYSTEMS ENGINEERING  
DATA ANALYTICS  
INDUSTRY 4.0  
BIG DATA MODEL-BASED  
SYSTEMS ENGINEERING  
PERFORMANCE ENGINEERING  
BLOCKCHAIN  
HUMAN-CENTERED ENGINEERING  
OPEN DATA  
AUTONOMOUS DRIVING  
DATA MINING  
INTERNET OF THINGS  
SOFTWARE DEPENDABILITY  
SMART ENERGY  
OPEN SOURCE  
SMART CITY  
CLOUD COMPUTING  
DATA MINING  
BUSINESS MODELS  
COGNITIVE STRUCTURES  
INFORMATION MANAGEMENT  
ARTIFICIAL INTELLIGENCE  
SENSOR SYSTEMS  
SERVICE ENGINEERING  
SOFTWARE ENGINEERING  
INTUITIVE PROGRAMMING  
ROBOTICS  
MACHINE LEARNING  
MULTICORE PLATFORMS  
TRUSTED APPS

KOMM VORBEI!

forschen.  
anwenden.  
gestalten.

follow us:

[www.fortiss.org](http://www.fortiss.org)

fortiss

SCHON IM ERSTEN JOB  
EIGENVERANTWORTLICH FORSCHEN  
GEHT NICHT.

**DOCH.**

Durch praxis- und projektbezogene Arbeit hast Du auch schon im Studium bei uns beste Chancen, Dich weiter zu entwickeln.

[www.iis.fraunhofer.de](http://www.iis.fraunhofer.de)

## Fraunhofer-Institut für Integrierte Schaltungen IIS

### Unternehmen

Branche	Angewandte Forschung
Firmenschwerpunkte	Kognitiven Sensorik sowie Audio- und Medientechnologie
Hauptsitz	Erlangen
Standorte	Erlangen, Fürth, Nürnberg, Bamberg, Coburg, Deggendorf, Dresden, Ilmenau, Passau, Würzburg
Mitarbeiter	ca. 1.500 (davon ca. 500 Studenten, Praktikanten, Azubis)
Umsatz 2018	165 Mio. EUR (Forschungsvolumen)

### Angebote für Studierende

Praktikum   Werkstudent	ja   ja
Bachelor-   Masterarbeit	ja   ja
Promotion	nein

### Arbeitsumfeld

Einstiegsmöglichkeiten	Direkteinstieg, Übernahme in Anschluss an Hiwi-Tätigkeit, Praktikum, Abschlussarbeit
Weiterbildungsmöglichkeiten	Die Fraunhofer Gesellschaft legt höchsten Wert auf die fachliche und persönliche Förderung und Entwicklung Ihrer Mitarbeiter. Daher stehen Ihnen viele Weiterbildungsmöglichkeiten des Fraunhofer IIS und der Fraunhofer Gesellschaft zur Verfügung.

### Anforderungsprofil

Einstellungskriterien	Ihre Bewerbung ist der erste Eindruck, den unsere Abteilungen von Ihnen bekommen, deshalb empfehlen wir Ihnen, die Bewerbung so anzulegen, dass Sie Ihrem persönlichen Profil entspricht. Eine sorgfältige und übersichtliche Bewerbung erhöht Ihre Chance, dass Abteilungen auf Sie aufmerksam werden.
Fremdsprachenkenntnisse	Englisch

### Kontakt

Internet	<a href="https://www.iis.fraunhofer.de/">https://www.iis.fraunhofer.de/</a>
Anschrift	Fraunhofer-Institut für Integrierte Schaltungen IIS Am Wolfsmantel 33 D-91058 Erlangen



## GEMEINSAM FÜR EINE SICHERE WELT

### Starte Deine Karriere bei uns

Hexagon Safety & Infrastructure stellt geschäftsentscheidende Software-Lösungen für Versorgungs- und Transportdienstleister, Industrie sowie Polizei-, Feuerwehr- und Rettungsorganisationen her. Als weltweit führender Anbieter von raumbezogenen Lösungen (GIS) und Einsatzleitsystemen leisten wir mit unserer Software- und Branchenkompetenz einen wichtigen Beitrag für verlässliche Infrastrukturen und die öffentliche Sicherheit, um das Leben von Millionen von Menschen zu verbessern.

Leidenschaft und Visionen sind gefragt, um die Herausforderungen unserer sich rasant wandelnden Welt zu bewältigen. Wir sind stets auf der Suche nach jungen Talenten und unterstützen auch Dich beim Erreichen Deiner beruflichen Ziele. Dein Erfolg ist unser Erfolg!

[www.hexagonsi.com/de-de/careers](http://www.hexagonsi.com/de-de/careers)



©2019 Hexagon Safety & Infrastructure – c/o HxGN Safety & Infrastructure GmbH  
 Hexagon Safety & Infrastructure ist Teil von Hexagon. Alle Rechte vorbehalten.



## HxGN Safety & Infrastructure GmbH

### Unternehmen

**Branche** Behörden/Organisationen mit Sicherheitsaufgaben (Einsätze/Ressourcen von Polizei, Feuerwehr, Rettungswesen, Katastrophenschutz), Industriesicherheit, Utilities, Ver-/Entsorgung und Telekommunikation

**Firmenschwerpunkte** Entwicklung/Vertrieb von Software sowie damit verbundene Beratungs-/Dienstleistungen. Einsatzleit-/Führungssysteme mit vollständig integriertem GIS, Lösungen für Lagedarstellung, Statistik-/BI-Lösungen sowie Schnittstellen zum Analog-/Digital-Funk.

**Hauptsitz** Ismaning

**Standorte** Ismaning, Neunkirchen, Bonn, Sulingen, Leipzig

**Mitarbeiter** 213

### Angebote für Studierende

Praktikum   Werkstudent	ja   ja
Bachelor-   Masterarbeit	ja   ja
Promotion	nein

### Arbeitsumfeld

**Einstiegsmöglichkeiten** Support Engineer (m/w/d), Project Engineer (m/w/d), Software Developer (m/w/d), Project Manager (m/w/d)

**Weiterbildungsmöglichkeiten** e-Learning, Workshop, Training

**Auslandsaktivitäten** Im Rahmen der Projektarbeit sind Einsätze in Europa und Afrika möglich.

### Anforderungsprofil

**Einstellungskriterien** Abgeschlossenes technisches Studium (z.B. Geo-/Informatik, Ingenieurwissenschaften, Projektmanagement) oder vergleichbare Ausbildung (z.B. Fachinformatiker/in, Techniker/in). Erfahrung mit Datenbanken wie Oracle oder SQLServer sowie erste Programmiererfahrung z.B. in .NET und hohe Lernbereitschaft.

**Auswahlverfahren** Bewerbung an Human Resources

**Fremdsprachenkenntnisse** Deutsch, Englisch

### Kontakt

**Internet** <https://www.hexagonsafetyinfrastructure.com/de-de>





Dream-

# Ein Team freut sich auf Sie!

automotive  
engineering **iauv**

IAV ist einer der weltweit führenden Entwicklungspartner der Mobilitätsindustrie. Wir bieten ein breites Spektrum an anspruchsvollen und zukunftsweisenden Aufgaben mit viel Freiraum für Ihre Ideen.

## Spannende Projekte

- Fahrzeug- & Mobilitätskonzepte
- Verbrennungsmotoren & alternative Antriebe
- Fahrerassistenz, Leichtbau, Sicherheit
- Software & Apps
- Connectivity & Cloud
- Künstliche Intelligenz
- Nutzfahrzeuge
- Energieversorgung

## Ihr Einstieg

- Praktikum
- Studentische Mitarbeit
- Abschluss- oder Doktorarbeit
- Professional

## Ihr Karriereweg

- Fachreferent
- Projektleitung
- Führungskraft



[www.iauv.com/karriere](http://www.iauv.com/karriere)

## IAV GmbH

### Unternehmen

Branche

Firmenschwerpunkte

Hauptsitz

Standorte

Mitarbeiter

Umsatz 2018

### Angebote für Studierende

Praktikum | Werkstudent

Bachelor- | Masterarbeit

Promotion

### Arbeitsumfeld

Einstiegsmöglichkeiten

Weiterbildungsmöglichkeiten

Auslandsaktivitäten

### Anforderungsprofil

Bedarf für 2019

Einstellungskriterien

Auswahlverfahren

Fremdsprachenkenntnisse

### Kontakt

Internet

Anschrift

Automotive Engineering

Mit mehr als 35 Jahren Erfahrung und einem unübertroffenen Kompetenzspektrum bringen wir das Beste aus unterschiedlichsten Welten zusammen: Automotive- und IT-Welt, Hardware- und Software-Welt, Produkt- und Service-Welt.  
Berlin

München, Ingolstadt, Nürnberg, Sindelfingen u.v.m.

7.500

907 Mio. EUR

ja | ja

ja | ja

ja

Direkteinstieg

zahlreich

China, USA, Indien, Brasilien, Frankreich, Japan, Schweden

> 500

siehe detaillierte Ausschreibungen bei [iauv.com](http://iauv.com)

Interview

ja

<https://www.iauv.com/>

IAV erbittet Bewerbungen mittels des Online-Bewerbungs-Tools in den Karriereseiten von [iauv.com](http://iauv.com)

Stand 58

Elektrotechnik

Informatik

Fahrzeugtechnik

Luft- und Raumfahrt

Maschinenwesen

Mechatronik

Verfahrenstechnik

Medizintechnik

Chemie

Mathematik

Physik

Wirtschaftsinformatik



Montag

Dienstag

Mittwoch



# MAKING MARKETS. MAKING A DIFFERENCE.

We are a market maker and one of the world's leading trading firms. We are mathematicians, makers and mavericks. Traders, technologists and tacticians. We think globally, commit locally, solve problems methodically and give back seriously.

We run on insatiable curiosity. We value collaboration, creativity and openness, and our training and development programs reflect those values. Bring the talent and we'll provide every opportunity to develop it. Bring the ideas and we'll reward them.



GLOBAL OPPORTUNITIES



EXCEPTIONAL PEOPLE



CONTINUOUS INNOVATION

CHAT TO US ABOUT OUR

**INTERNSHIPS AND FULL-TIME OPPORTUNITIES**

IMCollaborative. IMCompetitive. IMCurious: [imc.com/careers](https://www.imc.com/careers)

#lifeatIMC @imctrading

## IMC Trading

### Unternehmen

Branche  
Firmenschwerpunkte  
Hauptsitz  
Standorte  
Mitarbeiter

Financial Markets  
Trading, Market Making  
Amsterdam  
Amsterdam (HQ), Chicago, Sydney  
600

### Angebote für Studierende

Praktikum | Werkstudent  
Bachelor- | Masterarbeit  
Promotion

ja | nein  
nein | ja  
nein

### Arbeitsumfeld

Einstiegsmöglichkeiten

Graduate trader, Trader intern, Graduate Software Engineer, Software Engineer intern, Hardware Engineer intern, Business Analytics intern

Weiterbildungsmöglichkeiten

When you will start as a graduate you will firstly join our global traineeship. You will kick-off your traineeship in one of our global offices (Chicago/Sydney) and end this traineeship in our Amsterdam office.

### Anforderungsprofil

Bedarf für 2019

Mathematics, Physics, Engineering, Econometrics, Computer Science  
English

Fremdsprachenkenntnisse

### Kontakt

Internet  
Anschrift

<https://www.imc.com/eu/careers/>  
Amstelveenseweg 500, 1081 KL,  
Amsterdam, The Netherlands



Stand 14

Elektrotechnik

Fahrzeugtechnik

Luft- und Raumfahrt

Maschinenwesen

Chemie

Mathematik

Physik

VWL

Wirtschaftsinformatik

Wirtschaftsmathematik

Montag

Dienstag

Mittwoch

# Ist da was für dich dabei?

Wir sind ein technologiehungriges Team aus erfahrenen IT-Experten und ambitionierten IT-Junioren, die sich immer über nette neue KollegInnen freuen – als WerkstudentIn, PraktikantIn, zum Erstellen der Abschlussarbeit oder in Festanstellung! Individualität, Eigenverantwortung und hohe Freiheitsgrade sind wichtige Werte bei uns, aber der Team Spirit ist uns noch wichtiger.

Wir schätzen die große Offenheit bei inovex ebenso wie die Work-Life-Balance, die wir durch flexible Bürozeiten und Arbeiten im Home Office unterstützen. Und wir bieten jede Menge Perspektiven für die Zukunft in einem erfolgreichen Unternehmen mit tollen Kunden und spannenden Projekten.

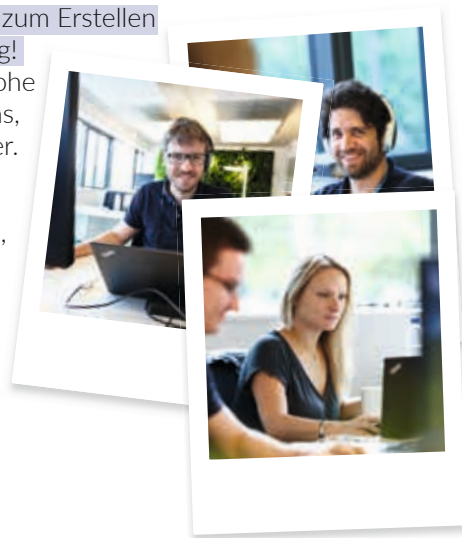

Karlsruhe · Pforzheim · Stuttgart · München · Köln · Hamburg

- › Web · UI/UX · Replatforming · Microservices
- › Mobile · Apps · Backend · Smart Devices · Robotics
- › Big Data & Business Intelligence · Search
- › Data Science · Data Products · Machine Perception & AI
- › DevOps · Cloud · Hosting

Bewirb dich unter [jobs@inovex.de](mailto:jobs@inovex.de)  
oder erfahre mehr auf [inovex.de/jobs!](http://inovex.de/jobs!)



Ein Unternehmen, so viele Technologien? Ja, weil wir als Full-Service-Dienstleister ein breites Spektrum abdecken. Keine Angst, bei uns muss nicht jede\*r alles können – aber jede\*r kann etwas aus diesem Stack richtig gut. IT-Talent plus Leidenschaft ist alles, was du brauchst.

## inovex GmbH

### Unternehmen

Branche

Firmenschwerpunkte

Hauptsitz

Standorte

Mitarbeiter

Umsatz 2018

### Angebote für Studierende

Praktikum | Werkstudent

Bachelor- | Masterarbeit

Promotion

### Arbeitsumfeld

Einstiegsmöglichkeiten

Weiterbildungsmöglichkeiten

### Anforderungsprofil

Bedarf für 2019

Einstellungskriterien

Wir setzen Kundenprojekte in unterschiedlichen Branchen um. Zum aktuellen Portfolio gehören Web und App Development, Smart Devices, IoT und Robotics, Replatforming, Microservices und DevOps, Big Data, Data Science, Search und Deep Learning, Data Center Automation, Cloud-Infrastrukturen und -Hosting

Karlsruhe

München, Karlsruhe, Köln und Hamburg

340

30,8 Mio. EUR

ja | ja

ja | ja

ja

Alle Nachwuchsstellen – egal, ob Werkstudentenstelle, Praktikum oder Abschlussarbeit – können entweder in unseren Fachabteilungen (Units) oder dem inovex Lab absolviert bzw. geschrieben werden.

Oder ein direkter Berufseinstieg in eines unserer Projektteams.

Uns liegt die Ausbildung von IT-Talenten am Herzen. Falls du dich mit Leidenschaft und Begeisterung in einem echten Projektumfeld einbringen möchtest, dann bieten wir dir zahlreiche Möglichkeiten, um im Studium oder danach bei uns Erfahrungen zu sammeln.

20% Wachstum

inovex ist genau der richtige Arbeitgeber für technologiebegeisterte IT-Menschen, die ihre Zukunft in einem innovativen IT-Projekthaus mit anspruchsvollen Kunden sehen. Wir suchen Mitarbeiter\*innen, die Spaß daran haben, sich neue Technologien anzueignen und diese in Projekten produktiv umzusetzen.



SCHIESS AUF EINHÖRNER  
UND FLAMINGOS:

**Wir haben einen  
pinken Tiger.\***



\* Hol' Dir den Laptop-Sticker  
mit dem Tiger an unserem Stand.

## Ein spannender Karrierestart für Werkstudenten (m/w/d) und Absolventen (m/w/d).

Wir binden Dich von Anfang an in die Entwicklung maßgeschneiderter Softwaresysteme für unsere Kunden ein. Beispiele für Projekte, die wir umsetzen konnten, sind das DriveNow Carsharing, die MINI Augmented Vision Datenbrille oder die mobile und soziale Vernetzung der Red Bull Welt. Jetzt direkt online informieren und bewerben.

Wir erwarten keine Profis – wir machen Dich zum Profi!



Softwareentwicklung  
IT-Projekte  
Architekturberatung  
Technologieberatung

## iteratec GmbH

### Unternehmen

Branche

Firmenschwerpunkte

Software

iteratec ist der IT-Dienstleister mit der höchsten Kompetenzdichte. Wir entwickeln individuelle Softwaresysteme, gestalten große Systemlandschaften und übernehmen technologische Führung. Unsere exzellenten Teams erschaffen mit herausragendem Können und großer Leidenschaft digitale Produkte.

Hauptsitz

München

Standorte

Stuttgart, Frankfurt a. M., Düsseldorf,  
Hamburg, Wien, Breslau

Mitarbeiter

über 300

Umsatz 2018

43 Mio. EUR

### Angebote für Studierende

Praktikum | Werkstudent

ja | ja

Bachelor- | Masterarbeit

ja | ja

Promotion

nein

### Arbeitsumfeld

Einstiegsmöglichkeiten

Praktikum, Werkstudent, Abschlussarbeit  
und Direkteinstieg nach dem Studium

Weiterbildungsmöglichkeiten

- keine Begrenzung für interne und externe  
Weiterbildungsmöglichkeiten

- fachliche Entwicklung zum Software-  
Architekten, Projektleiter oder IT-Berater

### Anforderungsprofil

Bedarf für 2019

Wir suchen dauerhaft.

Einstellungskriterien

erste Erfahrung in Softwareentwicklung (z.  
B. durch Praktika)

Auswahlverfahren

persönliche Gespräche und Bewerbungstag

### Kontakt

Internet

[karriere.iteratec.de](http://karriere.iteratec.de)

Anschrift

St.-Martin-Str. 114  
81669 München

Düsseldorf • Frankfurt • Hamburg • München • Stuttgart • Wien • Wrocław (Breslau) [karriere.iteratec.de](http://karriere.iteratec.de)

# Coding Überflieger gesucht.

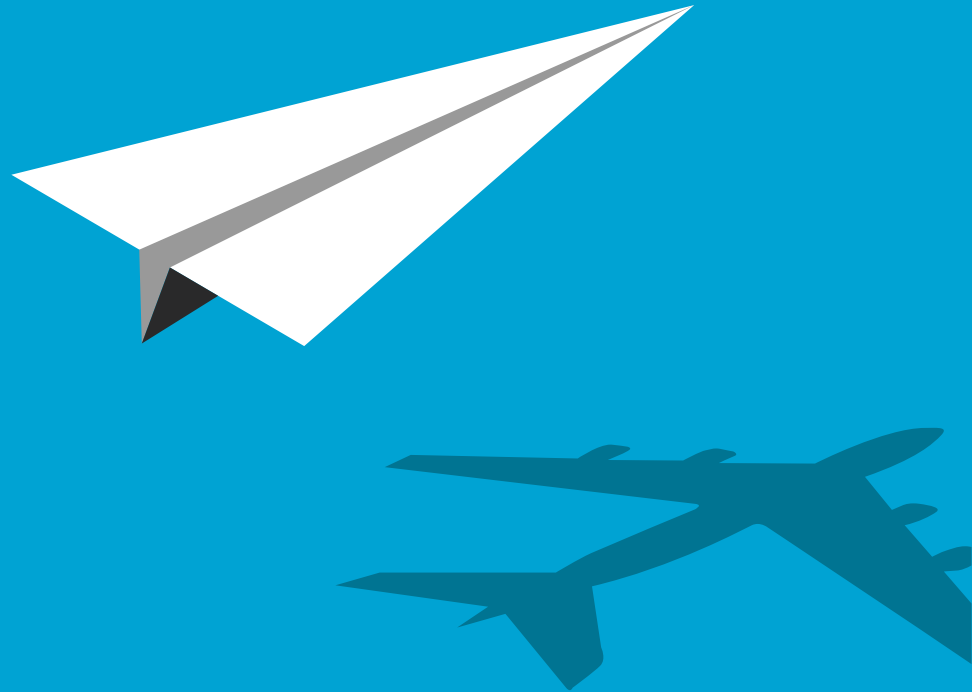

[itestra.com/career](http://itestra.com/career)

## itestra GmbH

### Unternehmen

Branche  
Firmenschwerpunkte

Software-Dienstleister  
Solution Engineering, Software Renovation,  
Software Modernization

Hauptsitz  
Standorte

München  
Köln, Stuttgart, Nürnberg, Hamburg,  
Hannover, Madrid, Tallinn

Mitarbeiter

80

### Angebote für Studierende

Praktikum | Werkstudent  
Bachelor- | Masterarbeit  
Promotion

ja | ja  
ja | ja  
ja

### Arbeitsumfeld

Einstiegsmöglichkeiten

- (Auslands-)Praktikum oder Werkstudententätigkeit
- Direkteinstieg in allen unseren Niederlassungen
- Ausbau und Mitarbeit im itestra Innovation Lab

### Anforderungsprofil

Bedarf für 2019

Wir suchen laufend Kollegen und Kolleginnen, die unsere Leidenschaft für Informatik teilen.

Einstellungskriterien

Du bist IT-Enthusiast/in, möchtest Code höchster Qualität entwickeln und bist offen für neue Technologien und Programmiersprachen? Mit deiner kollegialen Art, lösungsorientierten Arbeitsweise und deinen vertieften Programmierkenntnissen freuen wir uns darauf dich kennen zu lernen.

Auswahlverfahren

Im Bewerbungsprozess lernst du uns und unsere Projekte kennen. Dabei bewirbst du dich nicht nur bei uns, sondern wir uns auch bei dir.

### Kontakt

Internet  
Anschrift

[www.itestra.com](http://www.itestra.com)  
Destouchesstraße 68  
80796 München

# WE TURN COFFEE INTO CODE.



**JAMBITEE**



**IOS DEVELOPER**



**ANDROID DEVELOPER**

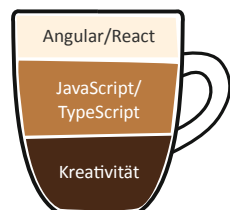

**FRONTEND DEVELOPER**

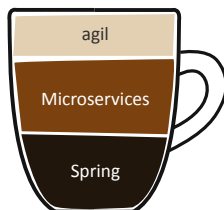

**BACKEND DEVELOPER**



**PRAKTIKANT/IN WERKSTUDENT/IN**

## jambit GmbH

### Unternehmen

Branche  
Firmenschwerpunkte

IT-Dienstleistungen  
Innovative Individualsoftware-Projekte für renommierte Kunden aus Deutschland und der ganzen Welt. Dabei arbeiten wir branchen- und technologieübergreifend. 100% Begeisterung inklusive!

Hauptsitz  
Standorte  
Mitarbeiter

München  
Stuttgart, Leipzig  
300

### Angebote für Studierende

Praktikum | Werkstudent  
Bachelor- | Masterarbeit  
Promotion

ja | ja  
ja | ja  
nein

### Arbeitsumfeld

Einstiegsmöglichkeiten

Unbefristete Festanstellungen, Werkstudentenstellen und Praktika, Abschlussarbeiten

Weiterbildungsmöglichkeiten

Pro Jahr Anspruch auf 5 Tage externe Fortbildungen; zusätzlich großes Angebot an internen Fortbildungsmöglichkeiten wie Abendvorträge und -workshops, Communities of Practice uvm.

Auslandsaktivitäten

Nach Wunsch Einsatz auf internationale Projekte mit Reisetätigkeit ins Ausland

### Anforderungsprofil

Bedarf für 2019  
Einstellungskriterien

30  
Abschluss in Informatik oder vergleichbarem. Auch Quereinsteiger sind willkommen. Neugier, Lern- und Veränderungsbereitschaft in Bezug auf Technologien. Kommunikations- und Teamfähigkeit. Eigenständiges Arbeiten im agilen Umfeld.

Auswahlverfahren

Kennenlerngespräch im jambit-Büro, Fachgespräch mit ausgewählten Interviewern, Vertragsgespräch

Fremdsprachenkenntnisse

Englisch

### Kontakt

Internet  
Anschrift

<https://www.jambit.com/>  
Erika-Mann-Str.63  
80636 München





**KATHREIN SE****Unternehmen**

Branche  
Firmenschwerpunkte

Elektroindustrie  
Mobilfunk, Satellitenempfang, Special  
Communication, Rundfunk

Hauptsitz  
Standorte  
Mitarbeiter

Rosenheim  
weltweit  
7.100

**Angebote für Studierende**

Praktikum | Werkstudent  
Bachelor- | Masterarbeit  
Promotion

ja | ja  
ja | ja  
nein

**Arbeitsumfeld**

Einstiegsmöglichkeiten

Wir vermitteln Berufseinsteigern ein fundiertes und praxisorientiertes Know-how. Permanenter Kompetenzaufbau, spannende Projekte und technologische Herausforderungen bieten Ihnen beste Möglichkeiten für Ihre berufliche und persönliche Entwicklung. Attraktive Positionen finden Young Professionals über unseren Online-Stellenmarkt.

Weiterbildungsmöglichkeiten

Wir bieten Ihnen unter anderem folgende individuelle Gestaltungsmöglichkeiten:  
Kathrein Leadership Program  
Globales Talentmanagement  
Weiterbildungsmöglichkeiten mit Berufs- und Studienabschlüssen  
Exchange Programme  
Coaching

**Anforderungsprofil**

Einstellungskriterien

Sehr gute Fachkenntnisse, Eigeninitiative, Engagement und hohe Begeisterung für Technik, Team- und Kommunikationsstärke  
gute Englischkenntnisse

Fremdsprachenkenntnisse

**Kontakt**

Internet

<https://www.kathrein.com/de/karriere/online-bewerbung/>

Anschrift

KATHREIN SE  
Anton-Kathrein-Straße 1-3  
83022 Rosenheim



Gestalten Sie mit uns  
die vernetzte Welt

Kathrein ist ein Spezialist für zuverlässige, hochwertige Kommunikationstechnik. Das Unternehmen ist Innovations- und Technologietreiber in der vernetzten Welt von heute. Durch die Lösungs- und Servicekompetenz von Kathrein können Menschen weltweit kommunizieren, sich informieren und Medien nutzen – ob zu Hause, im Büro oder unterwegs. Dabei deckt die Firma ein breites Spektrum ab: von Mobilfunk-, RFID- und Spezial-Lösungen bis zu Satellitenempfangs- und Rundfunktechnik. Als Hidden Champion und Familienunternehmen arbeitet Kathrein seit 1919 an den Technologien von morgen. Mit hoch engagierten Mitarbeitern und Leidenschaft für Kunden und Qualität.

Mehr Informationen über Kathrein unter [www.kathrein.com](http://www.kathrein.com)

**KATHREIN**

## LET'S GROW TOGETHER

KINEXON liefert eine Schlüsseltechnologie für das Internet der Dinge. Wir entwickeln Lösungen zur präzisen 3D-Lokalisierung und Bewegungserfassung von Objekten und Personen – angefangen bei der Hardware bis hin zur produktspezifischen Applikation. Unsere Lösungen werden unter anderem im Bereich Sport & Medien sowie Retail, Produktion & Logistik (Industrie 4.0) eingesetzt. Die KINEXON Technologie wurde bereits mehrfach ausgezeichnet.

Als schnell wachsendes Unternehmen und TU München Startup sind wir stets auf der Suche nach talentierten, motivierten Kolleginnen und Kollegen.



### KINEXON GmbH

#### Unternehmen

Branche  
Firmenschwerpunkte

Elektro- und Informationstechnik.  
Entwicklung von Hard- und Software zur präzisen Lokalisierung von Objekten in den Bereichen Produktion & Logistik, Retail, Sport & Medien.

Hauptsitz  
Standorte  
Mitarbeiter

München  
München, New York City, Chicago.  
150

#### Angebote für Studierende

Praktikum | Werkstudent  
Bachelor- | Masterarbeit  
Promotion

ja | ja  
ja | ja  
nein

#### Arbeitsumfeld

Einstiegsmöglichkeiten

Werde Teil des KINEXON-Teams und übernehme spannende und verantwortungsvolle Aufgaben als Absolvent, Professional oder Werkstudent. Individuelle Weiterbildungsmöglichkeiten  
Namhafte, internationale Kunden wie Red Bull, BMW oder VfB 1893 Stuttgart setzen auf die mehrfach ausgezeichneten Lösungen von KINEXON. Der Schwerpunkt unserer Geschäftstätigkeit liegt in Europa und den USA.

Weiterbildungsmöglichkeiten  
Auslandsaktivitäten

#### Anforderungsprofil

Bedarf für 2019

Fullstack Developer, Embedded Developer, C++ Developer, Sales Manager, Projektmanager, Produkt Manager und andere.

Einstellungskriterien

Wir suchen motivierte und technologiebegeisterte Talente, die sich gerne in einem dynamischen Team aktiv mit einbringen möchten und ab dem ersten Tag gerne Verantwortung übernehmen wollen.

Auswahlverfahren

Wenn Du uns mit Deinen Bewerbungsunterlagen überzeugen konntest, laden wir Dich zum Telefoninterview oder einem persönlichen Interview ein.

Fremdsprachenkenntnisse

Englisch

#### Kontakt

Internet  
Anschrift

<http://kinexon.com/>  
Schellingstrasse 35  
80799 Munich



Seit über 30 Jahren entwickelt und vertreibt Magnet-Motor innovative elektrische Antriebssysteme und Stomerzeugungssysteme für Anwendungen in militärischen Fahrzeugen und Schiffen für einen internationalen Kundenstamm. Mit 45 Mitarbeitern sind wir einer der Hidden Champions unserer Branche, und das in einer der reizvollsten Gegenden Deutschlands.

## IHRE AMBITION IST ES, AUSSERGEWÖHNLICHES ZU SCHAFFEN?

Wir suchen schlaue Köpfe, engagierte Denker und unkonventionelle Macher, die sich gerne mal in ein Thema festbeißen.

Dafür bieten wir die spannendsten technischen Aufgaben im Münchner Umland und ein Arbeitsumfeld, das herzlicher nicht sein könnte.



Image courtesy: Thales

L-3 Magnet-Motor GmbH | Petersbrunner Strasse 2 | 82319 Starnberg | Tel: +49 8151 262 0 | [www.L3T.com/MM](http://www.L3T.com/MM)

### L3 Magnet-Motor GmbH

#### Unternehmen

Branche

Firmenschwerpunkte

Elektrotechnik, Maschinenbau, Mechatronik

Wir sind ein mittelständisches Unternehmen, das mit hoch effizienten technischen Stromerzeugungssystemen und Antriebssystemen für mehr Leistung in militärischen Fahrzeugen sorgt. Hierbei begleiten wir unsere Kunden über den gesamten Entwicklungs- und Produktionsprozess bis hin zum Einbau im Fahrzeug

Hauptsitz

Mitarbeiter

Starnberg

45

#### Angebote für Studierende

Praktikum | Werkstudent

Bachelor- | Masterarbeit

Promotion

ja | ja

ja | ja

nein

#### Arbeitsumfeld

Einstiegsmöglichkeiten

Wir bieten Praktika, Abschlussarbeiten sowie Einstiegsmöglichkeiten in den Bereichen Elektrotechnik, hardwarenahe Softwareentwicklung, Berechnung/Versuch und Konstruktion.

Weiterbildungsmöglichkeiten

Interne und externe Fachschulungen in verschiedenen Fachbereichen sowie persönliche Entwicklung durch Mentoring und Management Training.

Auslandsaktivitäten

Einbau und Tests bei internationalen Kunden vor Ort.

#### Anforderungsprofil

Bedarf für 2019

Auswahlverfahren

Fremdsprachenkenntnisse

laufend in den Bereichen Elektrotechnik, Informatik und Maschinenbau

Nach schriftlicher Bewerbung persönliche Gespräche zum Kennenlernen mit Kollegen aus den Fachabteilungen und HR.

Englisch verhandlungssicher

#### Kontakt

Internet

Anschrift

[www.L3T.com/MM](http://www.L3T.com/MM)

Petersbrunner Strasse 2  
82319 Starnberg





## WIR SUCHEN SIE!

### Sind Sie bereit für unser nächstes Projekt?

Bei Lauterbach entwickeln Sie Debug-Tools für die neuesten Mikrocontroller aller namhafter Hersteller, lange bevor diese Chips auf den Markt kommen. Sie arbeiten an der Schnittstelle zwischen Hard- und Software. Unsere Tools reichen vom klassischen JTAG Debugger über Lösungen für virtuelle Targets bis hin zu komplexen Debug- und Trace-Tools für heterogene Multicore-Systeme mit mehreren Betriebssystemen und Hypervisor.

Egal ob Mobiltelefone, Autos, Flugzeuge oder Roboter: Überall dort, wo leistungsfähige Embedded-Systeme zum Einsatz kommen, wird mit Lauterbach Tools gearbeitet. Wir sind daher ständig in Kontakt mit allen großen Playern der Embedded Branche.

Wir bieten Ihnen einen sicheren Arbeitsplatz, an dem Sie auch Ihre eigenen Ideen verwirklichen können.

Neue Herausforderungen warten auf Sie –  
bewerben Sie sich jetzt!

**TRACE32®**



[www.lauterbach.com/jobs](http://www.lauterbach.com/jobs)



### Werden Sie Teil unseres Teams!

- » Software-Entwicklungs-Ingenieur
- » Spezialist RTOS und Betriebssysteme
- » VHDL Designer
- » Technischer Vertriebs-Ingenieur
- » FAE Deutschland
- » Ingenieur für das Technische Marketing



## Lauterbach GmbH

### Unternehmen

Branche

Firmenschwerpunkte

Hauptsitz

Standorte

Mitarbeiter

Umsatz 2018

### Angebote für Studierende

Praktikum | Werkstudent

Bachelor- | Masterarbeit

Promotion

### Arbeitsumfeld

Einstiegsmöglichkeiten

Auslandsaktivitäten

### Anforderungsprofil

Bedarf für 2019

Einstellungskriterien

Fremdsprachenkenntnisse

### Kontakt

Internet

Anschrift

Mikrocontroller-Entwicklungstools

Entwicklung von Werkzeugen zum Debuggen & Tracen von Embedded-Systemen

Höhenkirchen-Siegersbrunn (bei München) (Erreichbar mit der S-Bahn in 22 Minuten vom Ostbahnhof)

Deutschland, USA, England, Frankreich, Italien, Japan, China, Tunesien

120

47 Mio. EUR

ja | ja

ja | ja

nein

Entwicklungs-Ingenieur für hardwarenahe Software, Entwicklungs-Ingenieur für Hardware & VHDL, Spezialist für RTOS und embedded Betriebssysteme, Ingenieur für Technisches Marketing

Präsentation neuer Produkte auf internationalen Fachmessen; Kundensupport bei Inbetriebnahme neuer SoCs

10

Abgeschlossenes Studium im Bereich Elektrotechnik, Informatik oder vergleichbare Qualifikation. Kompetenz im Bereich hardwarenaher Software. Erfahrungen mit Mikrocontrollern. Kenntnisse der Programmiersprachen C/C++

Gute Englischkenntnisse

<https://www.lauterbach.com/jobs>

Lauterbach GmbH  
Personalabteilung  
Altlaufstr. 40  
85635 Höhenkirchen-Siegersbrunn



# Bei uns gibt es kein „entweder – oder“

Steffi, 25.  
Praxisstudentin.  
#whatsinmybag



Wir lieben Menschen mit ungewöhnlichen Facetten!

Du hast schon einmal an der Oper gesungen? Oder in der Wüste übernachtet? Wir möchten dich kennenlernen und erfahren, was dich ausmacht.

Guck doch mal in Deine Tasche: Wenn Du Lust hast, erzähl uns die Geschichten zu den Dingen darin. Wir lieben Details!



Wir bei MaibornWolff beraten, coden und testen in spannenden IT-Projekten bei richtig coolen Kunden. Und wir hätten Dich gerne dabei.

Du brennst für Technologien und IT-Projekte? Aber du bist der Meinung, Arbeit ist nicht alles im Leben? Das sehen wir auch so!

Unsere Kolleginnen und Kollegen entwerfen anspruchsvolle Software-Architekturen, denken auch mal quer und suchen immer die besten Lösungen für ihre Kunden.

Dabei bleibt genug Zeit für eigenes Forschen und Lernen. Und natürlich auch für dein Privatleben. Mit einem Umfeld, das sich an dein Leben anpasst. Damit du dich gar nicht erst entscheiden musst.

maibornwolff.de

## MaibornWolff GmbH

### Unternehmen

Branche  
Firmenschwerpunkte

Alle Branchen  
IT-Beratung, Software-Engineering, Testmanagement und Betrieb bei namhaften Kunden wie BMW, Daimler, Deutsche Bahn, Payback

Hauptsitz  
Standorte

München  
Augsburg, Berlin, Frankfurt, Hamburg, München, Tunis

Mitarbeiter  
Umsatz 2018

500  
42 Mio. EUR

### Angebote für Studierende

Praktikum | Werkstudent  
Bachelor- | Masterarbeit  
Promotion

ja | ja  
ja | ja  
ja

### Arbeitsumfeld

Einstiegsmöglichkeiten

Als Software Engineer, Mobile/ Web Engineer, IT Consultant oder Softwaretester: Wir bieten Dir eine Werkstudententätigkeit oder ein Praktikum während Deines Studiums an. Gestalte spannende Kundenprojekte und lerne uns kennen.

Weiterbildungsmöglichkeiten

Persönliches Weiterbildungsbudget in Höhe eines Bruttomonatsgehalts

Auslandsaktivitäten

Seit Kurzem haben wir ein Büro in Tunis.

### Anforderungsprofil

Bedarf für 2019  
Einstellungskriterien

laufend  
Begeisterung für IT-Projekte und Spaß daran, sich weiterzuentwickeln und zu lernen.

Auswahlverfahren

Du bewirbst Dich bei uns und wir bewerben uns bei Dir. Wir präsentieren uns gegenseitig mit Eigenschaften und Stärken. Du erfährst viel über die Arbeit bei uns und über dich selbst. Wir fragen nach Deinen Zielen und möchten wissen, wohin Du Dich entwickeln willst. Am Ende des Gesprächs erhältst du direkt Feedback und evtl. ein Vertragsangebot.

Fremdsprachenkenntnisse

Gute Englischkenntnisse

### Kontakt

Internet  
Anschrift

www.maibornwolff.de  
Theresienhöhe 13  
80339 München

# TECHNOLOGY

# MEETS

# INNOVATION

Die MediaMarktSaturn Retail Group ist Europas größtes Handelsunternehmen für Consumer Electronics. Gemeinsam mit Dir möchten wir durchstarten und das digitale Leben unserer täglich rund 6 Millionen Kunden bereichern. MediaMarktSaturn steht für Agiles Arbeiten, coole Teams mit spannenden Aufgaben, eine lockere und familiäre Atmosphäre und jede Menge Spaß. Werde Teil von #TeamMediaMarktSaturn

Wir suchen in verschiedenen Bereichen:

- **Werkstudenten/innen**
- **Praktikant/in**
- **Trainees**
- **Direkteinsteiger/in**

Mehr Stellenangebote unter:  
[www.mediamarktsaturn.com](http://www.mediamarktsaturn.com)



MediaMarktSaturn

## Media-Saturn-Holding GmbH

### Unternehmen

Branche	Retail
Firmenschwerpunkte	IT, Economics
Hauptsitz	Ingolstadt
Standorte	Ingolstadt, Munich
Mitarbeiter	62.000
Umsatz 2018	21 Billion EUR

### Angebote für Studierende

Praktikum   Werkstudent	ja	ja
Bachelor-   Masterarbeit	ja	ja
Promotion	ja	

### Arbeitsumfeld

Einstiegsmöglichkeiten	Internship, Working student, Traineeprogram, Direct entry, Thesis available
Weiterbildungsmöglichkeiten	available
Auslandsaktivitäten	directly via the national companies

MediaMarktSaturn

Stand 15

Informatik

Mathematik

BWL

VWL

Wirtschaftsinformatik

Wi - Ingenieurwesen

Wirtschaftsmathematik



Montag

Dienstag

Mittwoch





## Am Puls von Mensch und IT

Für die Gesundheitsversorgung von morgen

### Bist du voller Tatendrang?

Dann beginne deine Karriere in der Gesundheits-IT bei einem mittelständischen Unternehmen, das sich stetig weiterentwickelt und zu den führenden Gestaltern der digitalen Gesundheitsversorgung zählt.

**Wir suchen Vordenker – Querdenker – Mitdenker**



 Entdecke deine Möglichkeiten im direkten Austausch mit unseren Kollegen aus den Fachbereichen und unserer Recruiterin Annette Gautherie-Kampka

+49 89 44 23 16-208 oder unter [www.meierhofer.com/jobs](http://www.meierhofer.com/jobs)

**Informatik • Medizininformatik • Wirtschaftsinformatik • Medizin • Medizintechnik**

### Meierhofer AG

#### Unternehmen

Branche  
Firmenschwerpunkte

Informationstechnologie, Health-IT, Gesundheitswesen, Medizintechnik  
Meierhofer ist ein führender Anbieter von Lösungen für die digitale Patientenversorgung in Krankenhäusern, Kliniken und Spitälern im deutschsprachigen Raum.

Hauptsitz  
Standorte

München  
Berlin, Leipzig, Hannover, Passau, St. Valentin/AT, Graz/AT, Liebfeld/CH

Mitarbeiter

220

#### Angebote für Studierende

Praktikum | Werkstudent  
Bachelor- | Masterarbeit  
Promotion

ja | ja  
ja | ja  
nein

#### Arbeitsumfeld

Einstiegsmöglichkeiten

Für kontaktfreudige Menschen aus Medizin und IT bieten wir zum Einstieg Positionen im Consulting an. Bewerber mit IT-Know-how finden spannende Tätigkeiten in der Entwicklung, im Customizing oder in der Software-Integration. Analytisch starke Persönlichkeiten arbeiten an der Weiterentwicklung unserer Applikationen in der Produktentwicklung.

Weiterbildungsmöglichkeiten

Eigenes Schulungszentrum und bedarfsbezogene externe Weiterbildungsmöglichkeiten.

Auslandsaktivitäten

D-A-CH-Region

#### Anforderungsprofil

Bedarf für 2019  
Einstellungskriterien

30  
Wir suchen Talente, die sich bei einem agilen Mittelständler wohlfühlen, innovative Ideen haben sowie ihre IT-Kompetenz oder ihr medizinisches Fachwissen mit Leidenschaft in unsere Projekte einbringen möchten.

Auswahlverfahren

Telefoninterview und persönliches Gespräch.

#### Kontakt

Internet  
Anschrift

[personal@meierhofer.com](mailto:personal@meierhofer.com)  
Meierhofer AG  
Werner-Eckert-Straße 12  
81829 München

Informatik

Medizin

Medizintechnik

Wirtschaftsinformatik



Montag

Dienstag

Mittwoch

LIEBE,  
WAS  
DU  
TUST



jobs.methodpark.de



Method Park ist Spezialist für Software und Systems Engineering



8 Standorte (Erlangen, München, Stuttgart, Frankfurt, Hamburg, Miami, Detroit, Pittsburgh)



220 Angestellte weltweit, aus 10 Ländern

Method Park

Wetterkreuz 19a  
91058 Erlangen

Tel.: +49 9131 97 206 - 0  
Fax: +49 9131 97 206 - 200  
E-Mail: jobs@methodpark.de  
Web: www.methodpark.de



## Method Park Holding AG

### Unternehmen

Branche

Seit 2001 greifen Kunden aus den sicherheitssensiblen Umfeldern von Medizintechnik und Automobilindustrie bei Method Park auf ein ganzheitliches Dienstleistungs- und Produktportfolio zu.

Firmenschwerpunkte

Method Park ist Spezialist für komplexe Herausforderungen im Systems- & Software-Engineering. Beratung bei der Erfüllung von Standards & Regularien, Coaching bei der Optimierung von Entwicklungsprozessen, Trainings, Know-how Transfer & hands-on Unterstützung in konkreten Entwicklungsprojekten.

Hauptsitz

Erlangen

Standorte

München, Stuttgart, Hamburg, Frankfurt am Main, Pittsburgh

Mitarbeiter

220

### Angebote für Studierende

Praktikum | Werkstudent

ja | ja

Bachelor- | Masterarbeit

ja | ja

Promotion

nein

### Arbeitsumfeld

Weiterbildungsmöglichkeiten

Interner Fortbildungskatalog, Certified Method Park Engineer-Kurse, Tech-Talks, Talk im Park, Firmenkolloquium, Coding Katas, Englischkurse

### Anforderungsprofil

Fremdsprachenkenntnisse

Englisch

### Kontakt

Internet

<https://www.methodpark.de/>

Anschrift

Method Park  
Wetterkreuz 19a  
91058 Erlangen



Wir haben noch Platz für dich.

[JOBS\\_DE@MGM-TP.COM](mailto:JOBS_DE@MGM-TP.COM)

Vroni, Karoline, Angelika, Tim und Karl auf unserem Sonnendeck in München

**Wir bringen Anwendungen in Produktion!**

mgm entwickelt seit über zwei Jahrzehnten Webapplikationen für Commerce, Insurance und Public Sector: Hochskalierbar, sicher, robust.

Mehr als 600 Kolleginnen und Kollegen stehen für unsere Mission: **Innovation Implemented.**



Wenn Du unsere Leidenschaft für Enterprise-Software-Entwicklung teilst, bist Du bei uns genau richtig!

**Wir bieten Dir:**



Tolles Team: 600 Kollegen, die genau Deine Sprache sprechen.



Flache Hierarchien mit wenigen Managern und noch weniger Politik.



Spannende Projekte: Teams von 5 bis 30 Menschen – von agil bis langfristig.



Moderner Techstack: Java8, AngularJS, Typescript, Solr, hybrid und viele mehr.



mgm Lösungen mitentwickeln, z. B. die mgm A12 Plattform und mgm Cosmo.



Flexible Arbeitszeiten, Home Office-Option, Überstundenvergütung.

mgm technology partners GmbH, Frankfurter Ring 105a, 80807 München  
[jobs.mgm-tp.com](http://jobs.mgm-tp.com)



**mgm technology partners GmbH**

**Unternehmen**

Branche

IT-Dienstleister, Software-Entwicklung, Management Consulting

Firmenschwerpunkte

Wir bringen Anwendungen in Produktion! mgm entwickelt seit über zwei Jahrzehnten Webapplikationen für namenhafte Kunden aus den Branchen Commerce, Insurance und E-Government. Wir zählen zu den führenden Softwarehäusern für javabasierte Webanwendungen.

Hauptsitz

München

Standorte

Aachen, Bamberg, Berlin, Da Nang, Dresden, Grenoble, Hamburg, Köln, Leipzig, Nürnberg, Prag, Stuttgart, Washington D.C., Zug

**Arbeitsumfeld**

Einstiegsmöglichkeiten

Du kannst Deine ersten Erfahrungen mit uns über eine Praktikumsstelle, Werkstudententätigkeit oder über eine Abschlussarbeit sammeln. Nach Abschluss Deines Studiums gibt es diverse Einstiegsmöglichkeiten als Backend- oder Frontend-Entwickler oder im Bereich der Business Analyse oder Qualitätssicherung / Softwaretests.

**Anforderungsprofil**

Einstellungskriterien

- Studium der Informatik, W-Informatik oder anderer MINT-Fächer
- Interesse an Softwareentwicklung oder idealerweise erste Erfahrungen im Programmieren oder im Analyse- / Anforderungsbereich von Webanwendungen

Auswahlverfahren

In der Regel gibt es ein Telefoninterview und nachfolgend ein bis zwei persönliche Gespräche. Wenn Du Fragen zum Bewerbungsprozess hast, ruf uns gerne unter + 49 89 35 86 80 918 an oder schreib uns eine E-Mail an [jobs\\_de@mgm-tp.com](mailto:jobs_de@mgm-tp.com) Englisch

Fremdsprachenkenntnisse

Englisch

**Kontakt**

Internet

<https://jobs.mgm-tp.com>

Anschrift

Frankfurter Ring 105a  
80807 München



IT ist deine Leidenschaft und neue Herausforderungen spornen dich zu Höchstform an?

Dann bewirb dich jetzt! Bei uns erwarten dich spannende und verantwortungsvolle Aufgaben, flache Hierarchien und individuelle Entwicklungsmöglichkeiten.

**MicroNova AG**

**Unternehmen**

Branche

Automotive, Telekommunikation, IT Management Software

Firmenschwerpunkte

Das Software- und Systemhaus MicroNova bietet innovative Produkte, Lösungen und Dienstleistungen für verschiedene Branchen. Nördlich von München sowie an acht weiteren Standorten in Deutschland und Tschechien arbeiten unsere Experten im Bereich Automotive Testing an innovativen Lösungen.

Hauptsitz

Vierkirchen bei München

Standorte

Leonberg, Friedrichshafen, Kassel, Ingolstadt, Wolfsburg, Braunschweig, Mlada Bloeslav (CZ), Jablonec nad Nisou (CZ)

Mitarbeiter

280

**Angebote für Studierende**

Praktikum | Werkstudent

ja | ja

Bachelor- | Masterarbeit

ja | ja

Promotion

nein

**Arbeitsumfeld**

Auslandsaktivitäten

25 Mitarbeiter/Innen in Tschechien für unseren Kunden im Automotive Bereich. Standorte in CZ werden weiter wachsen.

**Anforderungsprofil**

Bedarf für 2019

Festanstellung, Werkstudenten/Innen, Praktikanten/Innen, Abschlussarbeiten

Einstellungskriterien

Festanstellung: in der Regel ein abgeschlossenes Studium oder vergleichbare Qualifikationen erforderlich. Werkstudenten/Innen & Praktikanten/Innen: idealerweise Informatik, Elektrotechnik, Mathematik, Physik oder andere technische Studiengänge.

Fremdsprachenkenntnisse

Gute Englischkenntnisse sind von Vorteil

**Kontakt**

Internet

[www.micronova.de/karriere](http://www.micronova.de/karriere)

Anschrift

MicroNova AG  
Unterfeldring 6  
85256 Vierkirchen



[www.micronova.de](http://www.micronova.de)

Stand 32

Elektrotechnik

Informatik

Fahrzeugtechnik

Maschinenwesen

Mathematik

Physik

Wirtschaftsinformatik



Montag

Dienstag

Mittwoch

Real  
programmers  
write code  
that  
optimizes  
itself.

it-people • it-solutions

## Embedded & Software Engineering

Seit 25 Jahren unterstützt Mixed Mode seine Kunden im Embedded & Software Engineering und der Beratung.

- Software Test & Quality
- Embedded Security
- Internet of Things
- Professional User Interface
- Embedded Linux

**MIXED**  
**MODE**

## Software Development

PIXEL entwickelt seit 1988 individuelle Software-Lösungen für komplexe Aufgabenstellungen.

- Web- und Desktop Anwendungen
- Apps für mobile Endgeräte
- Client-Server-Applikationen
- Cloud-basierte Lösungen
- 2D/3D-Visualisierungen
- IoT-Lösungen

PIXEL

Embedded  
Programmers  
count  
from  
0

technik.mensch.leidenschaft

## Mixed Mode GmbH | PIXEL GmbH

### Unternehmen

Branche

Industry, Automotive, Telecommunication, Semiconductor, Medical, Aerospace, Security, Energie- und Gebäudetechnik, IT, Banken/Versicherungen, Medien, Pharma

Firmenschwerpunkte

Software Development & Embedded Engineering, Consulting in allen Projektphasen, Technologieberatung und Projektmanagement

Hauptsitz

Gräfelfing bei München

Mitarbeiter

>180

Umsatz 2018

18 Mio. EUR

### Angebote für Studierende

Praktikum | Werkstudent

ja | ja

Bachelor- | Masterarbeit

ja | ja

Promotion

nein

### Arbeitsumfeld

Einstiegsmöglichkeiten

Über eine Abschlussarbeit können Sie uns kennenlernen oder direkt nach Abschluss des Studiums einsteigen.

Weiterbildungsmöglichkeiten

Nach dem jährlichen Entwicklungsgespräch erhalten Sie einen individuell angepassten Entwicklungsplan. Wir bieten Ihnen zahlreiche Schulungen zur fachlichen aber auch persönlichen Weiterentwicklung.

### Anforderungsprofil

Bedarf für 2019

Berufseinsteiger, Young Professionals und Berufserfahrene

Einstellungskriterien

Abgeschlossenes Studium der Informatik, Elektrotechnik oder vergleichbare Qualifikation, Programmierkenntnisse, Leidenschaft für Technik, Eigeninitiative, sehr gute Deutschkenntnisse

Auswahlverfahren

- Sichten der schriftlichen Unterlagen
- Einladung zum Telefoninterview oder zum persönlichen Gespräch mit der Fachabteilung
- Persönliches Kennenlernen in einem umfassenden Bewerbungsgespräch
- Feedback

### Kontakt

Internet

www.mixed-mode.de - www.pixel.de

Anschrift

Lochhamer Schlag 17  
82166 Gräfelfing bei München



# Wir suchen die hellsten Köpfe!

## Ausbildung

Studium der Informatik oder vergleichbare Ausbildung

## Technologie(n)

Java (JEE), .Net C#,  
Java Script, HTML5

## Arbeitsweise

Selbstbestimmt und teamorientiert

## Wir bieten

Viel mehr, als der Platz hier hergibt. Komm vorbei!

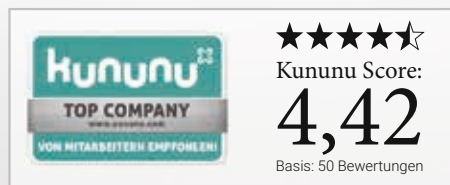

www.mobilexag.de

## mobileX AG

### Unternehmen

Branche

IT, Mobility

Firmenschwerpunkte

Entwicklung von Field Service Management und mobilen Lösungen für Unternehmen.

Hauptsitz

München

Mitarbeiter

75

Umsatz 2018

7 Mio. EUR

### Angebote für Studierende

Praktikum | Werkstudent

ja | ja

Bachelor- | Masterarbeit

ja | ja

Promotion

nein

### Arbeitsumfeld

Einstiegsmöglichkeiten

Werkstudent oder Festanstellung - nach dem Studium Produktentwicklung oder Projektarbeit. Bei uns wirst Du fester Bestandteil des Teams.

Weiterbildungsmöglichkeiten

Lerne von den Besten. Wir haben ein sehr erfahrenes Team, das Dich weiterbringt. C#, JS, JAVA, ABAP - wir unterstützen Dich durch unsere mobileX-Academy.

Auslandsaktivitäten

Unser Fokus liegt momentan noch klar auf der DACH-Region, aber unsere Kunden setzen unsere Lösungen schon in 35 Ländern weltweit ein - Tendenz steigend.

### Anforderungsprofil

Bedarf für 2019

Wir wachsen und sind auf der Suche nach Werkstudenten und Entwicklern. Weitere Infos unter <https://www.mobilexag.de/de/jobs>

Einstellungskriterien

Werkstudenten: erste Erfahrungen in der Softwareentwicklung (C#, Java, JS, HTML), Verfügbarkeit ab 16h/ Woche. Entwickler: abgeschlossenes Studium oder vergleichbare Ausbildung, Programmiererfahrung

Auswahlverfahren

In zwei Gesprächen mit verschiedenen Kollegen möchten wir Dich kennen lernen. Dabei ist uns das Fachliche (kleine Programmieraufgabe) ebenso wichtig wie ähnliche der Werte und Einstellungen.

Fremdsprachenkenntnisse

Sehr gute Deutschkenntnisse in Wort und Schrift, Englischkenntnisse von Vorteil

### Kontakt

Internet

www.mobilexag.de

Anschrift

Grillparzer Straße 10, 81675 München

Stand 9

Informatik

Wirtschaftsinformatik

Wi - Ingenieurwesen

Wirtschaftsmathematik



Montag

Dienstag

Mittwoch



# GESTERN HELLO WORLD HEUTE KI – UND MORGEN? LEG LOS

Im agilen Vorgehen designen wir smarte Lösungen.



Als international agierende Unternehmensgruppe mit weltweit mehr als 7.000 Mitarbeitenden bieten wir ausgezeichnete Karrierechancen in der Softwareentwicklung und IT-Beratung. Wir unterstützen Dich kontinuierlich beim Ausbau Deiner Qualifikationen. Denn unser gemeinsamer Erfolg ist die Basis Deines persönlichen Fortschritts. Überzeuge Dich selbst. Steig ein bei msg und zeig uns, was Du kannst!



.denken .gestalten .wachsen

**msg**

**msg**

Stand 38

Informatik

Mathematik

Physik

BWL

Wirtschaftsinformatik

Wirtschaftsmathematik

Montag

Dienstag

Mittwoch

**msg**

## Unternehmen

Branche

Automotive, Banking, Insurance, Food, Life Science & Healthcare, Public Sector, Travel & Logistics, Telecommunications, Utilities sowie Crossbereiche wie z.B. Business Intelligence & IT-Security

Firmenschwerpunkte

Unser ganzheitliches Leistungsspektrum umfasst einfallreiche Beratung, intelligente passgenaue IT-Lösungen, Seminare und Trainings sowie branchenunabhängige Services. Dabei decken wir die gesamte Prozesskette ab.

Hauptsitz

Ismaning/München

Standorte

Ismaning, Nürnberg, Passau, Ingolstadt, Frankfurt a.M., Köln sowie an über 30 weiteren Standorten weltweit

Mitarbeiter

mehr als 7.000 Mitarbeitende

Umsatz 2018

891 Mio. EUR

## Angebote für Studierende

Praktikum | Werkstudent

ja | ja

Bachelor- | Masterarbeit

ja | ja

Promotion

nein

## Arbeitsumfeld

Einstiegsmöglichkeiten

Direkteinstieg, Praktika, Werkstudententätigkeiten, Studien- und Abschlussarbeiten

Weiterbildungsmöglichkeiten

Umfassende und individuell abgestimmte Weiterbildungsprogramme nach Absprache mit der Führungskraft

Auslandsaktivitäten

weltweite Aktivitäten je nach Kundenanforderung, Schwerpunkt der Beratungsprojekte in der D-A-CH Region

## Anforderungsprofil

Bedarf für 2019

in der Beratung und IT

Einstellungskriterien

Erfolgreich abgeschlossenes Studium, hohe fachliche Qualifikation, erste Praxiserfahrungen

Auswahlverfahren

i.d.R. Telefoninterview und anschließendes persönliches Gespräch

## Kontakt

Internet

<https://karriere.msg.group>

Anschrift

msg systems ag  
Robert-Bürkle-Str. 1  
85737 Ismaning



# SCHENKEN SIE UNS IHREN EIGENEN KOPF?

WIR LIEBEN MITARBEITER  
MIT LEIDENSCHAFT FÜR IT.

- STUDENTEN ■ ABSOLVENTEN ■ CONSULTANTS
- IT-CONSULTANTS ■ IT-ENGINEERS

#besonders  
[www.nttdata.de/karriere](http://www.nttdata.de/karriere)

**NTT DATA**  
Trusted Global Innovator



## NTT DATA Deutschland GmbH

### Unternehmen

Branche	IT-Beratungs- und Dienstleistungsunternehmen
Firmenschwerpunkte	IT-Beratung und Dienstleistung für Automotive, Manufacturing, Banken, Versicherungen, Telekommunikation und Services & Logistics
Hauptsitz	München (Hauptsitz Deutschland) / Tokio (Hauptsitz NTT DATA)
Standorte	In Deutschland: Ingolstadt, Stuttgart, Ettlingen (bei Karlsruhe), Erfurt, Frankfurt a.M., Köln, Wolfsburg, Hamburg weltweit in über 50 Ländern
Mitarbeiter	In Deutschland 1.750 / weltweit über 118.000
Umsatz 2018	In Deutschland 276,9 Mio. EUR / weltweit 19 Mrd. USD

### Angebote für Studierende

Praktikum   Werkstudent	ja   ja
Bachelor-   Masterarbeit	ja   ja
Promotion	nein

### Arbeitsumfeld

Einstiegsmöglichkeiten	Praktikum, Werkstudenten, Abschlussarbeiten, duale Studiengänge Direkteinstiege mit gezieltem Training-on-the-job, betreut durch Paten, Fast-Track-Programme
Weiterbildungsmöglichkeiten	Wir bieten in unserer NTT DATA eigenen Academy ein breites Angebot an Weiterbildungs-Möglichkeiten.

### Anforderungsprofil

Bedarf für 2019	ca. 100 Absolventen
Einstellungskriterien	Teamgeist. Neben der hohen IT-Affinität sind Kenntnisse in den für uns relevanten Branchen wünschenswert.
Auswahlverfahren	Einfache und schnelle Online Bewerbung über unser Stellenportal mit anschließendem Bewerbungsgespräch.
Fremdsprachenkenntnisse	Deutsch und Englisch fließend

### Kontakt

Internet	<a href="http://www.nttdata.de/karriere">www.nttdata.de/karriere</a>
Anschrift	NTT DATA Deutschland GmbH Hans-Döllgast-Str 26 80807 München



**Be a unicorn.**  
Enjoy the ride  
with us.



## open systems ag

### Unternehmen

Branche

IT

Firmenschwerpunkte

IT Security

Hauptsitz

Zürich

Standorte

Zürich, Düsseldorf und Redwood City  
(Kalifornien, USA)

Mitarbeiter

200

### Angebote für Studierende

Praktikum | Werkstudent

ja | nein

Bachelor- | Masterarbeit

nein | nein

Promotion

ja

### Arbeitsumfeld

Einstiegsmöglichkeiten

Einstiegsmöglichkeiten in unserem  
Development Team oder im Customer  
Success

Weiterbildungsmöglichkeiten

Interne Zertifizierung zum Mission Control  
(Dauer ca. 4 - 6 Monate)

Auslandsaktivitäten

Einsatz in Redwood City (Kalifornien, USA)  
für 2 - 3 Monate gewünscht



# #MEIN LIEBLINGS JOB



Passen wir zusammen?  
Komm vorbei und  
finde deinen Lieblingsjob!



MINT-Werkstudenten · Praktikanten · Absolventen · Associate Developer  
Professionals · Senior Consultants · Architekten

**OPITZ CONSULTING Deutschland GmbH**  
Berlin – Hamburg – Essen – Gummersbach  
Bad Homburg – Nürnberg – Stuttgart – München

**MEIN-LIEBLINGS-JOB.DE**

## OPITZ CONSULTING Deutschland GmbH

### Unternehmen

Branche

IT-Beratung

Firmenschwerpunkte

Von BI & BigData, über Software Development, BPM & Systemintegration bis zu Cloud & Infrastructure. Wir sind ein branchen- und herstellerunabhängiger Projektspezialist für ganzheitliche IT-Lösungen sowie die digitale Transformation.

Hauptsitz

Gummersbach

Standorte

München, Nürnberg, Bad Homburg, Stuttgart, Gummersbach, Essen, Hamburg, Berlin, Krakau, Kattowitz

Mitarbeiter

400

Umsatz 2018

50 Mio. EUR

### Angebote für Studierende

Praktikum | Werkstudent

ja | ja

Bachelor- | Masterarbeit

ja | ja

Promotion

nein

### Arbeitsumfeld

Einstiegsmöglichkeiten

Start in unserem digitalen Labor (Erprobung von innovativen Themen für die Digitalisierung) oder nach deiner individuellen Ausbildungszeit direkt im Kundenprojekt.

Weiterbildungsmöglichkeiten

U.a. 12 Tage Weiterbildung im Jahr, eigenes Schulungszentrum, Mitarbeit in unseren Competence Centern

### Anforderungsprofil

Bedarf für 2019

Laufend - vom Praktikanten bis zum Architekten

Einstellungskriterien

Informationstechnischer Hintergrund sowie Spaß am Bau von innovativen und komplexen Lösungen

Auswahlverfahren

Persönlicher Austausch (ggf. vorab per Skype). Keine Tests - wir wollen erfahren, wofür du brennst!

Fremdsprachenkenntnisse

Englisch

### Kontakt

Internet

[www.opitz-consulting.com/karriere](http://www.opitz-consulting.com/karriere)

Anschrift

Theresa Andla  
Weltenburger Straße 4  
81677 München

# Optimieren Sie Ihre Laufbahn!

Wir sind ein dynamisches und kreatives Team von Experten und leben unser Leitbild » Exzellenz und Fairness«.

Unsere Mitarbeiter sind hoch motiviert und schätzen das hervorragende Betriebsklima.

Wir bieten Ihnen:

- Vielfältige Entwicklungsmöglichkeiten
- Flache Hierarchien
- Motivierende Gehaltsstrukturen
- Team Spirit



Infos unter [www.optware.de/karriere](http://www.optware.de/karriere)  
+49-941-85 09 96-90 | [jobs@optware.de](mailto:jobs@optware.de)



Stand 5

Informatik

Mathematik

Wirtschaftsinformatik



Montag

Dienstag

Mittwoch

## OptWare GmbH

### Unternehmen

Branche

IT, Softwareentwicklung, Informatik/  
Mathematik

Firmenschwerpunkte

Wir betreuen erfolgreich Kunden,  
vorwiegend in der Automobilindustrie,  
in den Geschäftsfeldern Mathematische  
Modellierung & Optimierung, Planning  
Software & Operations und Business  
Analytics.

Hauptsitz

Regensburg

Standorte

Regensburg und München

Mitarbeiter

50

### Angebote für Studierende

Praktikum | Werkstudent

ja | ja

Bachelor- | Masterarbeit

ja | ja

Promotion

nein

### Arbeitsumfeld

Einstiegsmöglichkeiten

Direkteinstieg für Absolventen und  
Berufserfahrene, Werkstudententätigkeiten,  
Praktika, Abschlussarbeiten.

Weiterbildungsmöglichkeiten

Wir schätzen jeden Einzelnen unseres  
Teams mit seinen individuellen Fähigkeiten  
und bilden unsere Mitarbeiter nach  
spezifischen Bedürfnissen aus. Dies erfolgt  
sowohl durch internen Wissensaustausch  
als auch durch externe Schulungen.

### Anforderungsprofil

Bedarf für 2019

5-7

Einstellungskriterien

Unsere Anforderungen an Bewerber:  
- Guter bis sehr guter Abschluss und  
fachliche Kenntnisse  
- eigenständige Arbeitsweise  
- sehr gute analytische Fähigkeiten  
- Spass an der Arbeit im Team

Auswahlverfahren

Einzel-Interviews durch unsere Fach- und  
Personalabteilung.

Fremdsprachenkenntnisse

Englisch

### Kontakt

Internet

<http://www.optware.de/karriere/>

Anschrift

OptWare GmbH  
Prüfeninger Straße 20  
93049 Regensburg  
Tel.: +49•941•850996-90  
E-Mail: [jobs@optware.de](mailto:jobs@optware.de)

## KARRIERE MIT P3RSPEKTIVE



## WIR HABEN DICH IM VISIER ...

... denn du bist ein Macher, Innovator, Netzwerker, Forscher oder Entdecker.

[karriere.p3-group.com](http://karriere.p3-group.com)

### P3 Group GmbH

#### Unternehmen

Branche

Luftfahrt, Automobil, Telekommunikation, Energie, Public Sector, Digitalisierung, Programmierung, Sicherheit

Firmenschwerpunkte

Managementberatung, Projektorganisation, Ingenieurdienstleistung, Technologieentwicklung und Testing

Hauptsitz

Aachen

Standorte

Aachen, Berlin, Böblingen, Bremen, Düsseldorf, Hamburg, Heimsheim, Ingolstadt, Köln, München, Stuttgart, Wolfsburg & international an über 20 Standorten

Mitarbeiter

3500

Umsatz 2018

360 Mio. EUR

#### Angebote für Studierende

Praktikum | Werkstudent

ja | ja

Bachelor- | Masterarbeit

ja | ja

Promotion

nein

#### Arbeitsumfeld

Einstiegsmöglichkeiten

Ob technisch oder kaufmännisch, Software- oder Hardwareaffin, Consulting oder Engineering - für den Einstieg bei P3 findest du vielfältige Aufgaben und Herausforderungen.

Weiterbildungsmöglichkeiten

learning-on-the-job, internes career development center, externe Weiterbildungsmöglichkeiten

Auslandsaktivitäten

Globales P3 Exchange Program (12 Monate oder länger) & Auslandspraktikum (3-6 Monate)

#### Anforderungsprofil

Bedarf für 2019

+100

Einstellungskriterien

Teamfähigkeit, Mehrsprachigkeit, Fachkompetenz in einem der Bereiche Ingenieurwesen oder Management, Kreativität, Eigenverantwortung, Kommunikationsstärke

Auswahlverfahren

Telefon Interviews, Persönliche Gespräche, Online Konferenz je nach Entfernung, je nach Relevanz einen Bewerber Tag/ Assessment-Center

Fremdsprachenkenntnisse

Englisch (Pflicht)

#### Kontakt

Internet

<http://karriere.p3-group.com/>

Elektrotechnik

Kommunikationswiss.

Psychologie

Informatik

Fahrzeugtechnik

Luft- und Raumfahrt

Maschinenwesen

Mechatronik

Verfahrenstechnik

Chemie

Mathematik

Physik

BWL

VWL

Wirtschaftsinformatik

Wi - Ingenieurwesen

Montag

Dienstag

Mittwoch



## What we do

We make products for human-driven analysis of real-world data.

We meet the problems where they live.

We go where we're needed most.

**OPPORTUNITIES FOR STUDENTS** [palantir.com/students](https://palantir.com/students)

**OPEN POSITIONS** [palantir.com/careers](https://palantir.com/careers)

We believe in augmenting human intelligence, not replacing it.

We're focused on creating the world's best user experience for working with data, one that empowers people to ask and answer complex questions without requiring them to master querying languages, statistical modeling, or the command line.

To achieve this, we build platforms for integrating, managing, and securing data on top of which we layer applications for fully interactive human-driven, machine-assisted analysis.

Come work with us. Work with the best and brightest minds to solve urgent problems of massive scale. Work across an ever expanding set of domains and industries. Work on the problems you read about on the front page of the newspaper.

## Palantir Technologies

### Unternehmen

Branche

Firmenschwerpunkte

Hauptsitz

Standorte

Mitarbeiter

Software & IT

Data, Software Engineering, Data Analytics, Data Management, Data Interface

Palo Alto

20+ office locations including Munich and London

2000+

### Angebote für Studierende

Praktikum | Werkstudent

Bachelor- | Masterarbeit

Promotion

ja | nein

nein | ja

nein

### Arbeitsumfeld

Einstiegsmöglichkeiten

Forward Deployed Software Engineer, Internship

Forward Deployed Software Engineer, New Grad

Software Engineering, Internship

Software Engineering, New Grad

### Anforderungsprofil

Einstellungskriterien

Strong engineering background, preferred in fields such as Computer Science, Mathematics, Software Engineering, Physics.

Fremdsprachenkenntnisse

English

### Kontakt

Internet

<https://www.palantir.com/careers/>

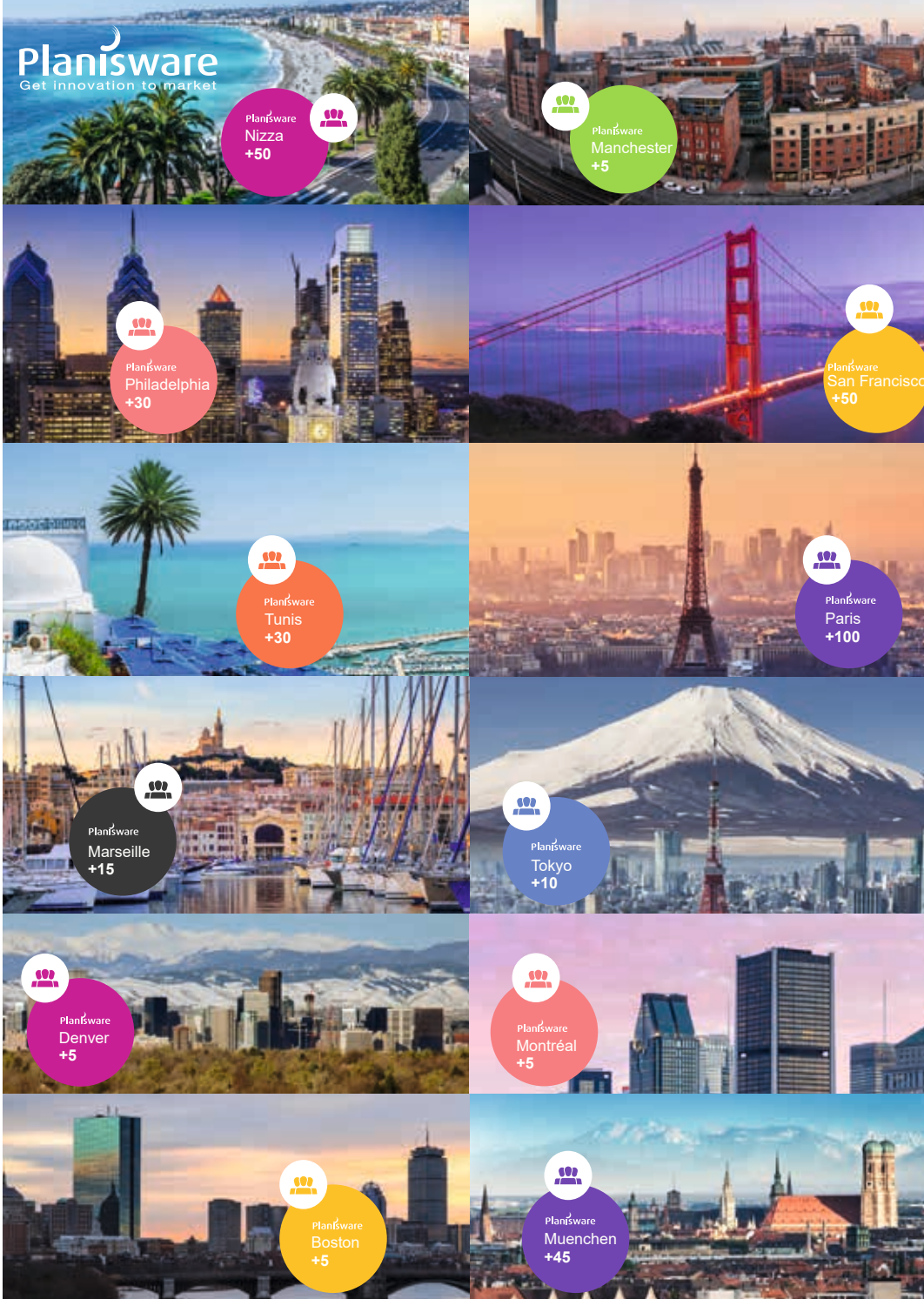

## Planisware Deutschland GmbH

### Unternehmen

Branche

Softwareherstellung und -consulting

Firmenschwerpunkte

Die Planisware Gruppe ist ein weltweit agierender Anbieter der gleichnamigen Produkt- und Projektportfoliomangement-Software. Zudem bieten wir in diesem Bereich umfassende und unterstützende Consulting-Dienstleistungen an.

Hauptsitz

Paris, Frankreich

Standorte

Paris, San Francisco, München, Tokyo, Philadelphia, Denver, Boston, Montréal, Nizza, Marseille, Manchester, Tunis

Mitarbeiter

400

Umsatz 2018

~ 70 Mio. EUR

### Angebote für Studierende

Praktikum | Werkstudent

ja | ja

Bachelor- | Masterarbeit

nein | nein

Promotion

nein

### Arbeitsumfeld

Einstiegsmöglichkeiten

Werkstudent, Praktikant, Direkteinstieg

Weiterbildungsmöglichkeiten

Sprachkurse, fachspezifische Weiterbildungsmöglichkeiten

Auslandsaktivitäten

regelmäßige Unterstützung unseres Support-Centers in Paris

### Anforderungsprofil

Bedarf für 2019

ca. 5 Software und IT Consultants

Einstellungskriterien

einschlägiger Hochschulabschluss, mind. BA

Auswahlverfahren

Vorstellungsgespräche

Fremdsprachenkenntnisse

Englisch, Französisch

### Kontakt

Internet

<http://de.planisware.com/>

Anschrift

Planisware Deutschland GmbH  
Oberanger 32  
80331 München

**I like IT here!**

**#bestcompany #proconit**

Wir sind kein hipbes Start-Up, kein chaotisches Nerd-Lab und auch kein Streichelzoo. Wir sind einfach PROCON IT. Uns ist es wichtig, dass sich jeder wohlfühlt, in Ruhe sein IT-Ding macht, sich nicht in Projekten aufreibt, sondern etwas für sich mitnimmt. Wir möchten, dass jeder unserer Mitarbeiter sagt: „I like it here“.

**Best Place to IT!**  
Klingt gut? Wir bieten Stellen für Praktikanten, Werkstudenten, Bacheloranden, Masteranden und Absolventen. Weitere Informationen hier:  
[www.procon-it.de](http://www.procon-it.de)



**PROCON IT AG**

**Unternehmen**

Branche

Firmenschwerpunkte

Beratung und Consulting

PROCON IT wurde 1998 gegründet, sitzt in Garching bei München, hat derzeit 200+ Mitarbeitende, ist dynamisch wachsend und spezialisiert auf SAP Business Intelligence, Big Data & Visual Analytics, Web- & Cloud Engineering, Mainframe sowie Business Consulting.

Hauptsitz

Garching bei München

Standorte

Garching bei München, Augsburg

Mitarbeiter

200+

Umsatz 2018

>20.000.000 EUR

**Angebote für Studierende**

Praktikum | Werkstudent

ja | ja

Bachelor- | Masterarbeit

ja | ja

Promotion

nein







Sandra - Zürich

Jan - Eschborn

Mario - Berlin

Frank - Eschborn

Stella - Hamburg

Konstantin - Eschborn

Gefällt Dir Dein Platz?

Werde ein Teil von unserem Team und leiste exzellente Arbeit – Tag für Tag. Interessiert?

→ Visit [prodyna.com/jobs](https://www.prodyna.com/jobs)

Daniel - Berlin

Tobias - Bern

Iryna - Düsseldorf

Michael - Wien

Sebastian - Eschborn

Dirk - Eschborn

Matthias - Berlin

Lena - Eschborn

Klaus - Düsseldorf

Misca - Eschborn

Stephan - Wolfsburg

## PRODYNA SE

### Unternehmen

Branche

Firmenschwerpunkte

Hauptsitz

Standorte

Mitarbeiter

Umsatz 2018

### Angebote für Studierende

Praktikum | Werkstudent

Bachelor- | Masterarbeit

Promotion

### Arbeitsumfeld

Einstiegsmöglichkeiten

Weiterbildungsmöglichkeiten

Auslandsaktivitäten

### Anforderungsprofil

Einstellungskriterien

Auswahlverfahren

Fremdsprachenkenntnisse

### Kontakt

Internet

Anschrift

IT Software- und Beratungshaus

Softwareentwicklung/-architektur, Strategie & Design

Frankfurt am Main

Augsburg, Berlin, Düsseldorf, Hamburg, München, Stuttgart, Basel, Zürich, Wien, Belgrad, Amsterdam, London, Thessaloniki, Stockholm, Kopenhagen

360

42 Mio. EUR

nein | ja

ja | ja

nein

Direkteinstieg mit Festanstellung, Abschlussarbeiten, Werkstudententätigkeiten

Unsere hausinterne PRODYNA Academy bietet den Mitarbeitern ein flexibles Weiterbildungsangebot, welches sich immer an Projekten, individuellen Wünschen und Marktentwicklung orientiert.

Internationale Projektstätigkeiten möglich

Erfolgreicher Abschluss eines (Wirtschafts-) Informatikstudiums oder einer vergleichbaren Fachrichtung sowie erste praktische Erfahrungen in der Umsetzung von Java-Projekten

Telefoninterview mit anschließendem Bewerbungsgespräch

Englisch

<https://www.prodyna.com>

PRODYNA SE  
Ludwig-Erhard-Str. 12-14  
65760 Eschborn

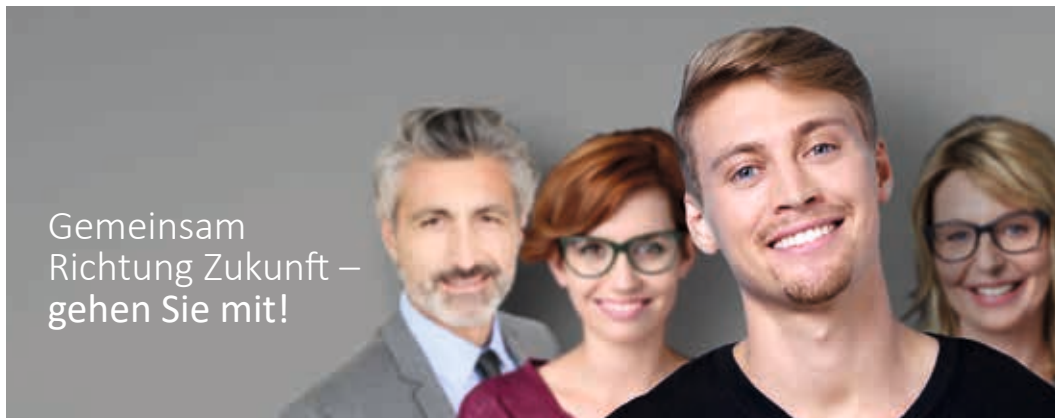

Gemeinsam  
Richtung Zukunft –  
gehen Sie mit!

## WIR SUCHEN

Projektleiter  
Consultants  
Softwareentwickler

## SIE SIND

Ingenieur  
Informatiker  
Wirtschaftsingenieur

Mit Diplom-, Master- oder Bachelorabschluss  
in den oben genannten Fachrichtungen

oder Student für Projektarbeit, Praktika,  
Bachelor- oder Masterarbeiten.

**Gestalten Sie mit uns die Zukunft  
und werden Sie Teil unseres Teams!**

„Unsere Softwarelösungen und IT-Beratungsleistungen machen unsere Kunden fit für die Zukunft“. Hinter dieser Aussage verbergen sich anspruchsvolle Projekte auf höchstem methodischen Niveau, rund 250 Experten, die ihre Arbeit gerne machen, Jobs, die spannend und abwechslungsreich sind, Kompetenzen, die Maßstäbe setzen und ein Unternehmen, das stetig weiter in Richtung Zukunft wächst. Zu unseren Kunden gehören die ganz Großen des Automobilbaus, der Luft- und Raumfahrtindustrie sowie des Maschinen-, Schiff- und Anlagenbaus – und das schon seit über 20 Jahren. Mit eigenen Produkten, herstellerunabhängigen Lösungen und maßgeschneiderten Strategien gehören wir zu den Besten der Branche und werden dann gerufen, wenn andere an ihren Grenzen angelangt sind.

Bei PROSTEP wirkt ein Team von Menschen, die über herausragendes fachliches Know-how, ausgeprägten Teamgeist, Spaß an Herausforderungen und eine gesunde Balance zwischen Arbeit und Privatleben verfügen. Und das in einem Arbeitsumfeld, das Entfaltung und Kreativität ermöglicht - mit schlanken Prozessen und Abläufen und ohne bürokratische Hürden.

## PROSTEP AG

### Unternehmen

Branche

Firmenschwerpunkte

Hauptsitz

Standorte

Mitarbeiter

### Angebote für Studierende

Praktikum | Werkstudent

Bachelor- | Masterarbeit

Promotion

### Arbeitsumfeld

Einstiegsmöglichkeiten

Weiterbildungsmöglichkeiten

Auslandsaktivitäten

### Anforderungsprofil

Bedarf für 2019

Fremdsprachenkenntnisse

### Kontakt

Internet

Anschrift

IT Dienstleistung/Consulting

Consulting, Produkte und Dienstleistungen zu Produktentwicklungsprozessen und zum Produktdatenmanagement in PLM Systemen der Fertigungsindustrie

Darmstadt

Berlin, Hamburg, Hannover, Köln, München, Sindelfingen, Stuttgart, Wolfsburg, Birmingham (USA)

ca. 250

ja | ja

ja | ja

nein

Werkstudententätigkeit, Direkteinstieg, Training on the Job

Auf den Mitarbeiter individuell zugeschnittenes Weiterbildungsprogramm Birmingham (USA)

20

Englisch

jobs@prostep.com

PROSTEP AG  
Human Resources  
Dolivostrasse 11  
64293 Darmstadt

- Informatik
- Fahrzeugtechnik
- Luft- und Raumfahrt
- Maschinenwesen
- Mechatronik
- Verfahrenstechnik

- Wirtschaftsinformatik
- Wi - Ingenieurwesen

Mittwoch  
Dienstag  
Montag



PROSTEP AG  
Human Resources  
Dolivostraße 11 · D- 64293 Darmstadt E-Mail: jobs@prostep.com

**Wir suchen Persönlichkeiten.  
Wir suchen Sie!**



**Wir bieten Ihnen...**

Verantwortungsvolle Aufgaben und die Möglichkeit sich und seine Ideen einzubringen.

Individuelle berufliche Aus- und Weiterbildung in einem international agierenden Unternehmen.

Spannende, langfristige Perspektiven in einem menschlichen Arbeitsumfeld.



**WERDEN SIE TEIL UNSERES TEAMS – BEWERBEN SIE SICH JETZT**

Trainees	Praktikanten/-innen
Bachelorarbeiten	Masterarbeiten
Werkstudenten/-innen	Hochschulabsolventen/-innen

**job@pruftechnik.com • www.pruftechnik.com**

**PRÜFTECHNIK Dieter Busch AG**

**Unternehmen**

Branche  
Firmenschwerpunkte

Mess- und Prüftechnik  
Entwicklung, Produktion, Vertrieb und Service von Lasermesstechnik sowie off-/online Condition Monitoring Systemen und Nondestructive Testing Systemen für die industrielle Instandhaltung

Hauptsitz  
Standorte

Ismaning bei München  
Deutschland, Belgien, Brasilien, China, Frankreich, Großbritannien, Italien, Indien, Japan, Kanada, Polen, Russland, Singapur, Spanien, Thailand, Türkei, USA und Dubai

Mitarbeiter

Deutschland: 350 Mitarbeiter, weltweit: 600 Mitarbeiter

**Angebote für Studierende**

Praktikum | Werkstudent  
Bachelor- | Masterarbeit  
Promotion

ja | ja  
ja | ja  
nein

**Arbeitsumfeld**

Einstiegsmöglichkeiten

Traineeprogramme und Direkteinstieg sowie Praktika, Werkstudentenjobs, Abschlussarbeiten im betriebswirtschaftlichen und technischen Bereich

Weiterbildungsmöglichkeiten

individuelle interne und externe Weiterbildungen, inhouse Sprachkurse, Führungskräfteentwicklung

Auslandsaktivitäten

Präsenz in über 70 Ländern, darunter 18 eigene Niederlassungen

**Anforderungsprofil**

Bedarf für 2019  
Einstellungskriterien

kontinuierlich  
fachliche Qualifikation, Problemlösungsfähigkeit, Eigeninitiative, Flexibilität, Teamgeist und Begeisterung  
Bewerbung (am besten über unsere Website) und dann ein persönliches Gespräch

Auswahlverfahren

Fremdsprachenkenntnisse

Englisch, je nach Fachbereich sind weitere Sprachen von Vorteil

**Kontakt**

Internet  
Anschrift

www.pruftechnik.com  
Oskar-Messter-Str. 19-21  
85737 Ismaning

Stand 75

Elektrotechnik

Informatik

Maschinenwesen

Mechatronik

BWL

Wirtschaftsinformatik

Wi - Ingenieurwesen

Montag

Dienstag

Mittwoch





**Macherinnen und Denker.  
Visionärinnen und Perfektionisten.**  
Einzigartige Persönlichkeiten  
im Zusammenspiel.



**Von Mitarbeitenden empfohlen:**

[qaware.de/karriere](http://qaware.de/karriere)  
[kununu.de/qaware](http://kununu.de/qaware)

**QAware GmbH**

**Unternehmen**

Branche  
Firmenschwerpunkte

Hauptsitz  
Standorte  
Mitarbeiter  
Umsatz 2018

**Angebote für Studierende**

Praktikum | Werkstudent  
Bachelor- | Masterarbeit  
Promotion

**Arbeitsumfeld**

Einstiegsmöglichkeiten  
Weiterbildungsmöglichkeiten

**Anforderungsprofil**

Bedarf für 2019  
Einstellungskriterien

Auswahlverfahren  
Fremdsprachenkenntnisse

**Kontakt**

Internet  
Anschrift

IT / Softwareentwicklung  
Softwareentwicklung, Softwaresanierung,  
IT-Troubleshooting, Cloud-native  
Anwendungen & Architekturen, Software-  
Prototyping und Software-Analyse  
München  
München und Mainz  
115  
18 Mio. EUR

ja | ja  
ja | ja  
ja

Praktikum, Abschlussarbeit, Werkstudent/in,  
Berufseinstieg  
Wir unterstützen externe Qualifikationen  
bis zu MBA oder Promotion; internes  
Weiterbildungsprogramm QAcampus;  
jährlich durchschnittlich neun Tage  
Weiterbildung für alle Mitarbeitenden.

bis zu 12 neue Kolleginnen und Kollegen  
- Ein gut oder sehr gut abgeschlossenes  
Studium  
- Sehr gute Kenntnisse von zwei oder mehr  
Programmiersprachen  
- Gutes Deutsch und gutes Englisch  
- Freude am Lernen  
- Etwas, das dich begeistert!  
Bewerbungsgespräch  
Englisch

[www.qaware.de](http://www.qaware.de) / [info@qaware.de](mailto:info@qaware.de)  
QAware GmbH  
Aschauer Str. 32  
81549 München

## Startup-Kultur mit Business-Impact

### Du willst...

- ▶ deine Software-, Requirements- und Test-Engineering Fähigkeiten bis zum **Cutting-Edge** und darüber hinaus entwickeln?
- ▶ Einblicke in das Software Engineering in **unterschiedlichsten Domänen** gewinnen: z.B. in Luft- und Raumfahrt, Automotive und Versicherungen?
- ▶ in innovativer und lässiger Atmosphäre Qualicen und die Zukunft **mitgestalten**?

### Du hast...

- ▶ Spaß daran, deine Komfortzone zu erweitern, egal ob technisch oder fachlich?
- ▶ den Drang, Dinge nicht einfach zu akzeptieren, sondern konstruktiv zu hinterfragen?
- ▶ Drive und eine getting-things-done Mentalität?



### Im **DEV** Team

- ▶ Du bist **ein/e ausgezeichnete/r Entwickler/in**, lebst und stirbst für Clean Code.
- ▶ Du willst sehen, wie deine Lösung einen **Impact** bei unseren Kunden erzeugt.
- ▶ Du willst **innovative** Software bauen, mit Natural Language Processing, Machine Learning, usw.
- ▶ Du hast Lust darauf, dich in unserem Dev-Team **einzubringen und die Entwicklung mitzugestalten**.

### Im **EXPERTEN** Team

- ▶ Deine **Motivation** Dinge einfach besser zu machen und dein **Spaß** an Requirements Engineering, System Testing, Prozessfragen und Qualität steckt an.
- ▶ Mit deinen starken **Analysefähigkeiten** erarbeitest du systematisch Lösungen, wo es noch keine Lösungen gibt.
- ▶ Mit deinem **Kommunikationstalent** bringst du deine Lösungen auf den Punkt, um Entscheider zu überzeugen.

### Das erwartet dich:

Eine relevante Arbeit in spannenden Domänen • Die Chance zwischen Themen und Projekten zu wechseln  
Die Qualicen-is-never-finished Mentalität • Eine transparente Firmenkultur • Flexible Arbeitszeiten  
Tiefe, sachliche Diskussionen • Natürlich Getränke, Snacks und Obst

## WIR SUCHEN ...

Kollegen/innen in Vollzeit, als Werkstudenten/innen und für Abschlussarbeiten  
Komm vorbei und lern uns kennen!



Nachricht an Henning:  
+49-176-389 279 21 oder  
henning.femmer@qualicen.de  
<http://qualicen.de/career>

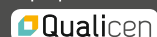

## Qualicen GmbH

### Unternehmen

Branche  
Firmenschwerpunkte  
Hauptsitz  
Mitarbeiter

Automotive, Insurance, uvm.  
Software Engineering  
Garching bei München  
20

### Angebote für Studierende

Praktikum | Werkstudent  
Bachelor- | Masterarbeit  
Promotion

ja | ja  
ja | ja  
ja

### Arbeitsumfeld

Einstiegsmöglichkeiten

Wir suchen Kollegen/innen in Vollzeit, als Werkstudenten/innen und für Abschlussarbeiten. Unser Bewerbungsprozess ist simpel: kein Lebenslauf, kein Anschreiben - wir wollen die Person kennenlernen.

Weiterbildungsmöglichkeiten

Mit Hilfe unseres Karrieremodells hat jede/r Mitarbeiter/ in die Möglichkeit seinen/ ihren genauen Karrierepfad nachzuvollziehen und sich individuell in einem Mentorenprogramm weiter zu entwickeln.

### Anforderungsprofil

Bedarf für 2019

5

### Kontakt

Internet  
Anschrift

<https://www.qualicen.de/>  
Lichtenbergstraße 8  
85748 Garching bei München

Stand 8

Informatik

Wirtschaftsinformatik



Montag

Dienstag

Mittwoch

# Mehr Raum für Sie. Und Ihren Wissensdurst.

Wir geben Ihnen die Chance zu zeigen, was Sie können. Deshalb lassen wir Ihnen vom ersten Tag an den nötigen Freiraum: Für Ihre Begeisterung, Ihre Kreativität und den Mut, Neues auszuprobieren. Egal ob während Ihres Praktikums, Ihrer Werkstudierendentätigkeit oder Ihrer Abschlussarbeit.

[www.careers.rohde-schwarz.com](http://www.careers.rohde-schwarz.com)



## Rohde & Schwarz GmbH & Co. KG

### Unternehmen

Branche  
Firmenschwerpunkte

Elektronik  
- Messtechnik,  
- Broadcast- und Medientechnik,  
- Aerospace, Verteidigung, Sicherheit,  
- Netzwerke und Cybersicherheit.

Hauptsitz  
Standorte

München  
München, Kiel, Hamburg, Hannover, Berlin,  
Köln, Leipzig, Darmstadt, Saarbrücken,  
Stuttgart, Memmingen, Teisnach, u.v.m.

Mitarbeiter

ca. 11.500 weltweit, davon rund 7.000 in  
Deutschland

Umsatz 2018

ca. 2 Mrd. EUR (GJ 17/18, Juli bis Juni)

### Angebote für Studierende

Praktikum | Werkstudent  
Bachelor- | Masterarbeit  
Promotion

ja | ja  
ja | ja  
nein

### Arbeitsumfeld

Einstiegsmöglichkeiten

Software-Entwickler (m/w/d), Hardware-  
Entwickler (m/w/d), Fertigungsnahe  
Entwickler (m/w/d), Entwickler (m/w/d)  
digitale Signalverarbeitung, Produktmanager  
(m/w/d), Vertriebsingenieur (m/w/d),  
Applikationsingenieur (m/w/d), u.v.m.

### Anforderungsprofil

Bedarf für 2019

Praktikanten (m/w/d), Werkstudierenden  
(m/w/d), Bacheloranden (m/w/d),  
Masteranden (m/w/d) und Absolventen  
(m/w/d)

Einstellungskriterien

Gute Studienleistungen, Technikaffinität,  
Teamgeist und Engagement

Auswahlverfahren

Nach der Online-Bewerbung prüft unser  
Rekrutierungsteam Eure Unterlagen.  
Anschließend werdet ihr zu einem  
Vorstellungsgespräch oder einem  
Telefoninterview eingeladen. Im besten Fall  
beginnt dann auch schon bald Euer erster  
Arbeitstag bei Rohde & Schwarz.

Fremdsprachenkenntnisse

deutsch, englisch

### Kontakt

Internet  
Anschrift

[www.careers.rohde-schwarz.com](http://www.careers.rohde-schwarz.com)  
Rohde & Schwarz GmbH & Co. KG  
Mühldorfstraße 15  
81671 München



# BRING EVERYTHING YOU ARE. BECOME EVERYTHING YOU WANT.

Explore the possibilities



Scan to join the SAP Talent Pool & apply online at: [sap.com/careers](https://sap.com/careers)

© 2018 SAP SE or an SAP affiliate company. All rights reserved.



## SAP SE

### Unternehmen

Branche  
Firmenschwerpunkte

Information Technology  
Als Marktführer von Unternehmenssoftware steht SAP im Mittelpunkt der aktuellen Technologierevolution. Wir wollen mit unseren Innovationen nicht nur unseren Kunden helfen, ihre Geschäftsabläufe zu optimieren, sondern auch das Leben von Menschen auf der ganzen Welt verbessern.

Hauptsitz  
Standorte  
Mitarbeiter  
Umsatz 2018

Walldorf, Deutschland  
Standorte in über 130 Ländern weltweit  
96.000 (Februar 2019)  
23,46 Mrd. EUR

### Angebote für Studierende

Praktikum | Werkstudent  
Bachelor- | Masterarbeit  
Promotion

ja | ja  
ja | ja  
ja

### Arbeitsumfeld

Einstiegsmöglichkeiten

Software Entwicklung, Consulting, Customer Service&Support, Sales&Presales, Solution Management, Communications, Legal, Marketing, Education&Training.

Weiterbildungsmöglichkeiten

Vielfältige Weiterbildungsmöglichkeiten in allen Bereichen. Verschiedene Traineeprogramme.

Auslandsaktivitäten

Standorte in über 130 Ländern weltweit.

### Anforderungsprofil

Bedarf für 2019

Wir suchen Mitarbeiter/innen in allen Unternehmensbereichen, weltweit

Einstellungskriterien

Je nach Jobprofil unterschiedlich. Bitte Stellenausschreibungen auf [www.sap.com/careers](https://www.sap.com/careers) lesen.

Auswahlverfahren

Telefoninterviews, Online Assessments, Bewerbungstage, Bootcamps, Einzelinterviews.

Fremdsprachenkenntnisse

Deutsch und Englisch, fließend in Wort und Schrift

### Kontakt

Internet  
Anschrift

[www.sap.com/careers](https://www.sap.com/careers)  
SAP SE  
Dietmar-Hopp-Allee 16  
69190 Walldorf  
Bitte nur Online bewerben!



Stand 4

Kommunikationswiss.

Psychologie

Informatik

Mathematik

Physik

BWL

VWL

Wirtschaftsinformatik

Wi - Ingenieurwesen

Wirtschaftsmathematik



Montag

Dienstag

Mittwoch

**JOBS.**  
**We are looking for**  
**brilliant minds -**  
**join our team.**



### IT CONSULTANT.

#atlassian #jira #confluence #social #intranet  
#cloud #requirements #scrum #mockups #concepts  
#workshops #agile



### SOFTWARE DEVELOPER.

#java #spring #mvc #javascript #react #node #typescript  
#angular #sql #cloud #nosql #python #atlassian  
#addons #webapplications #microservices #git



### SYSTEMS ENGINEER.

#ansible #git #devops #openstack #cloud #aws  
#tomcat #linux #docker #database #cloudfoundry  
#operations #atlassian #serverless

## Scandio GmbH

### Unternehmen

Branche

Firmenschwerpunkte

Hauptsitz

Standorte

Mitarbeiter

Umsatz 2018

### Angebote für Studierende

Praktikum | Werkstudent

Bachelor- | Masterarbeit

Promotion

### Arbeitsumfeld

Einstiegsmöglichkeiten

Weiterbildungsmöglichkeiten

### Anforderungsprofil

Bedarf für 2019

Einstellungskriterien

Auswahlverfahren

Fremdsprachenkenntnisse

### Kontakt

Internet

Anschrift

IT Consulting, Software Development,  
Systems Engineering

Konzeption von Software-Systemen, agiles  
Projektmanagement, Entwicklung von  
Web-Applikationen und Microservices,  
Automatisierung, Orchestrierung, Cloud,  
IoT, Virtualisierungs- und Container-  
Technologien, DevOps Engineering, 2nd-  
Level-Support, Atlassian (Jira, Confluence)

München

81737 München

86150 Augsburg

12489 Berlin

60+

9,2 Mio. EUR

ja | ja

ja | ja

nein

Vollzeit, Teilzeit, Trainee, Werkstudent,  
Praktikant

- interne und externe Workshops/  
Schulungen
- Atlassian Zertifizierungen
- Scrum Zertifizierung
- Konferenzbesuche

14

- Begeisterung für die IT-Branche
- erste Erfahrungen im gewünschten  
Bereich (Consulting, Development,  
Systems Engineering)
- Selbstverantwortung & Lernbereitschaft
- Kommunikationsstärke & Teamgeist

Step 1: Überprüfung deiner Unterlagen

Step 2: ggf. Skype-Interview

Step 3: Persönliches Gespräch

Englisch

www.scandio.de/jobs

Scandio GmbH  
Charles-de-Gaulle-Str. 4  
81737 München

Informatik

Mathematik

Physik

Wirtschaftsinformatik

Wi - Ingenieurwesen

Wirtschaftsmathematik



Mittwoch  
Dienstag  
Montag





## Splunk Services Germany GmbH

### Unternehmen

Branche  
Firmenschwerpunkte

IT  
Splunk Inc. (NASDAQ: SPLK) hilft Unternehmen Fragen zu stellen, Antworten zu erhalten, Maßnahmen zu ergreifen und Geschäftsergebnisse aus ihren Daten zu gewinnen.

Hauptsitz  
Standorte

San Francisco  
Weltweite Standorte unter anderem in:  
- München  
- London  
- Paris  
- Stockholm  
- Amsterdam

Mitarbeiter

4000+

### Angebote für Studierende

Praktikum | Werkstudent  
Bachelor- | Masterarbeit  
Promotion

ja | nein  
nein | nein  
nein

### Arbeitsumfeld

Einstiegsmöglichkeiten

Wir suchen Mitarbeiter in den folgenden Bereichen:  
- Presales Engineering (diverse Standorte)  
- Cloud Engineering und Technical Support (London)  
- Sales (diverse Standorte)

### Anforderungsprofil

Einstellungskriterien

Wir sind innovativ, leidenschaftlich, unangepasst, offen und unverkrampft. Wenn Sie daran interessiert sind, Teil eines innovativen Tech Unternehmens zu werden, informieren Sie sich über unsere Internships sowie offene Festanstellungen.

Auswahlverfahren

Bitte bewerben Sie sich mit Ihrem Lebenslauf via [splunk.com/careers](https://splunk.com/careers)

Fremdsprachenkenntnisse

Englisch

### Kontakt

Internet  
Anschrift

<https://splunk.com/careers>  
Splunk Services Germany GmbH  
Salvatorplatz 3  
80333 Munich  
Germany

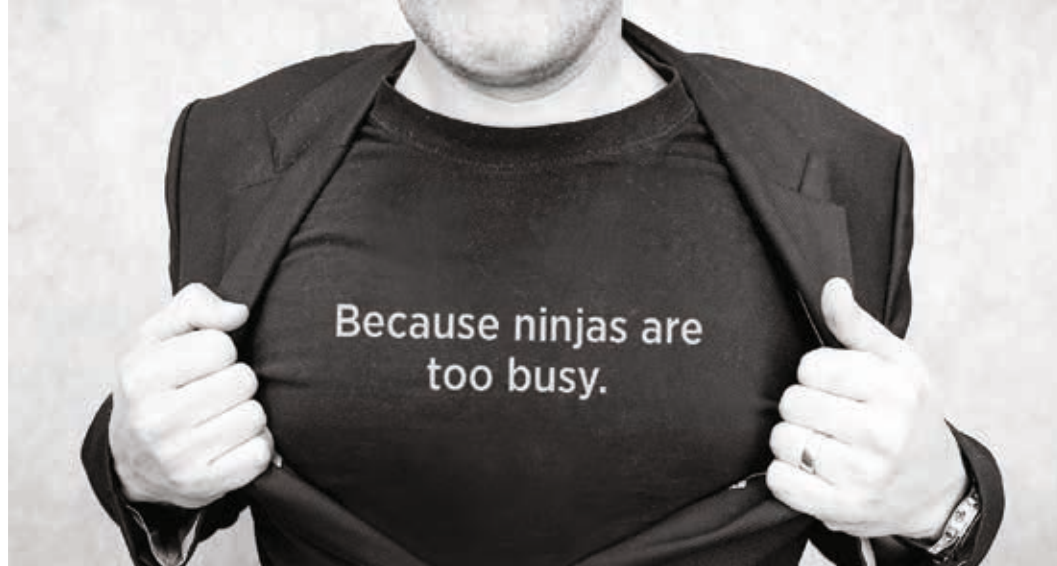

BRILLIANT MINDS.  
PASSIONATE CULTURE.  
DISRUPTIVE TECHNOLOGY.  
YOUR FUTURE.

Launch your career with the leader of Operational Intelligence.

Come to our booth to learn more about our products and the opportunities we offer.

just ask | What can you do with Splunk? Find out at [splunk.com/careers](https://splunk.com/careers)



Without big data,  
you are blind and  
deaf in the middle  
of a freeway.

Geoffrey Moore

Help us save  
these big data deers  
and join us at  
[www.steadforce.com](http://www.steadforce.com)



**Steadforce GmbH**

**Unternehmen**

Branche  
Firmenschwerpunkte  
Hauptsitz  
Standorte  
Mitarbeiter

IT Consulting & Solutions  
IT Consulting, Software Solutions, Business Analytics, Big Data & Advanced Analytics  
München  
Timisoara (Rumänien)  
> 100

**Angebote für Studierende**

Praktikum | Werkstudent  
Bachelor- | Masterarbeit  
Promotion

ja | ja  
ja | ja  
nein

**Arbeitsumfeld**

Einstiegsmöglichkeiten

Ob Direkteinstieg, Werkstudententätigkeit, Praktikum oder Abschlussarbeit – wir haben für jedes Talent den passenden Einstieg.

Weiterbildungsmöglichkeiten

...sind so individuell wie unsere Mitarbeiter. Wir setzen auf einen Weiterbildungsmix aus Hard- & Soft-Skill-Trainings, externen Schulungen sowie internem Wissenstransfer z.B. über Workshops, Blogs und Lunch Talks.

**Anforderungsprofil**

Bedarf für 2019  
Einstellungskriterien

10  
- Leidenschaft für Digitalisierung  
- Spaß an neuen Technologien  
- Freude an Teamarbeit und Kundenkontakt  
- Bereitschaft sich in neue Themen einzuarbeiten

Auswahlverfahren

In der Regel zwei Kennenlerntermine:  
1. Gespräch mit dem Projektteam und HR  
2. Code Challenge oder kleine Projektaufgabe

Fremdsprachenkenntnisse

Fließende Deutsch- und sehr gute Englischkenntnisse

**Kontakt**

Internet  
Anschrift

[www.steadforce.com](http://www.steadforce.com)  
Westendstr. 193 | 80686 München



## TechConnect GmbH

### Unternehmen

Branche Automotive/Truck Technology, Automation/ Industry, Railway Technology, Avionic/ Aerospace, Defence/Security, Medical  
Firmenschwerpunkte Entwicklungs- und Technologiedienstleister für industrielle Hard- und Softwareprojekte.  
Hauptsitz MUC1, Ganghoferstraße 29a, 80339 München  
Standorte MUC2, Parkring 15, 85748 Garching NBG, Nordostpark 16, 90411 Nürnberg STG, Meitnerstraße 10, 70563 Stuttgart  
Mitarbeiter 200  
Umsatz 2018 ca. 16 Mio. EUR

### Angebote für Studierende

Praktikum | Werkstudent ja | ja  
Bachelor- | Masterarbeit ja | ja  
Promotion nein

### Arbeitsumfeld

Einstiegsmöglichkeiten Als Junior Entwickler werden Sie von unseren Senior Engineers in das jeweilige Entwicklungsthema eingearbeitet und begleitet.

### Anforderungsprofil

Bedarf für 2019 Softwareentwickler Embedded, Applikation (C++/Qt oder Java)  
Einstellungskriterien Studium Informatik, Elektrotechnik o.ä. Begeisterung & Code im Blut  
Auswahlverfahren Nach einem persönlichen Kennenlernen und einem Gespräch mit unseren Entwicklern, entscheiden wir gemeinsam ob und in welchem Bereich wir uns eine gemeinsame Zusammenarbeit vorstellen können.  
Fremdsprachenkenntnisse English Welcome

### Kontakt

Internet [www.techconnect.de/jobs](http://www.techconnect.de/jobs)  
Anschrift [Team.Recruiting@techconnect.de](mailto:Team.Recruiting@techconnect.de)

TechConnect GmbH  
c/o Guido Bucker  
Ganghoferstraße 29a  
80339 München

## Driven by Innovation.

Als Innovationsführer und erfahrener Partner internationaler Unternehmen steht TechConnect für komplexe und sicherheitskritische Applikations-, Systemsoftware- und Hardware-Lösungen in den Bereichen Automotive, Avionik, Industrie, Medizin- und Wehrtechnik. Mobility ist eines der wichtigsten und am stärksten wachsenden Segmente der Zukunft. Mit HMI Systemen, funktionaler Sicherheit und hochgenauen Karten macht TechConnect das Automobil der Zukunft noch intelligenter, individueller und autonome Mobilitätskonzepte so sicher wie nie zuvor. Gestalten Sie mit uns die Zukunft und unterstützen Sie uns als Fachkraft bei der Entwicklung neuer Innovationen, die Menschen bewegen. Jetzt informieren und bewerben unter [TechConnect.de](http://TechConnect.de)



Mit **TESIS Fahrzeug- und Umfeldsimulation** entwickelt und testet die Automobilindustrie weltweit Steuergeräte-Funktionen für autonomes Fahren, elektrifizierte Antriebe, Motoren, Fahrwerk uvm.

Arbeite bei uns in einem spannenden und professionellen Umfeld

- ✓ als **Simulationsingenieur** für virtuelle Testfahrten
- ✓ im **Business Development** oder **Produktmanagement**
- ✓ als **Softwareentwickler**
- ✓ als **Werkstudent** oder **Praktikant**
- ✓ in München oder Wolfsburg

**Was Dich bei uns erwartet**

-  Modernes Büro
-  Ideale Verkehrsanbindung
-  Weiterbildung
-  Home Office
-  Social Events
-  Dusche für Sportbegeisterte

Mehr: [www.thesis.de/jobs](http://www.thesis.de/jobs). Jetzt bewerben!

TESIS ist Mitglied der Vector Firmengruppe **VECTOR** 

**TESIS GmbH**

**Unternehmen**

Branche  
Firmenschwerpunkte

Automobilindustrie  
TESIS Simulationssoftware wird in der Steuergeräte-Entwicklung für autonomes Fahren, Fahrerassistenzsysteme, Motor- und Fahrwerksregelung eingesetzt.

Hauptsitz  
Standorte  
Mitarbeiter

München  
Wolfsburg  
35

**Angebote für Studierende**

Praktikum | Werkstudent  
Bachelor- | Masterarbeit  
Promotion

ja | ja  
ja | ja  
nein

**Arbeitsumfeld**

Einstiegsmöglichkeiten

Studenten (m/w/d) und Absolventen (m/w/d) der Fachrichtungen Elektrotechnik, Informatik, Maschinenwesen, Fahrzeugtechnik, Mathematik, Physik oder vergleichbar

Weiterbildungsmöglichkeiten

Kongresse, Seminare, Schulungen

**Anforderungsprofil**

Bedarf für 2019  
Auswahlverfahren  
Fremdsprachenkenntnisse

5  
Bewerbungsgespräch  
Englisch

**Kontakt**

Internet  
Anschrift

<https://www.thesis.de/>  
TESIS GmbH  
Baierbrunner Straße 23  
81379 München

Ansprechpartnerin:  
Marta Sofia Bednarski  
+49 89 747377-85  
personal@thesis.de







# Agile Softwareentwicklung

## Künstliche Intelligenz

### DevOps & Cloud

Einmal im Monat öffnet TNG seine Türen für Gäste. Im Rahmen der Open Techdays kannst Du einen unserer regelmäßigen Weiterbildungstage miterleben. Du lernst nicht nur unsere Firma und unsere Mitarbeiter in entspannter Atmosphäre kennen, sondern Dich erwartet auch ein spannendes und vielfältiges Vortragsprogramm. Das aktuelle Programm findest Du hier: [www.tngtech.com/opentechday](http://www.tngtech.com/opentechday)

Bei Interesse, für weitere Informationen und zur Anmeldung, melde Dich unter [recruiting@tngtech.com](mailto:recruiting@tngtech.com).

Wir freuen uns auf Dich!



TNG Technology Consulting GmbH  
Beta-Straße 13a | 85774 Unterföhring  
+49 89 2158 996-6 | [www.tngtech.com](http://www.tngtech.com)

### TNG Technology Consulting GmbH

#### Unternehmen

Branche  
Firmenschwerpunkte

IT-Beratung, Softwareentwicklung  
TNG Technology Consulting ist eine partnerschaftlich organisierte, wertegetriebene Unternehmensberatung mit Fokus auf High-End-IT-Projekte. Wir unterstützen unsere Kunden mit Dienstleistungen in drei Bereichen: Agile Softwareentwicklung, Künstliche Intelligenz sowie DevOps & Cloud.

Hauptsitz  
Standorte  
Mitarbeiter  
Umsatz 2018

Beta-Str. 13a, 85774 Unterföhring  
München, Augsburg  
ca. 400  
+ 45 Mio. EUR

#### Angebote für Studierende

Praktikum | Werkstudent  
Bachelor- | Masterarbeit  
Promotion

ja | ja  
nein | nein  
nein

#### Arbeitsumfeld

Einstiegsmöglichkeiten

Bei uns starten Sie nach dem erfolgreichen Studienabschluss oder der Promotion als IT-Consultant/Softwareentwickler (m/w/d). Während des Studiums können Sie die IT-Beratung im Rahmen eines Praktikums mit der anschließenden Möglichkeit einer Werkstudententätigkeit kennenlernen.

Weiterbildungsmöglichkeiten

Weiterbildung ist uns wichtig. Jeder Mitarbeiter nimmt bei uns zwei mal im Monat an einem „Techday“ teil, an dem Mitarbeiter – aber auch externe Referenten – Vorträge und Workshops zu technischen und weiteren relevanten Themen halten. Zudem fördern wir die Teilnahme an Konferenzen, Schulungen und Zertifizierungen außerhalb von TNG.

#### Anforderungsprofil

Bedarf für 2019  
Auswahlverfahren

ca. 100  
Vorab führen wir ggf. ein Telefon- /Skype-Gespräch mit Ihnen, bevor wir Sie zu einem persönlichen Gespräch vor Ort einladen, das für ein Praktikum ca. 1,5 Stunden, für eine Festanstellung ca. 3-4 Stunden dauert. Inhalte sind dabei neben Ihrem Lebenslauf auch Ihre IT-Erfahrung sowie technische Fragen, Knobel- und Programmieraufgaben.



# Gemeinsam in die Zukunft. Mit Sicherheit.

Kann man die Welt mit Technologie besser machen? Wir von TQ-Systems glauben daran und suchen Menschen, die mit uns gemeinsame Sache machen wollen. Zum Beispiel mit Entwicklungen in der Medizintechnik oder innovativen Lösungen im Umwelt- und Energiesektor sowie in der Luft- und Raumfahrt. Dafür steht TQ und jeder unserer 1.600 Mitarbeiter.

Willst Du Teil des Teams sein? Dann besuch unsere Website und bewirb Dich online auf: [tq-group.com/karriere](http://tq-group.com/karriere).

An unseren Standorten Delling, Seefeld, Inning, Chemnitz, Leipzig und Durach i. Allgäu bieten wir laufend:

## Praktika

## Werkstudentenstellen

## Studien- und Abschlussarbeiten

## Berufseinstieg

Für Studierende und Absolventen der Studiengänge Elektrotechnik, Mechatronik, Wirtschaftsingenieurwesen, Wirtschaftsinformatik, Betriebswirtschaft oder vergleichbarer Studiengänge.

Bei TQ erhältst Du die Möglichkeit, in den Bereichen Entwicklung, Produktion, Logistik, IT, Einkauf und Vertrieb praktische Erfahrungen zu sammeln und Projektaufgaben eigenverantwortlich zu lösen.

Die verwendeten personenbezogenen Formulierungen gelten für alle Geschlechter gleichermaßen.

### TQ-SYSTEMS GMBH

Shirin Schirrmann • Mühlstraße 2  
82229 Seefeld • Tel. 08153 9308-625



## TQ-Systems GmbH

### Unternehmen

Branche

Industrieelektronik, Automatisierung, Medizintechnik, Luft- und Raumfahrt, Verkehr und Transport, Energietechnik, IT und Telekommunikation

Firmenschwerpunkte

Als Dienstleister entwickeln und produzieren wir komplexe Elektronik im Kundenauftrag. Darüber hinaus bieten wir eigene Lösungsbausteine an, wie Mikrocontroller-Module, Elektro-Antriebe für die Robotik und für Hochleistungs-E-Bikes und Lösungen für das Energie-Management, die Luftfahrt und Medizin.

Hauptsitz

Seefeld/Delling bei München

Standorte

Deutschland: Seefeld/Delling, Seefeld, Weßling, Inning a. Ammersee, Murnau, Peißenberg, Peiting, Durach i. Allgäu, Wetter a. d. Ruhr, Chemnitz, Leipzig  
International: Fontaines (Schweiz), Shanghai (China), Chesapeake (USA)

Mitarbeiter

über 1.600

Umsatz 2017/ 2018

268 Mio. EUR

### Angebote für Studierende

Praktikum | Werkstudent

ja | ja

Bachelor- | Masterarbeit

ja | ja

Promotion

nein

### Anforderungsprofil

Bedarf für 2019

Wir suchen laufend Studierende, Absolventen und Berufserfahrene (m/w/d)

Einstellungskriterien

Für Dich ist Zukunftssicherheit und ein starker Teamgeist wichtig. Wir sind ein inhabergeführtes Technologieunternehmen, das sichere Arbeitsplätze durch stetiges Wachstum bietet. Gestalte mit uns die Technologie der Zukunft!

Fremdsprachenkenntnisse

Englisch

### Kontakt

Internet

[www.tq-group.com/karriere](http://www.tq-group.com/karriere)

Anschrift

TQ-Systems GmbH  
Mühlstraße 2  
Gut Delling  
82229 Seefeld



Stand 28

Elektrotechnik

Informatik

Luft- und Raumfahrt

Maschinenwesen

Mechatronik

Verfahrenstechnik

Medizintechnik

BWL

Wirtschaftsinformatik

Wi - Ingenieurwesen

Montag

Dienstag

Mittwoch



## TraceTronic GmbH

### Unternehmen

Branche

Firmenschwerpunkte

Hauptsitz

Standorte

Mitarbeiter

### Angebote für Studierende

Praktikum | Werkstudent

Bachelor- | Masterarbeit

Promotion

Für Eilige: TraceTronic entwickelt Lösungen, mit denen Fahrzeug-Software automatisiert getestet und integriert werden kann.

Genauer: Wir begegnen komplexer werdenden Funktionen und exponentiell steigenden Datenmengen im Fahrzeug mit Automatisierung und einem Framework, das es einfach macht, auch heterogene Prüflandschaften inklusive Drittanbieter-Tools einheitlich einzubinden.

Dresden

München, Ingolstadt, Stuttgart, USA (MI)

>200

ja | ja

ja | ja

ja

### Arbeitsumfeld

Einstiegsmöglichkeiten

Weiterbildungsmöglichkeiten

Praktikum, Werkstudententätigkeit, Studien- und Abschlussarbeiten, Direkteinstieg

Vielfältige Weiterbildungs- und Entwicklungsmöglichkeiten.

### Anforderungsprofil

Bedarf für 2019

Einstellungskriterien

Auswahlverfahren

ca. 20-30 neue Mitarbeiter und 20-30 neue Studenten pro Jahr

Gutes analytisches Denk- und Abstraktionsvermögen, eine schnelle Auffassungsgabe und hohe Gestaltungskraft sowie soziale Kompetenz und Teamfähigkeit, Überzeugungs- und Begeisterungsfähigkeit

Um Dich als Person und potenziellen Mitarbeiter näher kennenzulernen, laden wir Dich üblicherweise zu einem Erstgespräch mit einem Kollegen aus dem Fachbereich und einer Personalreferentin nach Dresden ein. Wenn die Chemie für alle Beteiligten stimmt, folgt ein zweites Gespräch mit weiteren Kollegen aus dem zukünftigen Team am gewünschten Standort.

### Kontakt

Internet

Anschrift

[www.tracetronic.de](http://www.tracetronic.de)

TraceTronic GmbH  
Stuttgarter Straße 3  
01189 Dresden

# Geh Deinen eigenen Weg



“Software agil entwickeln.”  
“Funktionalität perfektionieren.”  
“Automobilgeschichte mitgestalten.”

[www.tracetronic.de/karriere](http://www.tracetronic.de/karriere)





- Bauwesen
- Elektrotechnik
- Jura
- Kommunikationswiss.
- Psychologie
- Soziologie
- Informatik
- Fahrzeugtechnik
- Luft- und Raumfahrt
- Maschinenwesen
- Mechatronik
- Verfahrenstechnik
- Medizin
- Medizintechnik
- Sportwissenschaften
- Biologie
- Chemie
- Mathematik
- Physik
- BWL
- VWL
- Wirtschaftsinformatik
- Wi - Ingenieurwesen
- Wirtschaftsmathematik



FRÜHER DACHTEN  
WIR AN DIE ZUKUNFT.  
**HEUTE ARBEITEN  
WIR AN IHR.**

JOBS FÜR PERSÖNLICHKEITEN

**DU BIST EIN QUERDENKER, INFRAGESTELLER, ALLES-VERBESSERER?  
EIN TEAMPLAYER UND INDIVIDUALIST ZUGLEICH?**

Dann zeig, was du kannst – beim größten Digitaldienstleister Deutschlands, der **T-Systems Multimedia Solutions!** Unsere Mission: namhafte Kunden bei ihrer digitalen Transformation zu begleiten! Entfalte dein Potenzial, indem du mit jedem Projekt wächst und das volle Vertrauen des Teams genießt. Deine Arbeitsbedingungen? Schon als Newcomer hochflexibel! Deine Zukunftschancen? Hervorragend! Dein Umfeld? Menschlich durch und durch! Passt alles? Dann los! [www.t-systems-mms.com/karriere](http://www.t-systems-mms.com/karriere)

**FINDE**  
uns in Dresden, Berlin, Hamburg, Jena, Bonn, Stuttgart, München, Rostock, Leipzig und Meschede

**STARTE**  
bei uns mit Direkteinstieg, Praktikum, Abschlussarbeit oder Werkstudententätigkeit

**ENTDECKE**  
die Bereiche Softwareentwicklung & Test, System Engineering, Projektmanagement, Consulting, Kreation & Design oder Marketing & Vertrieb



**T-Systems Multimedia Solutions GmbH**

**Unternehmen**

Branche  
Firmenschwerpunkte

Digitaldienstleister  
Wir begleiten als größter Digitaldienstleister Deutschlands Großkonzerne und mittelständische Unternehmen bei der digitalen Transformation. Themen sind dabei zum Beispiel: Industrie 4.0, Customer Journey, Arbeitsplatz der Zukunft sowie digitale Zuverlässigkeit.

Hauptsitz  
Standorte

Dresden  
Hamburg, Stuttgart, Berlin, München, Bonn, Jena, Rostock, Leipzig, Meschede

Mitarbeiter  
Umsatz 2018

2000  
180 Mio

**Angebote für Studierende**

Praktikum | Werkstudent  
Bachelor- | Masterarbeit  
Promotion

ja | ja  
ja | ja  
nein

**Arbeitsumfeld**

Einstiegsmöglichkeiten

Ob als Werkstudierender, Praktikant, Diplomand oder nach dem Studium als Direkteinstieg - Abwechslungsreiche Projekte, spannende Themen und neue Technologien gepaart mit Entscheidungsspielräumen und Verantwortung bilden in der T-Systems Multimedia Solutions die besten Voraussetzungen für Deinen persönlichen Einstieg und deine weitere Entwicklung.

Weiterbildungsmöglichkeiten

Wir bieten Dir von Anfang an ein breites Spektrum individueller Bildungs- und Entwicklungsmöglichkeiten – egal ob Einsteiger, Fach- oder Führungskraft. Dazu gehören vielfältige Karrierewege, flexible Einsatzmöglichkeiten und eine Vielzahl an internen und externen Weiterbildungsprogrammen und – formaten (z.B. Communities, Schulungen und Barcamps).

**Anforderungsprofil**

Fremdsprachenkenntnisse

Deutsch, Englisch

**Kontakt**

Internet

<https://www.t-systems-mms.com/karriere/stellenboerse/>



## TWT GmbH

### Unternehmen

Branche

In den Branchen Automotive, Aerospace, Healthcare sowie Energy entwickeln wir passgenaue und intelligente Lösungskonzepte für technikoriente Problemstellungen

Firmenschwerpunkte

TWT steht für Technisch-Wissenschaftlichen Transfer - als Schnittstelle zwischen Forschung und Industrie tragen wir neueste wissenschaftliche Erkenntnisse direkt in die Praxis. Unser Leistungsspektrum erstreckt sich über die Bereiche Engineering, IT sowie Beratung.

Hauptsitz

Stuttgart

Standorte

München, Ingolstadt, Weissach, Friedrichshafen

Mitarbeiter

350

### Angebote für Studierende

Praktikum | Werkstudent

ja | ja

Bachelor- | Masterarbeit

ja | ja

Promotion

ja

### Arbeitsumfeld

Einstiegsmöglichkeiten

Berufseinsteiger, Young Professionals, Praktikanten, Werkstudenten, Abschlussarbeiten

Weiterbildungsmöglichkeiten

Fachliche und überfachliche Schulungsangebote

### Anforderungsprofil

Einstellungskriterien

Branchenrelevante Praxiserfahrung, gerne auch im Ausland, Weltoffenheit, positive Ausstrahlung, Humor, Eigeninitiative, Engagement, Gestaltungsmotivation, gerne fachbezogene Promotion

Auswahlverfahren

Interviews und Arbeitsproben

Fremdsprachenkenntnisse

Sehr gutes Deutsch und verhandlungssicheres Englisch

### Kontakt

Internet

[www.twt-gmbh.de](http://www.twt-gmbh.de)

Anschrift

Oskar-Schlemmer-Straße 11  
80807 München



Stand 18

Elektrotechnik

Kommunikationswiss.

Psychologie

Informatik

Fahrzeugtechnik

Luft- und Raumfahrt

Maschinenwesen

Mechatronik

Mathematik

Physik

BWL

VWL

Wirtschaftsinformatik

Wi - Ingenieurwesen

Wirtschaftsmathematik

Montag

Dienstag

Mittwoch



## Sometimes life depends on a single bit!

Wir schaffen die Basis für die Entwicklung sicherer Systeme als

- Weltmarktführer für **Werkzeugqualifizierung**,
- Innovationspartner für **Methoden und Werkzeugeinsatz**,
- Entwickler von **modellbasierten Werkzeugen**.



Spannende Projekte in enger Zusammenarbeit mit Automobil- und Luftfahrt- und Chipindustrie

Namhafte, große Kunden



Qualitätssicherung von eingebetteter Software sowie Entwicklungswerkzeugen

Flexibel  
Kollegial  
Familiär



Entwicklung von Prozessen, Methoden und Werkzeugen für die Fahrzeugsoftware der Zukunft

Forschungszugewandt



Validas AG  
Arnulfstr. 27  
D-80335 München

Tel +49 (89) 5388669-0  
jobs@validas.de  
<http://www.validas.de>



## Validas AG

### Unternehmen

Branche

IT-Consulting in der Automotive-, Avionik- und Chipindustrie-Domäne

Firmenschwerpunkte

Analyse und Qualifikation von Entwicklungswerkzeugen und Libraries, Testautomatisierung, AUTOSAR

Hauptsitz

München

Mitarbeiter

40

Umsatz 2018

2,8 Mio. EUR

### Angebote für Studierende

Praktikum | Werkstudent

ja | ja

Bachelor- | Masterarbeit

ja | ja

Promotion

nein

### Arbeitsumfeld

Einstiegsmöglichkeiten

Zusätzlich zu den Angeboten für Studierende ist auch ein Direkteinstieg möglich.

Weiterbildungsmöglichkeiten

Zertifizierte Fortbildungen (fachspezifisch, persönliche Entwicklung) und diverse inhouse Weiterbildungsmaßnahmen

Auslandsaktivitäten

Weltweit tätig, Reisebereitschaft keine unbedingte Voraussetzung

### Anforderungsprofil

Bedarf für 2019

Als wachsendes Unternehmen ganzjähriger Bedarf an motivierten Studenten und Mitarbeitern für anspruchsvolle Tätigkeiten

Einstellungskriterien

Selbstständiges und methodisches Arbeiten, Abstraktionsfähigkeit und Kreativität, ausgeprägte Kommunikations- und Teamfähigkeit

Auswahlverfahren

Telefoninterview, persönliches Vorstellungsgespräch/Fachgespräch und Probetag

### Kontakt

Internet

<http://validas.de/>

Anschrift

Validas AG  
Dr. Peter Braun  
Arnulfstr. 27  
80335 München



## Willkommen an Bord

Die Würth Elektronik Gruppe mit über 8.300 Mitarbeitern in 50 Ländern fertigt und vertreibt elektronische, elektromechanische Bauelemente, Leiterplatten und intelligente Power- und Steuerungssysteme. Der Unternehmensbereich Würth Elektronik eiSos mit Sitz in Waldenburg ist als Spezialist für elektronische und elektromechanische Bauelemente einer der erfolgreichsten der Würth-Gruppe.



## Eine Mannschaft. Ein Ziel.

Starte deine Reise und nimm Fahrt auf!

### Bachelorprogramm

Produktentwicklung | Qualitätsmanagement | Technischer Vertrieb

### Praktika & Abschlussarbeiten

Forschung und Entwicklung | IT | Produktentwicklung  
Qualitätsmanagement | Technischer Vertrieb

### Masterprogramm

Produktentwicklung

### Direkteinstieg

Forschung und Entwicklung | IT | Produktentwicklung  
Qualitätsmanagement | Technischer Vertrieb | Verwaltung



[www.we-online.de/karriere](http://www.we-online.de/karriere)

## Würth Elektronik

### Unternehmen

Branche	Elektronikbranche
Firmenschwerpunkte	Leiterplatten, integrierte Systemlösungen, elektronische und elektromechanische Bauelemente
Hauptsitz	Waldenburg
Standorte	München, Niedernhall und mehrere Standorte europaweit, wie auch in den USA und China
Mitarbeiter	8300
Umsatz 2018	848 Mio. EUR

### Angebote für Studierende

Praktikum   Werkstudent	ja   ja
Bachelor-   Masterarbeit	ja   ja
Promotion	nein

### Arbeitsumfeld

Einstiegsmöglichkeiten	Ausbildung, Duales und Kooperatives Studium, Praktikum, Werkstudententätigkeit, Abschlussarbeit, Technikerarbeit, Bachelor- und Masterprogramm, Trainee, Direkteinstieg
Weiterbildungsmöglichkeiten	Für unsere Mitarbeiter streben wir eine ganzheitliche Personalentwicklung an, die keine Ebene außer Betracht lässt. Dabei spielen drei Entwicklungsperspektiven eine besondere Rolle: Persönlichkeit, Fachkönnen und Karriere.
Auslandsaktivitäten	Würth Elektronik ist in 50 Ländern aktiv.

### Anforderungsprofil

Bedarf für 2019	Durch unser Wachstum sind wir stetig auf der Suche nach neuen Mitarbeitern in verschiedenen Bereichen.
Einstellungskriterien	Wir legen neben der fachlichen Qualifikation viel Wert auf Persönlichkeit.
Auswahlverfahren	Wir lernen uns in mehreren Schritten gegenseitig kennen.
Fremdsprachenkenntnisse	Deutsch, Englisch, weitere von Vorteil

### Kontakt

Internet	<a href="http://www.we-online.de/karriere">www.we-online.de/karriere</a>
Anschrift	Würth Elektronik Max-Eyth-Straße 1 74638 Waldenburg



Stand 36

Elektrotechnik

Kommunikationswiss.

Maschinenwesen

Mechatronik

Verfahrenstechnik

Chemie

Physik

BWL

Wirtschaftsinformatik

Wi - Ingenieurwesen

Montag

Dienstag

Mittwoch

# Der ideale Messeplan: Platz nehmen bei ZITiS

Digitale Forensik, Telekommunikationsüberwachung, Krypto- und Big-Data-Analyse sind unsere Themen. Komplexe Herausforderungen zu meistern, ist unsere Mission.

Dazu versammeln wir Experten mit Pioniergeist. Gemeinsam treiben sie Innovationen voran, die für die innere Sicherheit unseres Landes unverzichtbar sind.

Zählst Du zu den kreativen Könnern, die Sinnvolles bewirken wollen? Dann solltest Du bei ZITiS Platz nehmen.

Lerne das Start-up unter den Behörden kennen – auf der **IKOM 2019**.



Oder im Internet unter  
[www.zitis.bund.de/karriere](http://www.zitis.bund.de/karriere)

*Auch interessant: Unser Level-up für MINT-Studierende: [www.zitis.bund.de/studium](http://www.zitis.bund.de/studium)*



## Zentrale Stelle für Informationstechnik im Sicherheitsbereich

### Unternehmen

Branche

Öffentlicher Dienst - eine Behörde des Bundesministeriums des Innern, für Bau und Heimat

Firmenschwerpunkte

Als zentrale Forschungs- und Entwicklungsstelle unterstützen wir die Sicherheitsbehörden bei technischen Fragen. Wir entwickeln und testen Werkzeuge, Lösungen und Strategien, mit denen sie ihre gesetzlichen Aufgaben jetzt und in Zukunft optimal erfüllen können.

Hauptsitz

München

Standorte

München

Mitarbeiter

100

Umsatz 2018

Not-for-Profit

### Angebote für Studierende

Praktikum | Werkstudent

ja | nein

Bachelor- | Masterarbeit

ja | ja

Promotion

ja

### Arbeitsumfeld

Einstiegsmöglichkeiten

Direkteinstieg

Weiterbildungsmöglichkeiten

Wir bieten Ihnen interne und externe Fort- und Weiterbildungen, mit denen Sie sich in Ihrem Fachbereich wie in Ihren persönlichen Kompetenzen weiterentwickeln können.

Auslandsaktivitäten

Sie wollen über den Tellerrand schauen? Sie erwartet ein internationales Arbeitsgebiet mit Dienstreisen zu interessanten Akteuren.

### Anforderungsprofil

Bedarf für 2019

Bis Ende 2019: ca. 80 Mitarbeiterinnen und Mitarbeiter

Einstellungskriterien

gemäß Stellenausschreibungen

Auswahlverfahren

Vorstellungsgespräch

Fremdsprachenkenntnisse

Deutsch, Englisch

### Kontakt

Internet

[www.zitis.bund.de](http://www.zitis.bund.de)

Anschrift

Zamdorfer Straße 88  
81677 München



# DU HAST TALENT – WIR BRINGEN DICH VORAN.

Lust auf neueste Technologien, spannende Projekte und ein tolles Team, das dich gerne in seiner Mitte willkommen heißt?

Bei Zielpuls konzentrieren wir uns auf ein ganz bestimmtes Aufgabenfeld: die **technologieorientierte Unternehmensberatung**. Unser Team bildet die Brücke zwischen strategischer Beratung und technischen Dienstleistungen. Gemeinsam planen, entwickeln und koordinieren wir technologische Gesamtlösungen.

Wer wir sind? Kreative Köpfe, deren Anspruch klar ist: Lösungen zu kreieren, die unsere Kunden nicht nur begeistern, sondern wirklich weiterbringen! Teile deine Leidenschaft mit uns.



## Unser Angebot lässt dein Herz höher schlagen

- Innovative Projekte in den Bereichen Autonomes Fahren, IT und agile Entwicklung, Digitalisierung und Elektrik/Elektronik
- Eine offene und freundliche Unternehmenskultur
- Flexible Arbeitszeitmodelle und zahlreiche Firmenevents

## Du willst Teil unseres Teams werden?



— **JETZT ONLINE  
BEWERBEN**



Deine Ansprechpartnerin  
zu Fragen rund um die Bewerbung:  
**Melanie Richter**  
Tel.: +49 89 5404248-36



Technik und Menschen.  
[www.zielpuls.com](http://www.zielpuls.com)

## Zielpuls GmbH

### Unternehmen

Branche  
Firmenschwerpunkte

Technologieorientierte  
Unternehmensberatung  
E/E  
Autonomes Fahren  
IT  
Digitalisierung

Hauptsitz  
Standorte  
Mitarbeiter

München  
Wolfsburg, Hannover, Peking, Shanghai  
180

### Angebote für Studierende

Praktikum | Werkstudent  
Bachelor- | Masterarbeit  
Promotion

ja | ja  
ja | ja  
nein

### Arbeitsumfeld

Einstiegsmöglichkeiten

Werkstudententätigkeit, Praktikum,  
Abschlussarbeiten, Junior Technical  
Consultant, Junior Technical Consultant mit  
Schwerpunkt Software Engineering  
eigenes Schulungshaus (Technik&Mensch  
Akademie)

Weiterbildungsmöglichkeiten

### Anforderungsprofil

Bedarf für 2019

Studenten, Junior Technical Consultant,  
Technical Consultant, Projektmanager und  
Experten

Einstellungskriterien

- abgeschlossener MINT-Studiengang (Informatik, Maschinenbau, Elektrotechnik, Wirtschaftsingenieurwesen, Naturwissenschaften, Mathematik oder eine vergleichbare Fachrichtung)
- Affinität zur IT-Branche und/oder Automobilbranche
- Teamfähigkeit und Begeisterung für neue Technologien
- Konzeptionelle und analytische Kompetenz

Auswahlverfahren

Telefoninterview mit einem Berater  
Zwei persönliche Gespräche mit jeweils  
zwei Beratern

### Kontakt

Internet  
Anschrift

<https://zielpuls.com/de/>  
Zielpuls GmbH  
Domagkstraße 14  
80807 München

Stand 7

Elektrotechnik

Informatik

Fahrzeugtechnik

Luft- und Raumfahrt

Maschinenwesen

Mechatronik

Verfahrenstechnik

Biologie

Chemie

Mathematik

Physik

Wirtschaftsinformatik

Wi - Ingenieurwesen

Wirtschaftsmathematik



Montag

Dienstag

Mittwoch





## Bei Zühlke steht Innovation im Mittelpunkt

Wir setzen für unsere Kunden neue Ideen um – mit branchenübergreifender Business- und Technologiekompetenz und ganz viel Erfahrung. Wir übernehmen auf ganzer Linie Verantwortung für Produkte, Services und Geschäftsmodelle der digitalen Zukunft. Die Welt erfindet sich laufend neu – mit uns. Bald auch mit dir?

Wir suchen Digital Natives aus den Fachrichtungen: (Wirtschafts-)Informatik, Technische Informatik, Elektrotechnik, Wirtschaftsingenieurwesen, Medizintechnik oder verwandten Studiengängen.

Unterstütze uns an unseren Standorten in:

- Eschborn (Frankfurt a. M.)
- Hannover
- Hamburg
- Stuttgart
- München

Als Arbeitgeber stehen wir für Wertschätzung, Anerkennung und Teamarbeit. Passt zu dir? Dann gleich mehr erfahren unter:

[zuehlke-careers.com](http://zuehlke-careers.com)

## Zühlke Engineering GmbH

### Unternehmen

Branche

Wir sind ein Ingenieursdienstleistungs- und Beratungsunternehmen mit Fokus auf die Mechanik-, Elektronik- und Softwareentwicklung.

Firmenschwerpunkte

Als Partner für Business-Innovationen entwickeln wir wirtschaftlich erfolgreiche Produkte, Services und Geschäftsmodelle der digitalen Zukunft – von der Idee über die Realisierung bis zum Betrieb.

Hauptsitz

Eschborn bei Frankfurt a.M.

Standorte

Inland: München, Hamburg, Hannover, Eschborn (Frankfurt a. M.) und Stuttgart. Weitere Gesellschaften im Ausland.

Mitarbeiter

1000

Umsatz 2018

138 Mio. EUR

### Angebote für Studierende

Praktikum | Werkstudent

ja | ja

Bachelor- | Masterarbeit

ja | ja

Promotion

nein

### Arbeitsumfeld

Einstiegsmöglichkeiten

Praktika, Werkstudententätigkeiten, Abschlussarbeiten, Festanstellungen

Weiterbildungsmöglichkeiten

Für deine persönlichen Weiterbildungsziele stehen dir 20 Arbeitstage und ein attraktives Budget zur Verfügung.

### Anforderungsprofil

Bedarf für 2019

Als internationales Unternehmen wachsen wir kontinuierlich und suchen regelmäßig Verstärkung.

Einstellungskriterien

Mechanics: Erfahrungen mit CAD.  
Electronics: Erfahrungen mit ECAD, z.B. Wireless-Technologien, Low-Power oder Microcontroller. Software: C++ und Python für Embedded, C#/ .Net oder Java für Backend/Cloud, C#/Xamarin für Mobile, Angular/React für Web.

Fremdsprachenkenntnisse

Englisch

### Kontakt

Internet

[www.zuehlke-careers.com](http://www.zuehlke-careers.com)

Anschrift

Zühlke Engineering GmbH  
Landshuter Allee 12  
80637 München  
Deutschland







„Wir sind hands-on und machen vieles lieber selbst, als es einzukaufen – beispielsweise die redaktionellen Inhalte für Millionen Nutzer unserer Consumer Applications.“

Nina-Carissima, seit 2008 eine von uns.

1&1 ist eine Marke der United Internet AG, einem börsennotierten Unternehmen mit rund 9.000 Mitarbeitern, über 59 Mio. Kunden-Accounts weltweit und über 5 Mrd. Euro Jahresumsatz. Damit wir auch weiterhin so erfolgreich sind, suchen wir begeisterungsfähige Menschen, die gemeinsam mit uns die Zukunft des Internets gestalten!



0721 91374-6891 · [www.design-your-career.de](http://www.design-your-career.de) · [jobs@1und1.de](mailto:jobs@1und1.de)

**1&1**

**Unternehmen**

Branche

Firmenschwerpunkte

IT & Telekommunikation

1&1 ist eine Marke der United Internet AG, einem börsennotierten Unternehmen mit über 9.000 Mitarbeitern, ca. 59 Mio. Kunden-Accounts und 5 Mrd. Euro Jahresumsatz. Schwerpunkte sind DSL- und Mobilfunk, Cloud Services/ Hosting-Dienstleistungen, Internetportale / Kommunikationsdienstleistungen.

Hauptsitz

Montabaur

Standorte

Karlsruhe, München, Zweibrücken, Berlin

Mitarbeiter

ca. 9.000 weltweit

Umsatz 2018

5 Mrd. EUR

**Angebote für Studierende**

Praktikum | Werkstudent

ja | ja

Bachelor- | Masterarbeit

ja | ja

Promotion

nein

**Arbeitsumfeld**

Einstiegsmöglichkeiten

Praktika, Werkstudententätigkeiten, Abschlussarbeiten, Berufseinsteiger in nahezu allen Funktions- und Tätigkeitsbereichen

Weiterbildungsmöglichkeiten

jederzeit möglich

**Kontakt**

Internet

<http://design-your-career.de/>

Anschrift

General Recruitment  
1&1 Germany  
Ernst-Frey-Straße 10  
76135 Karlsruhe



Would you like to **unfold**  
your **potential** and **boost**  
your **career with us?**



Als eine der führenden F&E-Managementberatungen für Innovation und Produktentwicklung beraten wir mit unserem Beraterteam erfolgreich nationale und internationale Hochtechnologieunternehmen.

**Interessiert?**

Dann freuen wir uns auf Ihre Bewerbung über unsere Karriereseite. Ihre Ansprechpartnerin ist unsere HR-Managerin Elke Wenzel, Tel.: +49 151 44068288.

[www.3DSE.de](http://www.3DSE.de)



**3DSE Management Consultants GmbH**

**Unternehmen**

Branche Automotive, Aerospace & Defense, Transportation, Industrial, Electronics, Health Tech und Energy.  
 Firmenschwerpunkte Wir sind die führende unabhängige Managementberatung für Innovation und F&E in Zentraleuropa. Uns zeichnen vor allem unsere herausragende F&E-Expertise und unser minimalinvasiver und verhaltensorientierter Beratungsansatz aus.  
 Hauptsitz München, Deutschland  
 Standorte Linz, Österreich  
 Mitarbeiter 45  
 Umsatz 2018 Weltweit: 8 Mio. EUR

**Angebote für Studierende**

Praktikum | Werkstudent ja | ja  
 Bachelor- | Masterarbeit nein | ja  
 Promotion nein

**Arbeitsumfeld**

Einstiegsmöglichkeiten Bei uns ist ein Einstieg als Berater auf unterschiedlichen Leveln (Junior, Consultant, Senior etc.) möglich.  
 Weiterbildungsmöglichkeiten Unsere Beraterausbildung besteht aus verschiedenen Säulen: externe Trainings, 3DSE Akademie sowie „learning on the project“. Unterstützt wird die persönliche Weiterentwicklung durch einen Mentor, Onboarding-, Projekt- sowie Mitarbeitergesprächen.  
 Auslandsaktivitäten Europa, USA, Asien

**Anforderungsprofil**

Bedarf für 2019 8-10 FTE  
 Einstellungskriterien Mobilität, Eigeninitiative und der Wille, Ihre Laufbahn aktiv zu gestalten.  
 Auswahlverfahren In unserem mehrstufigen Bewerbungsprozess finden wir gemeinsam heraus, ob Sie mit Ihren Kompetenzen, Erwartungen und Wünschen an Ihre künftige Position zu unseren Anforderungen an einen 3DSE Berater passen.  
 Fremdsprachenkenntnisse Deutsch (verhandlungssicher), Englisch (verhandlungssicher)

**Kontakt**

Internet [www.3DSE.de/Karriere](http://www.3DSE.de/Karriere)  
 Anschrift Seidlstr. 18a, 80335 München

# Ready for Consulting?

A.T. Kearney ist eine weltweit führende Managementberatung mit Niederlassungen in mehr als 40 Ländern. Seit 1926 stehen wir als vertrauenswürdige Berater weltweit den größten Unternehmen und Organisationen zur Seite. A.T. Kearney befindet sich im Partnerbesitz und setzt sich kontinuierlich für den Erfolg seiner Klienten ein.

## Senior Business Analyst

Berlin, Düsseldorf, München, Wien, Zürich

### Das erwartet Sie

**Sie arbeiten in einem kollegialen Umfeld.** Als Senior Business Analyst werden Sie von hochqualifizierten Fachleuten umgeben sein, die Ihnen helfen, Ihr volles Potenzial auszuschöpfen.

**Wir legen großen Wert auf Teamarbeit.** Sie arbeiten im Team mit Kollegen, die Sie bei der Lösung der wichtigsten geschäftlichen Herausforderungen unserer Klienten unterstützen.

**Unsere Kultur fördert Ihre Entwicklung.** Wir wollen, dass Sie vom ersten Tag an Ergebnisse erzielen und Ihr Potenzial entfalten können. Unsere Unternehmenskultur fördert unternehmerisches Denken und bietet Ihnen gezielte Unterstützung.

### Das erwarten wir

Wir suchen talentierte Problemlöser, die bereit sind, als vollwertige Mitglieder in unseren Kliententeams zu arbeiten. Von unseren Senior Business Analysts erwarten wir, dass sie Ihre Ideen, Meinungen und neue Informationen in das Team einbringen.

Qualifikationen:

- Master-Abschluss und exzellente akademische Leistungen
- Internationale Berufs- oder Studierenerfahrung
- Mindestens zwei Praktika in Unternehmen oder Consulting-Firmen
- Ausgezeichnete schriftliche und mündliche Kommunikationsfähigkeiten
- Ausgeprägtes kritisches Denken und analytische Fähigkeiten
- Innovatives und kollaboratives Vorgehen bei der Problemlösung
- Gute Kenntnisse in Microsoft Office
- Ausgezeichnete Deutsch- und Englischkenntnisse

Wir freuen uns auf Ihre Bewerbung:  
[atkearney.de/bewerbung](http://atkearney.de/bewerbung)

## A.T. Kearney GmbH

### Unternehmen

Branche

Firmenschwerpunkte

Hauptsitz

Standorte

Mitarbeiter

### Angebote für Studierende

Praktikum | Werkstudent

Bachelor- | Masterarbeit

Promotion

### Arbeitsumfeld

Einstiegsmöglichkeiten

Weiterbildungsmöglichkeiten

Auslandsaktivitäten

### Anforderungsprofil

Einstellungskriterien

Auswahlverfahren

Fremdsprachenkenntnisse

### Kontakt

Internet

Anschrift

Internationale Unternehmensberatung

Wir sind eine im Jahr 1926 in Chicago gegründete Unternehmensberatung mit 60 Büros in 40 Ländern. Mit mehr als 3.600 Mitarbeitern gehören wir zu den weltweit größten Unternehmensberatungen.

Chicago (USA), in DACH: Düsseldorf

Düsseldorf, München, Berlin, Wien, Zürich  
 mehr als 3.600 weltweit

ja | nein

nein | nein

nein

Praktikum (Summer Trainee oder Summer Associate), Direkteinstieg als Business Analyst (Bachelorabsolventen), Senior Business Analyst (Masterabsolventen) oder Associate (Doktoranden).

Unser Fortbildungsprogramm umfasst Trainings zu Consulting-Skills, sozialen Kompetenzen, Führungsqualitäten und fachlichen Themen.

Im Rahmen des Projektes oder als längerfristiger Aufenthalt in einem unserer Büros weltweit möglich.

Sehr guter Schul- und Universitätsabschluss, mehrere Praktika in einem Industrieunternehmen oder einer Unternehmensberatung sowie Auslandserfahrung.

Kombination aus Behavioral Interviews und Case Interviews.

Englisch

[www.atkearney.de/karriere](http://www.atkearney.de/karriere)

A.T. Kearney GmbH  
 Dreischeidenhaus 1  
 40211 Düsseldorf

## Academic Work Germany GmbH

### Unternehmen

Branche	Personaldienstleister
Firmenschwerpunkte	Vermittlung von Young Professionals Den Traumjob finden
Hauptsitz	Schweden
Standorte	Deutschland (Hamburg, München, Garching) Schweden Dänemark Finnland Norwegen Schweiz
Mitarbeiter	1.3000

### Angebote für Studierende

Praktikum   Werkstudent	ja   ja
Bachelor-   Masterarbeit	ja   nein
Promotion	nein

### Arbeitsumfeld

Einstiegsmöglichkeiten	Quereinstieg Praktika und Werkstudentenjobs Jobs nach der Uni
Weiterbildungsmöglichkeiten	Schulungen On-Boardings

### Anforderungsprofil

Bedarf für 2019	Praktikanten und Werkstudenten
-----------------	--------------------------------

### Kontakt

Internet	<a href="https://jobs.academicwork.de/">https://jobs.academicwork.de/</a>
Anschrift	<a href="mailto:eva.zehentleitner@academicwork.de">eva.zehentleitner@academicwork.de</a>

Bist du bereit für den nächsten Schritt?

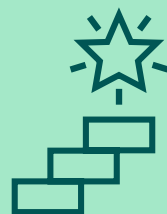

[www.academicwork.de](http://www.academicwork.de)



## academics GmbH

### Unternehmen

Branche

academics ist der führende Stellenmarkt und Karrierebegleiter für alle, die Lust auf Wissenschaft und forschungsnahe Aufgaben haben. Denn hier treffen sich Wissenschaft und Wirtschaft!

Firmenschwerpunkte

Auf academics finden Sie aktuelle Stellenangebote in Wissenschaft und Lehre, Forschung und Entwicklung. Ergänzend dazu: Ratgeberartikel und Bewerbungstipps.

Hauptsitz

Hamburg

### Angebote für Studierende

Praktikum | Werkstudent

ja | ja

Bachelor- | Masterarbeit

ja | ja

Promotion

ja

### Arbeitsumfeld

Einstiegsmöglichkeiten

Bei academics finden Sie über 2.000 aktuelle Stellenangebote - vom Praktikum über die Promotionsstelle bis hin zur Professur.

Weiterbildungsmöglichkeiten

Zusätzlich bietet academics nützliche Ratgeberartikel und ergänzende Karrieretipps für Bewerbungen und Gehalt.

### Anforderungsprofil

Einstellungskriterien

Je nach Stellenprofil

Fremdsprachenkenntnisse

Für englischsprachige Interessenten: Besuchen Sie uns auf [www.academics.com](http://www.academics.com)!

### Kontakt

Internet

[www.academics.de](http://www.academics.de)



Dr. Svenja Möllgaard,  
Lab Managerin,  
Beiersdorf

Jessica Schäfer,  
Lab Managerin,  
Beiersdorf

„academics vereint das Beste, was Wissenschaft und Wirtschaft bieten: Jobs für alle, die für die Forschung brennen und Lust haben, an der Entwicklung neuer Produkte mitzuwirken.“

**academics – wo sich Wissenschaft und Wirtschaft treffen!**

Der führende Stellenmarkt und Karrierebegleiter aus der ZEIT-Verlagsgruppe bietet für alle, die Lust auf Wissenschaft und forschungsnahe Aufgaben haben, die größte Auswahl individuell passender Stellenangebote an Hochschulen, Forschungseinrichtungen und in Unternehmen. Ergänzend dazu: Beiträge zu Themen wie berufliche Weiterentwicklung, Bewerbung und Gehalt.

Jetzt registrieren und vom kostenfreien Job- und Beratungsangebot profitieren:  
[www.academics.de](http://www.academics.de)

ASSELYA IST EXPERTIN FÜR  
**GLOBETROTTING  
 UTILITIES UND  
 TESTING**

**BE YOURSELF.  
 MAKE A DIFFERENCE.**

Jetzt bewerben auf [accenture.com/MakeADifference](https://www.accenture.com/MakeADifference)  
 #MakeADifference

**Accenture**

**Unternehmen**

Branche  
 Firmenschwerpunkte

Unternehmensberatung  
 Strategie-, Management- und  
 Technologieberatung, Technologielösungen  
 (Implementierung von IT- und digitalen  
 Lösungen) und Operations

Hauptsitz  
 Standorte

Kronberg im Taunus  
 Weltweit in über 120 Ländern, Kronberg  
 i.Ts. (Hauptsitz), Düsseldorf, Dortmund,  
 München, Berlin, Hamburg, Wien und Zürich  
 (in Österreich und in der Schweiz)

Mitarbeiter

477.000

**Angebote für Studierende**

Praktikum | Werkstudent  
 Bachelor- | Masterarbeit  
 Promotion

ja | ja  
 nein | nein  
 nein

**Arbeitsumfeld**

Einstiegsmöglichkeiten

Direkteinstieg, Training-on-the-job, Trainee-  
 Programm, Trainee Einstiegsprogramm  
 abhängig von Projekt und Berufserfahrung

Auslandsaktivitäten

**Anforderungsprofil**

Einstellungskriterien

guter Hochschulabschluss oder Berufs-  
 ausbildung je nach Einstiegsprogramm,  
 qualifizierte praktische Erfahrung, Auslands-  
 aufenthalt von Vorteil, außeruniversitäres  
 Engagement, gute Englischkenntnisse,  
 ausgeprägte Team- und Kommunikations-  
 fähigkeit, Mobilität und Verantwortungs-  
 bewusstsein

Auswahlverfahren

Onlinebewerbung über Email oder  
[accenture.de/karriere](https://www.accenture.de/karriere)

**Kontakt**

Internet  
 Anschrift

[accenture.de/karriere](https://www.accenture.de/karriere)  
 Accenture Dienstleistungen GmbH  
 Campus Kronberg 1  
 61476 Kronberg im Taunus  
 Accenture Recruiting-Team  
 +800 450 450 45 (gebührenfrei)  
[recruiting.germany@accenture.com](mailto:recruiting.germany@accenture.com)

Informatik

Mathematik

Physik

BWL

VWL

Wirtschaftsinformatik

Wi - Ingenieurwesen

Wirtschaftsmathematik



Montag

Dienstag

Mittwoch

Donnerstag



# UNIQUE: /ju?'ni?k/

○ *adjective*. Having no like or equal; unparalleled; incomparable; unlike anything else.

“Bach was unique in his handling of counterpoint”.

○ *noun*. The embodiment of unique characteristics; the only specimen of a given kind.

● **Business: Qualifies exceptional professionals who demonstrate a distinctive ability in their actions and/or performance.**

Synonyms: distinctive, special, rare.

1 “All our projects are like fabulous expeditions. The story of each project is unique. Our projects have no precedent.”

Christo



www accuracym.com

## Accuracym Deutschland GmbH

### Unternehmen

Branche	Financial Advisory
Firmenschwerpunkte	Transactions & Investments Disputes & Crises Corporate Strategy & Finance Business Performance
Standorte	Paris, Luxemburg, Madrid, Amsterdam, Milan, Frankfurt, Brussels, London, Munich, Quebec, Montreal, Neu-Delhi, Singapore, Barcelona, Dubai, Beijing, Casablanca, Hong Kong
Mitarbeiter	400+

### Angebote für Studierende

Praktikum   Werkstudent	ja   nein
Bachelor-   Masterarbeit	nein   nein
Promotion	nein

### Arbeitsumfeld

Einstiegsmöglichkeiten	Consultants (Analyst and other levels)
Weiterbildungsmöglichkeiten	Wide range of technical and soft skill trainings
Auslandsaktivitäten	International and national “crossroad” engagements covering the full range of corporate finance advise

### Anforderungsprofil

Einstellungskriterien	Graduate (Master) in Corporate Finance, Accounting, Economics and/or Strategic Management with excellent grades or other related careers or experience (at least six months) in a similar field. Relevant internship experience in Transaction Advisory, Valuation, M&A, Controlling, Audit or similar fields. Excellent analytical and quantitative skills.
Auswahlverfahren	Once you have applied on line, we will contact you if we are interested in taking your application further. Our recruiting process consists of about four interviews of approximately one hour, with two of our consultants at each meeting.
Fremdsprachenkenntnisse	Fluent in German and English. Additional languages are a plus

### Kontakt

Internet	<a href="http://careers accuracym.com/">http://careers accuracym.com/</a>
Anschrift	Neue Mainzer Straße 46-50 60311 Frankfurt am Main germany@ accuracym.com



Stand 78

- BWL
- VWL
- Wirtschaftsinformatik
- Wi - Ingenieurwesen
- Wirtschaftsmathematik



Montag

Dienstag

Mittwoch

Donnerstag





## Mehr Spaß bei der Arbeit.

Skiausfahrt, Betriebsfeste, Feierabendbier. Wir feiern das Leben. Auch bei der Arbeit.



## Mehr als Büroarbeit.

Lieber im Café oder zu Hause? Bei AEB kein Problem.



## Mehr als Punkt 8 Uhr.

AEB bietet jedem Mitarbeiter flexible Arbeitszeiten.



## Mehr als nur Zuschauen.

Bei AEB können Sie mitmischen, einsteigen, vorankommen.



## AEB SE

### Unternehmen

Branche

Firmenschwerpunkte

IT

An erster Stelle stehen unsere Mitarbeiter. Das sagen viele Arbeitgeber. Wir bei AEB leben es mit Herz und Seele. Unsere IT-Lösungen für das Global Supply Chain Management helfen weltweit über 5000 Kunden, Waren rechtssicher und effizient zu versenden, zu exportieren und zu importieren.

Hauptsitz

Stuttgart

Standorte

Düsseldorf, Hamburg, Lübeck, Mainz, München, Soest, Stuttgart, Malmö, Prag, Rotterdam, Singapur, Warwick, Zürich

Mitarbeiter

450+

### Angebote für Studierende

Praktikum | Werkstudent

ja | ja

Bachelor- | Masterarbeit

ja | ja

Promotion

nein

### Arbeitsumfeld

Einstiegsmöglichkeiten

Berufseinsteiger, Studenten

### Kontakt

Internet

[www.aeb.com](http://www.aeb.com)

Anschrift

Sigmaringer Straße 109  
D-70567 Stuttgart

## Jetzt durchstarten bei AEB

AEB ist einer der führenden Anbieter von IT-Lösungen für Logistik und Außenwirtschaft. Mehr als 450 Menschen arbeiten bei AEB. Nachwuchsförderung ist für uns wichtig und eine Herzensangelegenheit.

[www.aeb.com/arbeiten](http://www.aeb.com/arbeiten)





# GESTALTE DIE VERSICHERUNGSWELT VON MORGEN

Bei der Allianz gestaltest du die Zukunft der Versicherungswelt: schnell, agil und kundenzentriert. Du stellst bewährte Modelle in Frage und treibst Innovationen voran – von der Marktanalyse über die Idee bis zur Umsetzung.

Zukunftsgestalter, *hier ist euer Zuhause.*

Informiere dich auf  
[careers.allianz.com](https://careers.allianz.com)



## Allianz Deutschland AG

### Unternehmen

Branche Versicherungswesen, Finanzdienstleistungen  
Hauptsitz München  
Standorte Hauptverwaltung: München, Stuttgart  
Mitarbeiter 29.096 Mitarbeiter in Deutschland // 140.553 weltweit  
Umsatz 2018 36,4 Mrd. EUR

### Angebote für Studierende

Praktikum | Werkstudent ja | ja  
Bachelor- | Masterarbeit ja | ja  
Promotion ja

### Arbeitsumfeld

Einstiegsmöglichkeiten Direkteinstieg oder Traineeprogramm? Passend zu Ihrer Studienrichtung gibt es bei uns eine Vielzahl an Einstiegsmöglichkeiten. Die Allianz ist das Haus der 100 Berufe.  
Weiterbildungsmöglichkeiten Herausfordernde und vielseitige Aufgaben, hervorragende Aus- und Weiterbildungsmöglichkeiten sowie individuelle und flexible Karriereplanungen sind für uns selbstverständlich.  
Auslandsaktivitäten Kerngeschäft der Allianz Deutschland AG ist in Deutschland, internationale Zusammenarbeit über alle Ländergesellschaften hinweg.

### Anforderungsprofil

Bedarf für 2019 laufend  
Einstellungskriterien individuell je Einstiegsprogramm  
Auswahlverfahren individuell je Einstiegsprogramm  
Fremdsprachenkenntnisse Englisch

### Kontakt

Internet [careers.allianz.com](https://careers.allianz.com)  
Anschrift Allianz Deutschland AG  
Dieselstraße 6-8  
85774 Unterföhring

Für vollen Durchblick in Einkauf und Qualitätsmanagement



## Allocation Network GmbH

### Unternehmen

Firmenschwerpunkte

Allocation Network ist Experte für Softwarelösungen und Services im strategischen Einkauf und im Qualitätsmanagement. Unsere Software ASTRAS ist ein integriertes Lieferantenmanagementsystem, das Einkaufs- und Qualitätsprozesse optimiert und höchste Compliance erreicht.

Hauptsitz

München

Standorte

München  
Atlanta, USA

Mitarbeiter

45

### Angebote für Studierende

Praktikum | Werkstudent

ja | ja

Bachelor- | Masterarbeit

ja | ja

Promotion

ja

### Anforderungsprofil

Fremdsprachenkenntnisse

Englisch

### Kontakt

Internet

<https://www.allocation.net/einkaufssoftware-e-sourcing-lieferantenmanagement-3/unternehmen/karriere/>

Anschrift

Allocation Network GmbH  
Arabellastraße 17  
81925 München  
Tel: +49 89 2782570

Informatik

Mathematik

BWL

VWL

Wirtschaftsinformatik

Wirtschaftsmathematik

## Wir suchen Softwareentwickler, IT-Consultant und Softwaretester

Haben Sie Interesse, mit uns für die besten Kunden der Welt zu arbeiten?

Dann bewerben Sie sich bei uns: [mail@allocation.net](mailto:mail@allocation.net)



Allocation Network GmbH  
München · Atlanta  
Tel.: +49 89 278257-0  
[mail@allocation.net](mailto:mail@allocation.net)  
[www.allocation.net](http://www.allocation.net)



## DIGITAL WORKFORCE MANAGEMENT DRIVES SUCCESS

Sie möchten mit Ihrer Karriere durchstarten und sich beruflich weiterentwickeln? Dann sind Sie bei ATOSS genau richtig. ATOSS ist Experte für effizientes Arbeitszeitmanagement und bedarfsorientierte Personaleinsatzplanung. Mehr als 30 Jahre Erfahrung und weltweit über 6.500 erfolgreiche Projekte – das ist Intellectual Property, auf das wir stolz sind. Mit innovativen Produktideen und State-of-the-Art Software Lösungen wollen wir den Zukunftsmarkt Wokforce Management immer wieder aufs Neue revolutionieren. Gestalten Sie mit uns zukunftsfähige Arbeitswelten. Wir bieten Ihnen eine spannende Tätigkeit, Entscheidungsfreiräume, Entwicklungsperspektiven und ein dynamisches Arbeitsumfeld, in dem Sie Ihre Fähigkeiten voll zum Einsatz bringen können.

ATOSS Software AG | Rosenheimer Straße 141 h | 81671 München | T +49 89 4 27 71 0  
recruiting@atoss.com | www.atoss.com

### ATOSS Software AG

#### Unternehmen

Branche  
Firmenschwerpunkte

Software  
Entwicklung, Vertrieb und Implementierung von Workforce Management Software Lösungen

Hauptsitz  
Standorte

Rosenheimer Str. 141 h, 81671 München  
Stuttgart, Frankfurt a.M., Düsseldorf, Osnabrück, Hamburg, Berlin, Cham, Wien, Zürich, Timisoara, Utrecht

Mitarbeiter  
Umsatz 2018

Mehr als 480  
62 Mio. EUR

#### Angebote für Studierende

Praktikum   Werkstudent	ja	ja
Bachelor-   Masterarbeit	ja	ja
Promotion	nein	

#### Arbeitsumfeld

Einstiegsmöglichkeiten	ja
Weiterbildungsmöglichkeiten	ja
Auslandsaktivitäten	ja

#### Anforderungsprofil

Bedarf für 2019	Account Manager, IT-Consultants, Product Manager, Strategie- und Prozessberater, Software Entwickler
Einstellungskriterien Auswahlverfahren	Fachliche Anforderungen und Persönlichkeit Telefoninterview, Videointerview, persönliches Interview
Fremdsprachenkenntnisse	Deutsch verhandlungssicher, Englisch fließend, andere Sprachen sind ein Plus

#### Kontakt

Internet	<a href="https://www.atoss.com/de-de">https://www.atoss.com/de-de</a>
Anschrift	ATOSS Software AG Rosenheimer Str. 141 h, 81671 München

Informatik

Mathematik

Physik

BWL

VWL

Wirtschaftsinformatik

Wi - Ingenieurwesen

Wirtschaftsmathematik

Montag

Dienstag

Mittwoch

Donnerstag

# „Some call it work. I call it: delight.“



Linda Alpmann, Ingenieurin in der Entwicklung Scheinwerfer bei Audi. Ihre Methodik ist, Herausforderungen in einem neuen Licht zu sehen. Den perfekten Raum hierzu bietet ihr das Lichtassistentenzentrum von Audi, in dem sie unter anderem bereits die Scheinwerfer des Audi A6 entwickelt hat. Nur ein Beispiel von vielen, wie Vorsprung entstehen kann, wenn Arbeiten sich nicht wie Arbeit anfühlt. Weitere faszinierende Jobs unter [vorsprung-bei-audi.de](http://vorsprung-bei-audi.de)

**Aus Visionen Vorsprung machen.**

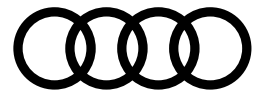

Stand 44

Elektrotechnik

Jura

Informatik

Fahrzeugtechnik

Luft- und Raumfahrt

Maschinenwesen

Mechatronik

Verfahrenstechnik

Chemie

Mathematik

Physik

BWL

VWL

Wirtschaftsinformatik

Wi - Ingenieurwesen

Wirtschaftsmathematik



Montag

Dienstag

Mittwoch

Donnerstag

## AUDI AG

### Unternehmen

Branche

Automotive

Firmenschwerpunkte

Modellreihen Audi A1, Audi A3, Audi A4, Audi A5, Audi A6, Audi A7, Audi A8, Audi TT, Audi Q2, Audi Q3, Audi Q5, Audi Q7, Audi Q8 und Audi R8

Hauptsitz

Ingolstadt

Standorte

Neckarsulm, China, Belgien, Mexiko und Ungarn

Mitarbeiter

weltweit rund 90.000

Umsatz 2018

59,2 Mrd. EUR

### Angebote für Studierende

Praktikum | Werkstudent

ja | nein

Bachelor- | Masterarbeit

ja | ja

Promotion

ja

### Arbeitsumfeld

Einstiegsmöglichkeiten

Graduate Programs, Direkteinstieg in jedem Geschäftsbereich

Auslandsaktivitäten

Auslandspraktika möglich sowie Beschäftigungsverhältnisse in allen Auslandsstandorten

### Anforderungsprofil

Einstellungskriterien

gute Studienleistungen, entsprechende Praxiserfahrung, gute Deutsch- und IT-Kenntnisse, außeruniversitäres Engagement, Eigeninitiative, Kreativität, Durchsetzungsvermögen, unternehmerisches Denken und Handeln, Teamfähigkeit

Fremdsprachenkenntnisse

Fremdsprachenkenntnisse/  
Auslandserfahrung wünschenswert

### Kontakt

Internet

[www.vorsprung-bei-audi.de](http://www.vorsprung-bei-audi.de)

Anschrift

AUDI AG  
Ettinger Straße  
85045 Ingolstadt



Ein Job voller Herausforderungen

Ein Team mit Ambitionen

Die Baader Bank:  
> familiengeführt  
> kapitalstark  
> technologie-  
fokussiert



Wir suchen angehende Profis, die analytisch denken, professionell arbeiten und engagiert handeln – aufgeschlossene Menschen, die bereit sind, sich mit ihrer ganzen Persönlichkeit in unseren Teams einzubringen. Fühlen Sie sich angesprochen? Dann werden Sie Profi bei der Baader Bank.

Weitere Informationen: [www.baaderbank.de/karriere](http://www.baaderbank.de/karriere)

**Baader Bank AG**

**Unternehmen**

Branche  
Firmenschwerpunkte

Finanzdienstleister  
Die Baader Bank ist eine der führenden familiengeführten Investmentbanken im deutschsprachigen Raum. Als Vollbank ist sie in den Geschäftsfeldern Market Making, Capital Markets, Multi Asset Brokerage, Asset Management Services, Banking Services und Research aktiv.

Hauptsitz  
Standorte  
Mitarbeiter

Unterschleißheim bei München  
Frankfurt, Düsseldorf, Stuttgart, London, Zürich, Montreal, NY  
420

**Angebote für Studierende**

Praktikum | Werkstudent  
Bachelor- | Masterarbeit  
Promotion

ja | ja  
nein | nein  
nein

**Arbeitsumfeld**

Einstiegsmöglichkeiten

Direkteinstieg, bitte beachten Sie dazu unsere Stellenangebote unter [www.baaderbank.de/karriere](http://www.baaderbank.de/karriere).

Weiterbildungsmöglichkeiten

Bedarfsorientierte und individuelle Weiterbildungsmöglichkeiten zur Steigerung der fachlichen und persönlichen Qualifikationen.

**Anforderungsprofil**

Bedarf für 2019  
Einstellungskriterien

laufend  
Einschlägige Praktika, überdurchschnittliche Studienleistungen, hohe fachliche und methodische Qualifikation, Kommunikationsstärke und Sozialkompetenz, Eigeninitiative, Affinität zum Wertpapierhandel

Auswahlverfahren

Persönliches Interview mit Beteiligung aus dem Fachbereich und der Personalabteilung, evtl. Telefoninterview

Fremdsprachenkenntnisse

Englisch

**Kontakt**

Internet  
Anschrift

[www.baaderbank.de](http://www.baaderbank.de)  
Weihenstephaner Straße 4  
85716 Unterschleißheim





- Bauwesen
- Elektrotechnik
- Jura
- Kommunikationswiss.
- Psychologie
- Soziologie
- Informatik
- Fahrzeugtechnik
- Luft- und Raumfahrt
- Maschinenwesen
- Mechatronik
- Verfahrenstechnik
- Medizin
- Medizintechnik

- Biologie
- Chemie
- Mathematik
- Physik
- BWL
- VWL
- Wirtschaftsinformatik
- Wi - Ingenieurwesen
- Wirtschaftsmathematik

**“EVERYBODY TALKS ABOUT GLOBALIZATION. I JUST CALL IT TEAMWORK. I’M IN GOOD COMPANY.”**

**ANJU, CONSULTANT**

Bain & Company sucht Nachwuchs mit globalem Selbstverständnis. Lernen Sie uns kennen und erfahren Sie mehr über Ihre einzigartigen Karrierechancen – auf [www.joinbain.de](http://www.joinbain.de)



[joinbain.de](http://joinbain.de)

**BAIN & COMPANY** 

**Bain & Company Germany, Inc.**

**Unternehmen**

Branche	Managementberatung
Firmenschwerpunkte	Managementberatung
Hauptsitz	Boston
Standorte	57 Büros in 36 Ländern 5 Büros im deutschsprachigen Raum (München, Düsseldorf, Frankfurt, Berlin, Zürich)
Mitarbeiter	8.000
Umsatz 2018	> 3 Mrd.

**Angebote für Studierende**

Praktikum   Werkstudent	ja   ja
Bachelor-   Masterarbeit	nein   nein
Promotion	ja

**Arbeitsumfeld**

**Einstiegsmöglichkeiten** Ob als PraktikantIn, UniversitätsabsolventIn oder Professional. Wir interessieren uns für außergewöhnliche Persönlichkeiten aller Fachrichtungen. Ein Einstieg ist ganzjährig möglich.

**Weiterbildungsmöglichkeiten** Sie profitieren von einer steilen Lernkurve, von umfassenden Förderungsmöglichkeiten und der Gelegenheit, mit führenden Unternehmen als Kunden zusammen zuarbeiten.

**Auslandsaktivitäten** Bain & Company ist eine weltweit führende Managementberatung, in der Ländergrenzen keine Rolle spielen - mit Kunden rund um den Globus.

**Anforderungsprofil**

**Bedarf für 2019** 130 Neueinsteiger und 70 Praktikanten

**Einstellungskriterien** Herausragende Studienleistungen, erste Auslands- sowie relevante Praxiserfahrung, analytische Fähigkeiten als auch unternehmerisches Denken und Handeln.

**Auswahlverfahren** Der Auswahlprozess besteht aus einem gegenseitigen Kennenlerngespräch und mehreren Fallinterviews.

**Fremdsprachenkenntnisse** Fließende Deutsch- und Englischkenntnisse werden im deutschsprachigen Raum vorausgesetzt.

**Kontakt**

Internet	<a href="http://www.joinbain.de">www.joinbain.de</a>
Anschrift	Bain & Company Germany, Inc. Karlsplatz 1, 80335 München



## Wertschätzung und Verantwortung

»Offenheit und die Rückendeckung meiner Chefs machen es mir einfach, komplexe Themen anzugehen.«

Mario Reich



## Starten Sie einfach durch.

### Das Trainee-Programm der BayernLB

Sie haben einen guten Abschluss in Wirtschaftswissenschaften oder einem vergleichbaren Studiengang und wollen in der Praxis zeigen, was in Ihnen steckt? Dann ist unser Trainee-Programm für Sie genau richtig. Wir machen Sie fit in einem 15-monatigen maßgeschneiderten Programm und fördern Sie systematisch und individuell – ganz Ihren Fähigkeiten und Interessen entsprechend. Ihr Gewinn: Professionalität und eine faszinierende Berufsperspektive in der Welt der Wirtschaft.

**Arbeiten bei der BayernLB heißt: Authentisch, ehrlich und pragmatisch zu agieren, im Herzen von München, mit Kolleginnen und Kollegen, die Teamspirit und gegenseitige Wertschätzung leben. Kompetent und partnerschaftlich stehen wir unseren Kunden zur Seite, um wirtschaftliche und finanzielle Herausforderungen erfolgreich zu meistern. Ob global aufgestellte DAX-Konzerne, „Hidden Champions“ im Mittelstand, Familienbetriebe, Immobilienunternehmen und Kommunen – als dynamische Geschäftsbank haben wir für jede Anforderung die optimale Lösung.**

► Interessiert? Dann senden Sie Ihre Bewerbung online an:  
[trainee@bayernlb.de](mailto:trainee@bayernlb.de)

BayernLB · Corporate Center Bereich Personal · Nachwuchsentwicklung  
80277 München · Telefon +49 89 2171-24915 · [www.bayernlb.de](http://www.bayernlb.de)



## Bayerische Landesbank

### Unternehmen

Branche  
Firmenschwerpunkte

Bank, Finanzdienstleistung  
Die BayernLB zählt als leistungsfähiger Unternehmens- und Immobilienfinanzierer zu den führenden Geschäftsbanken.

Hauptsitz  
Standorte

München  
Nürnberg, Stuttgart, Frankfurt, Düsseldorf, Hamburg, Berlin, Leipzig, London, Mailand, Paris, New York

Mitarbeiter  
Umsatz 2018

rd. 6.800 in Deutschland, rd. 7.200 weltweit  
220,2 Mrd. EUR

### Angebote für Studierende

Praktikum | Werkstudent ja | ja  
Bachelor- | Masterarbeit ja | ja  
Promotion nein

### Arbeitsumfeld

Einstiegsmöglichkeiten  
Weiterbildungsmöglichkeiten

Traineeprogramm, Direkteinstieg, Praktika  
Interne und externe Seminare und Workshops, Entwicklungsprogramme für Juniors in den Fachbereichen, wie z.B. Real Estate Academy, IT Trainingscamp, AEFMA Certified Expert in Treasury and Markets  
Möglichkeit eines Auslandseinsatzes während der Traineezeit an den Standorten London, New York und Mailand. Darüber hinaus kooperiert die BayernLB mit der internationalen Studentenorganisation AIESEC.

### Auslandsaktivitäten

### Anforderungsprofil

Bedarf für 2019

Traineeprogramm: 28, Praktikum: ca. 60, Direkteinstieg: ca. 25

### Einstellungskriterien

Guter bis sehr guter Abschluss in Wirtschaftswissenschaften, (Wirtschafts-) Informatik, (Wirtschafts-) Mathematik oder Physik. Interesse an einer facettenreichen Tätigkeit in der Finanzbranche, hohe Zahlen- und IT-Affinität

### Auswahlverfahren

Traineeprogramm: eintägiges Assessment Center, Praktikum und Direkteinstieg: Vorstellungsgespräch

### Fremdsprachenkenntnisse

Englisch, gerne Weitere

### Kontakt

Internet  
Anschrift

[www.bayernlb.de/karriere](http://www.bayernlb.de/karriere)  
BayernLB  
Brienner Straße 18, 80333 München

# MIT DEM KOPF DURCH DIE WIR-MACHEN-DAS- SCHON-IMMER- SO-WAND!

## BCG Platinion sucht IT Consultants.

Bei BCG Platinion fragen wir uns nicht, wie die digitale Welt ist – sondern wie sie sein sollte. Bei uns arbeiten kleine, hochmotivierte Teams an der Umsetzung geschäftskritischer IT-Themen renommierter Industrie- und Dienstleistungsunternehmen. Dabei ist uns eine enge Zusammenarbeit mit dem Kunden genauso wichtig wie die persönlichen Aufstiegs- und Entwicklungschancen unserer Mitarbeiter. Sie haben Interesse an einer führenden IT-Beratung und wollen von den Chancen des globalen BCG-Netzwerks profitieren? Dann freuen wir uns auf Ihre Bewerbung.

Mehr Infos auf [karriere.bcgplatinion.de](http://karriere.bcgplatinion.de)



### BCG Platinion

#### Unternehmen

**Branche** IT-Beratung  
**Standorte** In Deutschland: München, Frankfurt am Main, Köln, Berlin, Hamburg  
 Im Ausland: Amsterdam, Brüssel, Kopenhagen, Mailand, Mumbai, New York, Paris, Toronto, Warschau  
**Mitarbeiter** 200 in Deutschland, 450 weltweit

#### Angebote für Studierende

**Praktikum | Werkstudent** ja | nein  
**Bachelor- | Masterarbeit** nein | nein  
**Promotion** nein

#### Arbeitsumfeld

**Einstiegsmöglichkeiten** Direkteinstieg als IT Architect oder IT Consultant  
**Weiterbildungsmöglichkeiten** Karriereentwicklung ist uns sehr wichtig. Dafür bieten wir eine Vielzahl von internen und externen Weiterbildungsmöglichkeiten und orientieren uns dabei selbstverständlich auch an Ihren Wünschen.  
**Auslandsaktivitäten** Hoher Anteil an Auslandsprojekten

#### Anforderungsprofil

**Bedarf für 2019** Kontinuierlicher Bedarf an qualifizierten IT Consultants und IT Architects  
**Einstellungskriterien** Ein mit überdurchschnittlichem Erfolg abgeschlossenes (Fach-)Hochschulstudium mit IT-Bezug sowie nachweisbare relevante Praxiserfahrung, z. B. durch Praktika oder studentische Nebentätigkeiten.  
**Auswahlverfahren** In zwei bis drei Stufen führen Sie gemeinsam mit Ihren potentiellen Kollegen und Vorgesetzten Gespräche durch und lernen anhand von Fallstudien Projekte aus unserem Alltag kennen.  
**Fremdsprachenkenntnisse** Sehr gute Deutsch- und Englischkenntnisse sind unabdingbar für unsere Beratungstätigkeit.

#### Kontakt

**Internet** [karriere.bcgplatinion.de](http://karriere.bcgplatinion.de)  
**Anschrift** Platinion GmbH  
 Erika-Mann-Straße 9  
 80636 München

Elektrotechnik

Informatik

Maschinenwesen

Mathematik

Physik

BWL

Wirtschaftsinformatik

Wi - Ingenieurwesen

Wirtschaftsmathematik

Montag  
Dienstag  
Mittwoch  
Donnerstag





Imagine your software idea paving the way towards a networked society.

[www.start-a-remarkable-career.com](http://www.start-a-remarkable-career.com)

**Welcome to a place where your ideas lead to something big. Welcome to Bosch.** Whether in areas of the Internet of things, automated driving or smart home applications, we constantly set new standards with a stream of new ideas aimed at achieving a truly networked future. This is only possible with the help of a global network of more than 375,000 highly committed employees, with pioneers who break new technical ground every day. So why not join us in starting something remarkable? **Make it happen.**

Let's be remarkable.

## Bosch Building Technologies

### Unternehmen

Branche Energie- und Gebäudetechnik  
 Hauptsitz Grasbrunn, Deutschland  
 Standorte weltweit  
 Mitarbeiter ca. 9.000  
 Umsatz 2018 1,9 Mrd. EUR

### Angebote für Studierende

Praktikum | Werkstudent ja | ja  
 Bachelor- | Masterarbeit ja | ja  
 Promotion ja

### Arbeitsumfeld

Einstiegsmöglichkeiten Praktika, Abschlussarbeiten, Werkstudentenstellen, PreMaster-Programm, Graduate Specialist Program, Junior Managers Program, Doktorandenprogramm, Direkteinstieg

### Anforderungsprofil

Einstellungskriterien Guter Studienabschluss, einschlägige Praxiserfahrung, außeruniversitäres Engagement, Teamfähigkeit, Flexibilität, Eigeninitiative, gute Englischkenntnisse

### Kontakt

Internet [www.bosch-career.de](http://www.bosch-career.de)  
 Anschrift Bosch Sicherheitssysteme GmbH  
 Robert-Bosch-Ring 5  
 85630 Grasbrunn

Stand 40

Elektrotechnik

Kommunikationswiss.

Psychologie

Informatik

Fahrzeugtechnik

Luft- und Raumfahrt

Maschinenwesen

Mechatronik

Verfahrenstechnik

Physik

BWL

VWL

Wirtschaftsinformatik

Wi - Ingenieurwesen

Montag

Dienstag

Mittwoch

Donnerstag



# gemeinsam entwickeln

## BridgingIT GmbH

### Unternehmen

Branche

Automotive; Pharma; Banken und Finanzdienstleister; Handel; Energie und Versorger; Healthcare; Transport und Logistik; Öffentliche Auftraggeber

Firmenschwerpunkte

Die BridgingIT GmbH versteht sich als unabhängiges IT-Beratungsunternehmen, welches die Anforderungen der Fachseite mit Lösungen der IT verbindet. Dabei agiert das Unternehmen branchenübergreifend und -verbindend und verfügt über einen breitgefächerten Kompetenz-Mix aus Fachlichkeit und Methode.

Hauptsitz

Mannheim

Standorte

Frankfurt; Heidelberg; Karlsruhe; Köln; München; Nürnberg; Stuttgart

Mitarbeiter

600

Umsatz 2018

83.000.000 EUR

### Angebote für Studierende

Praktikum | Werkstudent

ja | ja

Bachelor- | Masterarbeit

ja | ja

Promotion

nein

### Arbeitsumfeld

Einstiegsmöglichkeiten

Direkteinstieg; Training-on-the-Job

Weiterbildungsmöglichkeiten

bIT Academy; Skill-Events; Community-Events

### Anforderungsprofil

Bedarf für 2019

60

Einstellungskriterien

Studium der (Wirtschafts-)Informatik, Betriebswirtschaft, Mathematik, des Ingenieurwesens; Affinität zu IT-relevanten Themen und Fragestellungen; Neugier, praxisnahe Kreativität und überzeugende Kommunikationsfähigkeiten; Begeisterung an der Mitgestaltung innovativer Lösungen

Auswahlverfahren

Mehrstufiger Bewerbungsprozess mit telefonischen und persönlichen Interviews

### Kontakt

Internet

<https://www.bridging-it.de/karriere/>

Anschrift

BridgingIT GmbH  
Riesstraße 22  
80992 München

## #BeraterPersönlichkeit

Natascha verlässt regelmäßig ihre Komfortzone und stellt sich neuen Herausforderungen, an denen sie wächst – nicht nur als Consultant, sondern auch beim Surfen.

Kein Arbeitgeber wie jeder andere: Als inhabergeführtes Consulting-Unternehmen ist unsere Arbeitswelt auf Zusammenarbeit ausgerichtet – respektvoll, auf Augenhöhe und mit Spaß am Consulting. Campana & Schott zählt nicht nur zu den besten Arbeitgebern der Consulting-Branche, sondern auch zu den Siegern des diesjährigen Great Place to Work®-Wettbewerbs.

Nach ihrem Masterstudium und ihrer Werkstudententätigkeit bei CS berät Natascha Kunden strategisch und bei der Umsetzung von Digitalisierungs- und Cloudprojekten.

**Welche Leidenschaft bringen Sie mit?**

[www.campana-schott.com/karriere](http://www.campana-schott.com/karriere)



## Campana & Schott Unternehmensgruppe

### Unternehmen

Branche  
Firmenschwerpunkte

Unternehmensberatung  
Projektmanagement, Social Collaboration, Digitale Transformation, Digital Solutions und IoT, Change Management, Digital Workplace, Technology Integration und Development.

Hauptsitz  
Standorte

Frankfurt am Main  
Berlin, Hamburg, Köln, München, Stuttgart, Paris, Wien, Zürich, USA

Mitarbeiter

400

### Angebote für Studierende

Praktikum | Werkstudent  
Bachelor- | Masterarbeit  
Promotion

ja | ja  
ja | ja  
nein

### Arbeitsumfeld

Einstiegsmöglichkeiten

Für Studenten: studentische Mitarbeit als Werkstudent, Praktikant oder für Ihre Abschlussarbeit.  
Für Absolventen: Direkteinstieg nach dem Studium mit einem zweiwöchigen Start-up-Camp und Training on the Job.

Weiterbildungsmöglichkeiten

Wir legen viel Wert auf eine individuelle Weiterbildung. Unser Schulungsprogramm bietet deshalb sowohl interne Weiterbildungen als auch externe Seminare und Zertifizierungen.

### Anforderungsprofil

Bedarf für 2019

Werkstudenten, Abschlussarbeiten, Absolventen, Young Professionals und Professionals

Einstellungskriterien

Wir suchen Beraterpersönlichkeiten, IT-Expert/innen und Projektmanagement-Spezialist/innen.

Auswahlverfahren

Wir freuen uns auf Ihre Online-Bewerbung über unsere Karriereseite. Können wir uns vorstellen mit Ihnen zusammenzuarbeiten, laden wir Sie im ersten Schritt zu einem Telefoninterview ein, um Sie besser kennenzulernen.

Fremdsprachenkenntnisse

Englisch

### Kontakt

Internet  
Anschrift

[www.campana-schott.com/karriere](http://www.campana-schott.com/karriere)  
Gräfstr. 99, 60487 Frankfurt a. Main  
Julia Schneider, Tel.: 069 977883-39  
[recruiting@campana-schott.com](mailto:recruiting@campana-schott.com)







**candidus management consulting** ist eine inhabergeführte Unternehmensberatung mit Hauptsitz in München. Gegründet 2003 von ehemaligen A.T. Kearney und Arthur D. Little Beratern, haben wir uns mit einem starken Umsetzungsfokus und dem methodischen Anspruch einer Top-Management-Beratung im produzierenden Gewerbe etabliert. Unsere Beratungsschwerpunkte liegen in den Bereichen Supply Chain Management und Restrukturierung. Im Rahmen unserer Wachstumsstrategie suchen wir ab sofort zur Verstärkung unseres Teams (Sitz in München) einen:

### Consultant/Berater (m/w/d)

#### IHR AUFGABENGEBIET:

- » Sie übernehmen vom ersten Tag an Verantwortung für Teilprojekte in den Bereichen Supply Chain Management und Restrukturierung
- » Sie entwickeln in enger Zusammenarbeit mit der Projektleitung und unseren Kunden maßgeschneiderte Konzepte und setzen diese zeitnah und pragmatisch um
- » Sie gestalten mit – Ihre Projekte, Ihr Team und Ihre Firma!

#### DAS ERWARTEN WIR VON IHNEN:

- » Ein zügig und mit überdurchschnittlichem Erfolg absolviertes Hochschulstudium mit Masterabschluss
- » Mindestens 3 Jahre Berufserfahrung in Industrie und/oder Beratung mit unseren Beratungsschwerpunkten
- » Verständnis für betriebswirtschaftliche Zusammenhänge, sehr gute analytische und methodische Fähigkeiten sowie einen professionellen Umgang mit Microsoft Office, v.a. Excel
- » Reisebereitschaft, idealerweise Auslandserfahrung, sehr gute Englischkenntnisse und ein sicheres Auftreten

#### DAS DÜRFEN SIE VON UNS ERWARTEN:

- » Ein Team, das an einem Strang zieht und Kundenprojekte mit Transparenz, Leistungsbereitschaft und hohem Qualitätsanspruch zum Erfolg führt
- » Regelmäßige Quartalsmeetings in den Bergen mit gemeinsamer Strategieplanung auf Augenhöhe, Sport und echtem Teamspirit sowie Team-Freitage in unserem Münchner Büro
- » Ein Office in einer der schönsten Gegenden Münchens sowie die Möglichkeit zur flexiblen Gestaltung der Arbeitszeiten (Home Office)
- » Weiterbildung-Basics für alle Consultants plus auf Ihre individuelle Entwicklung zugeschnittene Weiterbildungen sowie ein Mentorenprogramm
- » Ein äußerst attraktives leistungs- und ergebnisabhängiges Vergütungsmodell
- » Firmenkonditionen bei ausgewählten Restaurants und Sportstudios, betriebliche Altersvorsorge, freie Getränke, frisches Obst

Sie können viel? Sie wollen Ihre Erfahrung einsetzen für sich, Ihr Team und Ihre Kunden? Sie brennen für SCM und Transformation Management? Zeigen Sie uns (zunächst mit Anschreiben und CV) wer Sie sind und warum wir zusammenpassen.

**candidus GmbH** | Kerstin Frings | hr@candidus.com | +49 (89) 210285-22



## candidus management consulting - candidus GmbH

### Unternehmen

Branche

Wir sind umsetzungsorientiert im produzierenden Gewerbe in allen Branchen beratend tätig, v.a. Automobilzulieferer, aber auch Schiene, Medizintechnik, Pharma etc.

Firmenschwerpunkte

candidus ist eine inhabergeführte Unternehmensberatung mit Hauptsitz in München, gegründet 2003 mit einem starken Umsetzungsfokus und dem methodischen Anspruch einer Top-Management-Beratung im produzierenden Gewerbe.

Hauptsitz

München-Bogenhausen

Standorte

Unser Hauptsitz ist in München, unsere Consultants arbeiten hauptsächlich in der DACH-Region vor Ort bei den Kunden.

Mitarbeiter

15 (plus Freelancer)

### Angebote für Studierende

Praktikum | Werkstudent

nein | ja

Bachelor- | Masterarbeit

nein | ja

Promotion

nein

### Arbeitsumfeld

Einstiegsmöglichkeiten

Als Junior Consultant in den Bereichen Supply Chain Management und/oder Transformation Management.

Weiterbildungsmöglichkeiten

Wir bieten ein Weiterbildungsprogramm mit Basis-Weiterbildungen für alle Consultants und individuellen Weiterbildungsangeboten je nach fachlichem Interesse unserer Consultants.

### Anforderungsprofil

Bedarf für 2019

Wir suchen Junior Consultants, Consultants und Werkstudenten

Einstellungskriterien

Als Junior Consultant: Masterabschluss; als Werkstudent: Interesse und (Grund-) Kenntnisse im Bereich Supply Chain Management und/oder Transformation Management.

Auswahlverfahren

3 Auswahlrunden: 1 Telefongespräch mit HR, 1 persönliches Treffen mit dem Team (Junior: Vorstellung einer Case Study), 1 persönliches Treffen mit dem Geschäftsführer

Fremdsprachenkenntnisse

Englisch

### Kontakt

Internet

www.candidus.com





ICH WEIß NICHT WAS ICH WILL.

**ICH WILL ALLES!**



CATENATE GMBH

career@catenate.com

MUNICH • ROME • BAAR • SOFIA • AMSTERDAM • MARIBOR

## Catenate GmbH

### Unternehmen

Branche

Catenate ist als europäisches IT-Unternehmen breit aufgestellt und insbesondere in den Branchen Telekommunikation, Automobil, Finanzen, Energie und öffentliche Verwaltung tätig.

Firmenschwerpunkte

Entwicklung von digitalen Lösungen & Weiterentwicklung von Prozessen, IT Projektmanagement & Coaching in agilen/ DevOps Prozessen, Konzeption & Betrieb von Cloud Infrastruktur Architekturen, Entwicklung & Implementierung von Software u.w.

Hauptsitz

München

Standorte

München, Rom, Baar, Sofia, Amsterdam

Mitarbeiter

150

Umsatz 2018

> 15 Mio. EUR

### Angebote für Studierende

Praktikum | Werkstudent

ja | ja

Bachelor- | Masterarbeit

ja | ja

Promotion

ja

### Arbeitsumfeld

Einstiegsmöglichkeiten

Praktika und Werkstudententätigkeit. Beginne schon während des Studiums und sammle wertvolle Praxiserfahrung und gestalte Kundenprojekte mit.

Weiterbildungsmöglichkeiten

Individuell.

### Anforderungsprofil

Bedarf für 2019

laufend

Einstellungskriterien

Persönlichkeit mit Begeisterung für IT-Projekte, Teamfähigkeit, Begeisterung für neue Technologien, analytische und kommunikative Fähigkeiten. Wir suchen neugierige Querdenker, die Spaß an herausfordernden Aufgaben und neuen IT-Fragestellungen haben.

Auswahlverfahren

Wir lernen unsere Bewerber in individuellen Einzelgesprächen im Telefoninterview und On-Site Interview kennen.

Fremdsprachenkenntnisse

Deutsch und Englisch

### Kontakt

Internet

www.catenate.com

Anschrift

Catenate GmbH  
Schleißheimer Straße 156/RGB  
80797 München

Führendes  
Online-  
Unternehmen

Attraktive  
Karriere

CHECK24

## CHECK24 Vergleichsportal

### Unternehmen

Branche	E-Commerce
Firmenschwerpunkte	Versicherungen, Finanzen, Telekommunikation, Energie, Reise, Shopping
Hauptsitz	München
Standorte	Augsburg, Berlin, Bremen, Dortmund, Dresden, Duisburg, Düsseldorf, Essen, Frankfurt, Freiburg, Halle (Saale), Hamburg, Hannover, Köln, Leipzig, Magdeburg, Mainz, Münster
Mitarbeiter	>1000

### Angebote für Studierende

Praktikum   Werkstudent	ja   ja
Bachelor-   Masterarbeit	ja   ja
Promotion	nein

### Arbeitsumfeld

Einstiegsmöglichkeiten	Praktikum, Werkstudententätigkeit, Duales Studium, Abschlussarbeit, Traineeprogramm, Berufseinstieg/ Festanstellung
Weiterbildungsmöglichkeiten	Möglichkeit an internen Trainingsangeboten teilzunehmen, sowie steile Karriere-Chancen (Fach- oder Führungslaufbahn) durch kontinuierliches Wachstum

### Anforderungsprofil

Bedarf für 2019	Hoher Bedarf
Einstellungskriterien	Guter Studienabschluss, spezifische Praktika oder Werkstudententätigkeiten, E-Commerce-Affinität von Vorteil
Auswahlverfahren	Je nach Position in der Regel telefonische und persönliche Vorstellungsgespräche

### Kontakt

Internet	<a href="https://jobs.check24.de/">https://jobs.check24.de/</a>
Anschrift	CHECK24 Services GmbH Erika-Mann-Straße 62-66 80636 München

Stand 25

Kommunikationswiss.

Informatik

Mathematik

Physik

BWL

VWL

Wirtschaftsinformatik

Wi - Ingenieurwesen

Wirtschaftsmathematik

Montag

Dienstag

Mittwoch

Donnerstag



Agile  
Teams

Über 13  
deutsche  
Standorte



### Wir suchen (m/w)

- PHP Entwickler
- .NET Entwickler
- Java Entwickler
- JavaScript Entwickler
- Mobile und App Entwickler
- QA-Manager / Systemadministrator
- Business Development Manager
- Business Intelligence Manager
- Consultant
- Webdesigner
- Online Marketing Manager
- Produktmanager für diverse Bereiche

Viele weitere Stellen & mehr Infos unter [jobs.check24.de](https://jobs.check24.de)  
Wir freuen uns auf ein persönliches Kennenlernen an unserem Stand!

CHECK24



Du bist hochmotiviert und willst mit deiner technischen Expertise und vielen eigenen Ideen etwas bewegen!

PERFORMANCE

EXPERTISE

ABILITY

PROCESS

TARGETS



PASSION

EMPATHY

AMBITION

PEOPLE

TEAM

In einem vielseitigen Team entwickeln wir individuelle Lösungen und setzen diese mit unseren Kunden um.

Neugierig geworden? Dann sprich uns auf der IKOM an oder sende uns deine Bewerbungsunterlagen!



[www.cnx-consulting.de](http://www.cnx-consulting.de)

## CNX Consulting Partners GmbH

### Unternehmen

Branche

Unternehmensberatung

Firmenschwerpunkte

Management- und Prozessberatung in den Bereichen Supply Chain Management und Operations sowie Change Management und Transformation mit den Branchenschwerpunkten Automotive, Luftfahrt, Nutzfahrzeuge, High-Tech und Chemie.

Hauptsitz

München

Mitarbeiter

25

### Angebote für Studierende

Praktikum | Werkstudent

ja | ja

Bachelor- | Masterarbeit

nein | nein

Promotion

nein

### Arbeitsumfeld

Einstiegsmöglichkeiten

Studierende als Praktikanten oder Werkstudenten, Universitätsabsolventen als Consultants, Young Professionals als Senior Consultants/Manager

Weiterbildungsmöglichkeiten

Wir bieten Weiterbildungsmöglichkeiten in fachlichen und methodischen Themen sowie Soft Skills im Rahmen von internen (CNX Academy) und externen Trainings.

Auslandsaktivitäten

Unsere Projekteinsätze finden im internationalen Umfeld statt.

### Anforderungsprofil

Bedarf für 2019

5

Einstellungskriterien

Wir suchen talentierte, engagierte, kunden- und lösungsorientierte Teamplayer.

Auswahlverfahren

Neben der fachlichen Qualifikation ist für uns der persönliche Eindruck entscheidend. Diesen bilden wir uns im Rahmen von Interviews und gegebenenfalls einer Fallstudie.

Fremdsprachenkenntnisse

Verhandlungssicheres Englisch, eine weitere Fremdsprache ist wünschenswert.

### Kontakt

Internet

<http://www.cnx-consulting.de>

Anschrift

CNX Consulting Partners GmbH  
Jutta Dannenböck  
Georg-Muche-Str. 5  
80807 München  
[jutta.dannenboeck@cnx-consulting.de](mailto:jutta.dannenboeck@cnx-consulting.de)

Stand 15

Elektrotechnik

Kommunikationswiss.

Fahrzeugtechnik

Luft- und Raumfahrt

Maschinenwesen

Chemie

Physik

BWL

VWL

Wi - Ingenieurwesen



Montag

Dienstag

Mittwoch

Donnerstag

# Be the ONE who shapes our tomorrow

Wir sind in den letzten Jahren stark gewachsen. Das sind wir vor allem durch Menschen, die mit ihren Fähigkeiten und ihrer Persönlichkeit zur Attraktivität der cbs als Unternehmensberater und Arbeitgeber beigetragen haben. Und wir wollen weiter wachsen. Dafür geben wir als Qualitätsführer jeden Tag unser Bestes.

## SAP TRAINEE PROGRAMM

Mit dem cbs-Traineeprogramm startest Du direkt in Deine Zukunft mit unbefristetem Arbeitsvertrag und attraktivem Gehalt. Dazu machen wir aus Dir in nur vier Monaten einen SAP-Spezialisten und bereiten gemeinsam den Weg für eine Karriere in der SAP-Unternehmensberatung. Interessiert? Dann bewerbe Dich jetzt auf

[cbs-consulting.com](https://www.cbs-consulting.com)



## CORPORATE BUSINESS SOLUTIONS Unternehmensberatung GmbH



Stand 67

Informatik

### Unternehmen

Branche	SAP Consulting, IT-Consulting, Unternehmensberatung
Firmenschwerpunkte	IT-Consulting und Beratung, Technologieberatung
Hauptsitz	Heidelberg
Standorte	Heidelberg, München, Stuttgart, Dortmund, Hamburg, Rüsselsheim, Schweiz, Kuala Lumpur, Singapur, Barcelona, USA
Mitarbeiter	500
Umsatz 2018	82 Mio. EUR

### Angebote für Studierende

Praktikum   Werkstudent	ja   ja
Bachelor-   Masterarbeit	nein   ja
Promotion	nein

### Arbeitsumfeld

Einstiegsmöglichkeiten	Traineeprogramm, Direkteinstieg
------------------------	---------------------------------

### Anforderungsprofil

Bedarf für 2019	30
Einstellungskriterien	Abgeschlossenes Studium BWL, (Wirtschafts-) Informatik, Wirtschaftsingenieurwesen, Mathematik, Physik, Naturwissenschaften Sehr gute Präsentations- und Kommunikationsskills Sehr gute Englischkenntnisse

### Kontakt

Internet	<a href="https://www.cbs-consulting.com/de">https://www.cbs-consulting.com/de</a>
Anschrift	Victoria Kloé HR-Referentin Victoria.kloe@cbs-consulting.de

Mathematik

Physik

BWL

VWL

Wirtschaftsinformatik

Wi - Ingenieurwesen

Wirtschaftsmathematik

Montag

Dienstag

Mittwoch

Donnerstag

# JOIN THE NEW ERA OF FINTECH

We at CRX value innovation, flat hierarchies and responsibility for each individual team member, providing employees with the opportunity to take ownership of their work and step up their professional development.

Are you interested in developing groundbreaking ideas and having an impact on the ongoing revolution in supply chain finance? Visit our open positions at:

[crxmarkets.com/careers](http://crxmarkets.com/careers)



CRX Markets is a bank independent digital marketplace for working capital finance solutions spanning the entire supply chain.



## CRX Markets AG

### Unternehmen

Branche

FinTech, IT, Banking, Factoring, Supply Chain Finance, Finance

Firmenschwerpunkte

CRX ist ein unabhängiger Marktplatz für Working-Capital-Finanzierungslösungen und verbindet Käufer, Lieferanten, Banken und institutionelle Investoren.

Hauptsitz

München

Standorte

München

Mitarbeiter

50

### Angebote für Studierende

Praktikum | Werkstudent

ja | ja

Bachelor- | Masterarbeit

nein | ja

Promotion

nein

### Arbeitsumfeld

Einstiegsmöglichkeiten

Direkteinstieg, Praktikum, Werkstudium, Abschlussarbeiten

Weiterbildungsmöglichkeiten

Vereinbarungen mit den Mitarbeitern nach individuellem Bedarf

Auslandsaktivitäten

Vertrieb Europaweit und Nordamerika

### Anforderungsprofil

Bedarf für 2019

5+

Einstellungskriterien

Motivation und Leistungsbereitschaft, exzellente analytische Fähigkeiten, sorgfältige und gut organisierte Arbeitsweise, unternehmerische Denkweise, Proaktivität, Freude an neuen Herausforderungen

Auswahlverfahren

Nach Eingang der Bewerbungsunterlagen folgen ein Telefon – bzw. Videogespräch, eine Case Study sowie ein finales persönliches Gespräch

Fremdsprachenkenntnisse

Englisch (fließend), weitere Fremdsprachen sind ein Plus

### Kontakt

Internet

[www.crxmarkets.com](http://www.crxmarkets.com)

Anschrift

Landsberger Str. 191, 80687 München

- Jura
- Kommunikationswiss.
- Psychologie
- Informatik
- Mathematik
- Physik
- BWL
- VWL
- Wirtschaftsinformatik
- Wirtschaftsmathematik





## WIR VERBINDEN

MENSCH. MASCHINE. TECHNIK.

GESTALTEN SIE DIE ZUKUNFT SCHON HEUTE

... und werden Sie Teil unseres Erfolgs!

Wir sind ein internationaler Hersteller und Distributor von Displays, Touchscreens, Embedded-, Monitor- & Panel PC-Lösungen für industrielle und professionelle Anwendungen. Haben Sie Freude daran, eigene Lösungen einzubringen?

Dann kommen Sie zu uns: [career@data-modul.com](mailto:career@data-modul.com)

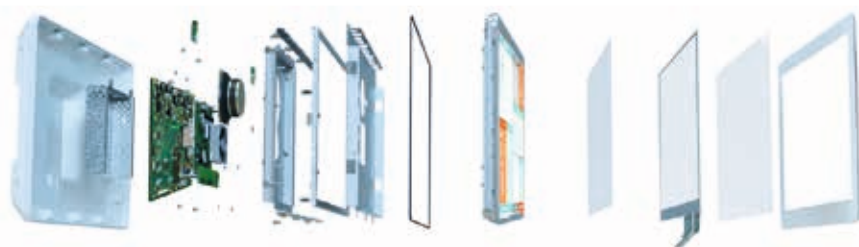

**DATA MODUL AG** | Landsberger Str. 322 | 80687 München | [www.data-modul.com/karriere](http://www.data-modul.com/karriere)

### DATA MODUL AG

#### Unternehmen

Branche

Firmenschwerpunkte

Hauptsitz

Standorte

Mitarbeiter

#### Angebote für Studierende

Praktikum | Werkstudent

Bachelor- | Masterarbeit

Promotion

#### Arbeitsumfeld

Einstiegsmöglichkeiten

Weiterbildungsmöglichkeiten

Auslandsaktivitäten

#### Anforderungsprofil

Bedarf für 2019

Auswahlverfahren

Elektronik, Elektronikfertigung, Displaytechnologie, Hardware, Software  
DATA MODUL verfolgt konsequent den Anspruch, weltweit führender Anbieter professioneller „Visual Solutions“ in den Bereichen Display, Touch, Embedded und Systemlösungen zu sein. DATA MODUL fokussiert sich hierbei auf Entwicklung, Produktion und Vertrieb elektronischer Systeme.

München

Weikersheim, Deggendorf, Lublin, Helsinki, Stockholm, Kolding, Birmingham, Brüssel, Paris, Zürich, Madrid, Mailand, Dubai, Hong Kong, Singapur, Shanghai, Chicago, Atlanta, Tampa New York, Portland, San Diego  
484

ja | ja

nein | nein

nein

Wir suchen Young Professionals und Berufseinsteiger in den Bereichen Product Management, Technical Sales, R&D, hier insbesondere Application Engineering, Software Development, Layout Design Engineering und vieles mehr...

Besuchen Sie unsere Website

[www.data-modul.com](http://www.data-modul.com) oder sprechen Sie uns persönlich an! Wir freuen uns auf Sie!

Umfangreiches Onboarding Programm für alle New Comers, Trainings on the Job, Individuelle Trainingspläne, Interne, aber auch externe Weiterbildungsmöglichkeiten

Wir sind ein internationales Unternehmen und freuen uns auf Kandidaten, die Reisebereitschaft mitbringen und die auch im Ausland für DATA MODUL AG tätig sein wollen!

<https://www.data-modul.com/de/unternehmen/karriere/stellenangebote.html>

Überzeugen Sie uns in einem persönlichen Gespräch mit dem Fachbereich und HR.

Stand 64

Elektrotechnik

Informatik

Physik

BWL

Wirtschaftsinformatik

Wi - Ingenieurwesen

Montag

Dienstag

Mittwoch

Donnerstag

Make IT real



We don't stand still. We stand out.

Driving results. We've Got This.

#CultureCode

- Kommunikationswiss.
- Psychologie
- Soziologie
- Informatik

- BWL
- VWL
- Wirtschaftsinformatik
- Wi - Ingenieurwesen
- Wirtschaftsmathematik



**Dell Technologies**

**Unternehmen**

Branche  
Firmenschwerpunkte

IT  
Die Vision von Dell Technologies ist, menschlichen Fortschritt durch Technologien zu ermöglichen. Kunden jeder Größenordnung – darunter 98 Prozent der Fortune-500-Unternehmen – unterstützen wir mit unseren Lösungen in allen Bereichen der digitalen Transformation.

Hauptsitz  
Standorte

Round Rock, Texas, USA  
München, Frankfurt, Halle, Stuttgart, Düsseldorf, Hannover, Hamburg, Berlin, Nürnberg

Mitarbeiter  
Umsatz 2018

145.000 weltweit  
80,5 Mio. EUR

**Angebote für Studierende**

Praktikum | Werkstudent  
Bachelor- | Masterarbeit  
Promotion

ja | ja  
nein | nein  
nein

**Arbeitsumfeld**

Einstiegsmöglichkeiten

Duales Studium, Praktika, Werkstudententätigkeiten, Direkteinstieg, Nachwuchsentwicklungsprogramm

Weiterbildungsmöglichkeiten

New Hire Trainings, Boot Camps, Entwicklungspläne, Mentoring Programme, cross-funktionale Weiterentwicklungsmöglichkeiten, Laufbahnmodelle, Corporate Volunteering in unseren ERGs

Auslandsaktivitäten

180 Standorte Weltweit

**Anforderungsprofil**

Einstellungskriterien

Bachelor- oder Masterabsolventen in relevanten Studiengängen mit erster Berufserfahrung, gerne im B2B Bereich und IT Umfeld. Ausgezeichnete Kommunikations- und Teamfähigkeiten, hohe Kunden- und Ergebnisorientierung.

Auswahlverfahren

Mehrstufiges Auswahlverfahren mit der Personal- und Fachabteilung oder Assessment Center

Fremdsprachenkenntnisse

Englisch fließend

**Kontakt**

Internet  
Anschrift

www.delltechnologies.com  
Dell GmbH, Osterfeldstraße 84, 85737 Ismaning, Deutschland, Germany



# Wir suchen Dich!

# pbb

DEUTSCHE  
PFANDBRIEFBANK



**Dir ist die hohe Qualität Deines Arbeitsergebnisses wichtig,**  
Du entwickelst Ideen auch jenseits des Offensichtlichen und hast den Kunden dabei immer fest im Blick? Dann passt Du zu uns!

Unsere Kunden kommen mit anspruchsvollen Projekten zu uns – mit diesen befassen wir uns intensiv und immer individuell. Mit Erfahrung und Leidenschaft finden wir auch für besondere Anforderungen passende Lösungen. Wir suchen deshalb Kollegen, die individuelle Lösungen finden und unternehmerisch und kundenorientiert denken.

Studenten und Young Professionals bieten wir ein dynamisches Arbeitsumfeld mit vielseitigen Möglichkeiten, an Themen und Projekten mitzuwirken, sowie flachen Hierarchien – und ein Team mit dem sprichwörtlichen Spirit.

[www.pfandbriefbank.com](http://www.pfandbriefbank.com)

## Deutsche Pfandbriefbank AG

### Unternehmen

Branche

Finanzdienstleistungen

Firmenschwerpunkte

Die pbb ist eine führende Spezialbank für die Finanzierung gewerblicher Immobilien und öffentlicher Investitionsvorhaben - mit Fokus auf Europa und den USA. Die Bank ist börsennotiert und ein führender Pfandbriefemittent.

Hauptsitz

Unterschleißheim bei München. Ab Juli 2019 Garching bei München.

Standorte

Unterschleißheim bei München, Eschborn bei Frankfurt a.M., Berlin, Hamburg, Düsseldorf  
London, Paris, Madrid, Stockholm, New York

Mitarbeiter

793

Umsatz 2018

Operativen Erträge: 471 Mio. EUR

### Angebote für Studierende

Praktikum | Werkstudent

ja | ja

Bachelor- | Masterarbeit

ja | ja

Promotion

ja

### Arbeitsumfeld

Einstiegsmöglichkeiten

Studenten (Praktikum, Werkstudententätigkeit, Abschlussarbeiten) Young Professionals (Trainee, Direkteinstieg) und Professionals

Weiterbildungsmöglichkeiten

Eine Vielzahl von internen und externen Weiterbildungsmaßnahmen.

Auslandsaktivitäten

Praktika oder Direkteinstieg auch im Ausland möglich.

### Anforderungsprofil

Bedarf für 2019

Wir suchen ständig Talente für alle Fachbereiche der Bank.

Einstellungskriterien

Abhängig von der Position.

Auswahlverfahren

Abhängig von der Position, i. d. R. mehrstufiger Auswahlprozess.

Fremdsprachenkenntnisse

Gute Englischkenntnisse. Kenntnis einer weiteren europäischen Sprache von Vorteil.

### Kontakt

Internet

[www.pfandbriefbank.com](http://www.pfandbriefbank.com)

Anschrift

Deutsche Pfandbriefbank AG  
Freisinger Straße 5  
85716 Unterschleißheim



Über 2.000 Mitarbeiter an  
18 Standorten in 10 Ländern.  
Tradition und Innovation gepaart  
mit Heimat und Authentizität.

# Develey

SENF & FEINKOST

*Was unser Senf kann,  
können Sie doch auch?*

*Durch Erfahrung  
geprägt &  
durch Innovation  
ausgezeichnet*



*Besticht durch  
seine Qualität*

*Vielfältig & flexibel  
einsetzbar*

*Ein echtes Original -  
den mag man einfach*

**Develey**  
SENF & FEINKOST

Develey  
SENF & FEINKOST

Levensenf

Bautzner

SENF & FEINKOST

Specht

BBQUE

Vertriebspartner für

kikkoman

SENF & FEINKOST

Develey Senf & Feinkost GmbH · 82001 Unterhaching/München · Telefon (089) 61102-1839 · [humanresources@develey.de](mailto:humanresources@develey.de) · [www.develey.de](http://www.develey.de)

**Develey**  
SENF & FEINKOST

Stand 50

Elektrotechnik

Maschinenwesen

Mechatronik

Verfahrenstechnik

Biologie

Chemie

BWL

VWL

Wirtschaftsinformatik

Wi - Ingenieurwesen

Wirtschaftsmathematik



Montag

Dienstag

Mittwoch

Donnerstag

## Develey Senf & Feinkost GmbH

### Unternehmen

Branche	Lebensmittelbranche
Firmenschwerpunkte	Herstellung und Vertrieb von Senf- und Feinkostprodukten
Hauptsitz	Ottobrunnerstr. 45, 82008 Unterhaching
Standorte	Deutschland, Frankreich, Italien, Österreich, Tschechien, Slowakei, Polen, Türkei, Russland, USA
Mitarbeiter	ca. 2.000

### Angebote für Studierende

Praktikum   Werkstudent	ja   ja
Bachelor-   Masterarbeit	ja   ja
Promotion	nein

### Arbeitsumfeld

Einstiegsmöglichkeiten	Praktikum, Ausbildung, Traineeprogramm, Direkteinstieg
Weiterbildungsmöglichkeiten	Develey Akademie inklusive fachlichen und überfachlichen Entwicklungsprogrammen (Traineeprogramm, Training on the job, Develey Young Performer Programm)
Auslandsaktivitäten	Wachsende Vertriebsaktivitäten im Export, weltweiter Betrieb von Produktionsstätten

### Anforderungsprofil

Bedarf für 2019	Praktikanten, Auszubildende, Trainees, Direkteinsteiger
Einstellungskriterien	Verantwortungsbewusstsein, Interesse an Nachhaltigkeitsthemen, Engagement und Eigenständigkeit, Teamfähigkeit, hohes Qualitätsbewusstsein, gute Microsoft Office Kenntnisse, Reisebereitschaft, Interesse am Arbeiten in einer inhabergeführten Unternehmensgruppe
Auswahlverfahren	Prüfung der Bewerbungsunterlagen, Telefoninterview, persönliche Vorstellungsgespräche
Fremdsprachenkenntnisse	Englisch, Russisch, Polnisch, Chinesisch u. weitere

### Kontakt

Internet	<a href="http://unternehmen.develey.de/karriere/">http://unternehmen.develey.de/karriere/</a>
Anschrift	Develey Senf & Feinkost GmbH Ottobrunner Straße 45 82008 Unterhaching

—  
analytisch.  
technologisch.  
quantitativ.



## Ihre Lösung bei d-fine

### MINT goes Consulting

Starten Sie Ihre Karriere bei d-fine. Entscheiden Sie, ob Sie die klassische, internationale Beraterlaufbahn („Blue“) mit flexibler Wohnortwahl oder die regionale Karriere als Analyst („Orange“) im Rhein-Main-Gebiet oder Rheinland einschlagen.

**Wir freuen uns auf Ihre Bewerbung unter [www.d-fine.com/karriere](http://www.d-fine.com/karriere)**

### d-fine GmbH

#### Unternehmen

Branche  
Firmenschwerpunkte

#### Standorte

#### Angebote für Studierende

Praktikum | Werkstudent  
Bachelor- | Masterarbeit  
Promotion

#### Arbeitsumfeld

Einstiegsmöglichkeiten

#### Auslandsaktivitäten

#### Anforderungsprofil

Einstellungskriterien

#### Kontakt

Internet  
Anschrift

Consulting / Unternehmensberatung

d-fine ist ein führendes europäisches Beratungsunternehmen mit Fokus auf analytisch anspruchsvolle Projekte, die von mehr als 800 naturwissenschaftlich und mathematisch geprägten Experten umgesetzt werden. Unsere Kunden umfassen internationale Großkonzerne genauso wie den Mittelstand und Start-Ups. Berlin, Düsseldorf, Frankfurt, London, München, Wien, Zürich

ja | nein  
nein | nein  
nein

Starten Sie Ihre Karriere bei d-fine und entscheiden Sie, ob Sie die klassische, internationale Beraterlaufbahn als Consultant (Blue) mit flexibler Wohnortwahl oder die regionale Karriere als Analyst (Orange) im Rhein-Main-Gebiet oder Rheinland einschlagen. In jedem Fall werden Sie direkt Teil eines Projektteams vor Ort bei einem unserer Kunden.

Büros in London, Wien und Zürich

Wir suchen Sie als Student/Absolvent der MINT-Studiengänge oder Wirtschaftswissenschaften mit entsprechend quantitativ oder technologisch ausgerichteten Vertiefungsrichtungen. Sie haben sehr gute Studienleistungen, sprechen fließend Deutsch und Englisch und haben eine hohe mathematische und/oder technologische Affinität.

[www.d-fine.com/karriere](http://www.d-fine.com/karriere)  
d-fine GmbH  
An der Hauptwache 7  
60313 Frankfurt am Main  
069 90737 555  
[careers@d-fine.de](mailto:careers@d-fine.de)





# Ausgetretene Pfade verlassen, um die Ecke denken, gemeinsam viel bewegen!

- Spannendes Arbeitsumfeld in einer zukunfts-trächtigen Branche
- Betriebliche Zusatzleistungen
- Agile Start-Up Atmosphäre mit modernen und flexiblen Arbeitsmodellen
- Modern Workplace mit Einsatz von State-of-the-Art-Software
- Breites technologisches Spektrum
- Ein schnell wachsendes Unternehmen aktiv mitgestalten
- Eigene „digatus academy“ zur individuellen Schulung und Weiterbildung
- Raum zur Gestaltung des eigenen Jobprofils

## Wir suchen motivierte Mitarbeiter in:



[bewerbung@digatus.de](mailto:bewerbung@digatus.de) | [www.digatus.de/karriere](http://www.digatus.de/karriere)

## digatus it group AG

### Unternehmen

Branche

Als Full-Service IT-Dienstleister bieten wir alle Kernelemente der Wertschöpfungskette von IT-Infrastruktur, Beratungsprojekten und Softwareentwicklung aus einer Hand.

Firmenschwerpunkte

IT-Consulting, Softwareentwicklung, IT-Services

Hauptsitz

München

Standorte

München, Augsburg, Nürnberg, Frankfurt

Mitarbeiter

> 80

### Angebote für Studierende

Praktikum | Werkstudent

ja | ja

Bachelor- | Masterarbeit

ja | ja

Promotion

nein

### Arbeitsumfeld

Einstiegsmöglichkeiten

Festanstellung, Werkstudententätigkeit, Praktikum

Weiterbildungsmöglichkeiten

Individuelle Weiterbildungsmöglichkeiten

### Kontakt

Internet

[www.digatus.de](http://www.digatus.de)

Anschrift

Elsenheimerstraße 61  
80687 München

Stand 30

Informatik

BWL

VWL

Wirtschaftsinformatik



Montag

Dienstag

Mittwoch

Donnerstag



**Deine Erfolgsmomente  
sind unsere Inspiration**

[diva-e.com/karriere](http://diva-e.com/karriere)

Stand 60

Kommunikationswiss.

Informatik

BWL

Wirtschaftsinformatik

Montag

Dienstag

Mittwoch

Donnerstag

## diva-e Digital Value Excellence GmbH

### Unternehmen

Branche	IT, Online Marketing, E-Commerce
Firmenschwerpunkte	Web- & Application-Development, Konzeption & Design, Content-Management-Systeme, E-Commerce-Plattformen, Hosting, Managed Services, Performance Marketing (SEO, SEA, Content Marketing, Display, Affiliate, Social)
Hauptsitz	Friedrichstraße 147, 10117 Berlin
Standorte	Berlin, Frankfurt, Hamburg, Jena, Karlsruhe, Leipzig, München, Stuttgart
Mitarbeiter	600
Umsatz 2018	66,8 Mio. EUR

### Angebote für Studierende

Praktikum   Werkstudent	ja   ja
Bachelor-   Masterarbeit	ja   ja
Promotion	nein

### Arbeitsumfeld

Einstiegsmöglichkeiten	Bei uns kannst du während des Studiums mit einem Praktikum, einem Werkstudentenjob oder einer Abschlussarbeit einsteigen. Nach deinem Studium ist bei uns ein Direkteinstieg möglich. Wir freuen uns auch über Quereinsteiger!
Weiterbildungsmöglichkeiten	Weiterbildung wird bei uns groß geschrieben! Ob externe Schulungen in deinem Fachgebiet, interne Austauschformate, Hackathons, die diva-e Academy oder der Besuch von Konferenzen – für deine Weiterbildung bieten wir dir verschiedene Möglichkeiten und sind dabei offen für deine Wünsche. Außerdem entwickelst du dich „on the Job“ kontinuierlich weiter.

### Kontakt

Internet	<a href="http://www.diva-e.com">www.diva-e.com</a>
Anschrift	<b>diva-e Platforms GmbH</b> Tassiloplatz 27 81541 München <b>One Advertising GmbH</b> Lucile-Grahn-Str. 39 81675 München <b>intelliAd Media GmbH</b> Sendlinger Str. 7 80331 München



# Der perfekte Einstieg – Karriere bei dmc-group



## DMC Datenverarbeitungs- und Management Consulting GmbH

### Unternehmen

Branche

IT, IT-Beratung

Firmenschwerpunkte

Anforderungsanalyse, Konzeption und Implementierung von IT-Lösungen als Individualsystem oder aus Basis von Standardsoftware

Hauptsitz

München

Standorte

Wien, Paderborn, Timisoara

### Angebote für Studierende

Praktikum | Werkstudent

ja | ja

Bachelor- | Masterarbeit

nein | nein

Promotion

nein

### Arbeitsumfeld

Einstiegsmöglichkeiten

Direkteinstieg, Praktikum oder Werkstudententätigkeiten nach Absprache

Weiterbildungsmöglichkeiten

Interne und externe Weiterbildungsmaßnahmen zu fachlichen, methodischen und persönlichen Schwerpunkten

### Anforderungsprofil

Einstellungskriterien

Erste Erfahrung in IT-Projekten, guter Studienabschluss, Team- und Kommunikationsfähigkeit, Bereitschaft zu selbstständiger Weiterbildung, Begeisterung an der Lösung individueller Problemstellung

Auswahlverfahren

Einzelgespräche, Kurzpräsentation

Fremdsprachenkenntnisse

Englisch

### Kontakt

Internet

[www.dmc-group.com](http://www.dmc-group.com)

Anschrift

Valentin-Linhof-Straße 8  
81829 München

Stand 66

Elektrotechnik

Informatik

Fahrzeugtechnik

Luft- und Raumfahrt

Maschinenwesen

Chemie

Mathematik

Physik

BWL

Wirtschaftsinformatik

Wi - Ingenieurwesen

Wirtschaftsmathematik

Montag

Dienstag

Mittwoch

Donnerstag



**Die Zeit ist reif  
für die Praxis !**

**Starten Sie jetzt beim Technologieführer  
Ihre Karriere in den Bereichen:**

○ **Software-Entwicklung**

○ **Produktmanagement**

○ **Qualitätssicherung**

○ **Sales und Marketing**

○ **IT-Consulting**



**MEHR ERFAHREN:** [careers.docuware.com/de](https://careers.docuware.com/de)  
**HIER BEWERBEN:** [job@docuware.com](mailto:job@docuware.com)

## DocuWare GmbH

### Unternehmen

Branche

IT / Software

Firmenschwerpunkte

Lösungen für Dokumenten-Management und Workflow-Automation - Cloud-basiert oder On-Premises

Hauptsitz

Germering bei München

Standorte

Paris/Frankreich, Weybridge/Großbritannien, Barcelona/Spanien, Sofia/Bulgarien, New Windsor/USA

Mitarbeiter

ca. 300 weltweit

Umsatz 2018

46,65 Mio. EUR

### Angebote für Studierende

Praktikum | Werkstudent

ja | ja

Bachelor- | Masterarbeit

ja | ja

Promotion

nein

### Arbeitsumfeld

Einstiegsmöglichkeiten

Praktika, Werkstudententätigkeiten, Duales Studium, Traineeprogramme, Direkteinstieg in den Bereichen Software-Entwicklung, Produktmanagement, Qualitätssicherung, Sales & Marketing, IT-Consulting

Weiterbildungsmöglichkeiten

Mit einem breiten Angebot karrierefördernder Maßnahmen für Berufseinsteiger und Professionals, mit individueller Weiterbildung und umfassenden Management- und Sprachtrainings bringen wir unsere Mitarbeiter auf die nächste Karrierestufe.

### Anforderungsprofil

Bedarf für 2019

ganzjährig

Einstellungskriterien

Leidenschaft für Digitalisierung. Weitere Kriterien sind abhängig von den Anforderungen an die jeweilige Stelle

Auswahlverfahren

Interviews (persönlich/telefonisch), Arbeitsproben

Fremdsprachenkenntnisse

Englisch

### Kontakt

Internet

[careers.docuware.com/de](https://careers.docuware.com/de)

Anschrift

Therese-Giehse-Platz 2  
82110 Germering







Elektrotechnik

Jura

Kommunikationswiss.

Informatik

Fahrzeugtechnik

Luft- und Raumfahrt

Maschinenwesen

Mechatronik

Verfahrenstechnik

Chemie

Mathematik

Physik

BWL

VWL

Wirtschaftsinformatik

Wi - Ingenieurwesen

Wirtschaftsmathematik



Montag

Dienstag

Mittwoch

Donnerstag

Du bist irgendwie ein Nerd.  
Wir sind irgendwie Nerds.  
Wir sollten uns kennenlernen.

[porsche.de/karriere-eins-zu-null](http://porsche.de/karriere-eins-zu-null)



PORSCHE

## Dr. Ing. h.c. F. Porsche AG

### Unternehmen

Branche

Automobilindustrie

Firmenschwerpunkte

Neben dem Kerngeschäft – der Entwicklung, der Produktion und dem Vertrieb von exklusiven Sportwagen – bietet Porsche über seine Tochtergesellschaften auch technische Entwicklungen für die Industrie, Unternehmensberatung sowie Finanzdienstleistungen und Lifestyle-Produkte rund um seine Fahrzeuge an. Stuttgart

Hauptsitz

Großraum Stuttgart, Leipzig, Berlin, weltweite Niederlassungen

Standorte

Mitarbeiter

mehr als 32.000 Mitarbeiter/innen weltweit

Umsatz 2018

Inland: 23 Mrd. EUR; Weltweit: 25,78 Mrd. EUR

### Angebote für Studierende

Praktikum | Werkstudent

ja | ja

Bachelor- | Masterarbeit

ja | ja

Promotion

ja

### Arbeitsumfeld

Einstiegsmöglichkeiten

Der Einstieg ist in allen Unternehmensbereichen möglich. Klassische Einstiegsmöglichkeit ist das Praktikum, an das sich z.B. auch eine Werkstudententätigkeit oder eine Abschlussarbeit anschließen kann.

Weiterbildungsmöglichkeiten

Wie die Leistung und das Engagement eines jeden bewertet werden und wie der weitere Weg aussehen könnte, wird jährlich zwischen Führungskraft und Mitarbeiter besprochen. In einem fairen Dialog geht es darum, ob und wie die gesteckten Ziele erreicht wurden. Daraus werden individuelle Fördermaßnahmen abgeleitet.

Auslandsaktivitäten

Auslandseinsätze sind in unseren internationalen Vertriebs- und Tochtergesellschaften möglich.

### Kontakt

Internet

[www.porsche.de/karriere](http://www.porsche.de/karriere)

Anschrift

Porsche AG  
Personalmarketing  
Tel: 0711 911 22911  
Mail: [personalmarketing@porsche.de](mailto:personalmarketing@porsche.de)

Berufseinstieg

Praktikum

Werkstudententätigkeit

Abschlussarbeit



## Einsteigen und Durchstarten im IT-Consulting



### fast4ward>>Programm

Unser Einstiegsprogramm in die Beratung fördert und fordert Sie als Hochschulabsolvent (m/w/d) umfassend. Das 6-monatige Programm bietet Ihnen vier Bausteine (Mentoring, Peer-to-Peer, Trainings & Webinare und Training on the job), die Ihre Karriere als Berater/in beschleunigen.

### Umfassende Betreuung bei Abschlussarbeit & Praktikum

Als Partner für fachliche, technische oder organisatorische Fragen stehen Ihnen zwei unserer erfahrenen Betreuer aus den jeweiligen Bereichen als erste Anlaufstelle zur Seite. Ein regelmäßiger Austausch mit Ihren Betreuern ist dabei fester Bestandteil unseres Betreuungsprogramms.

[www.ec4u.com](http://www.ec4u.com)

## ec4u expert consulting ag

### Unternehmen

Branche

Unternehmensberatung

Firmenschwerpunkte

- Kundenmanagement / Customer Journey
- Marketing Automation
- Business Intelligence / Analytics

Hauptsitz

Karlsruhe

Standorte

München und weitere Standorte

Mitarbeiter

>300

Umsatz 2018

~ 36 Mio. EUR

### Angebote für Studierende

Praktikum | Werkstudent

ja | ja

Bachelor- | Masterarbeit

ja | ja

Promotion

nein

### Arbeitsumfeld

Einstiegsmöglichkeiten

Praktika, Abschlussarbeiten, Werkstudententätigkeiten sowie Berufseinstieg mit Schwerpunkt:

- CRM / Marketing Automation-Beratung
- Java / Application Development-Beratung
- BI / Analytics-Beratung
- Frontend / Webtechnologien-Beratung

Weiterbildungsmöglichkeiten

Training-on-the-Job, Mentoring, Trainings und Workshops, fast4ward>>Programm, Mitarbeitergespräche

Auslandsaktivitäten

Wir haben 5 Standorte im Ausland. Daneben arbeiten wir in internationalen Projekten und Projektteams.

### Anforderungsprofil

Bedarf für 2019

>10

Einstellungskriterien

- Fachkenntnisse (technologisch und/oder fachlich)
- Methodenkenntnisse (u.a. Arbeitsorganisation, Projektmanagement)
- Persönliche & soziale Kompetenzen
- Erfahrungen (z.B. aus Praktika)

Auswahlverfahren

- Telefoninterview
- Vorstellungsgespräch

Fremdsprachenkenntnisse

Exzellente Deutsch- und verhandlungssichere Englischkenntnisse

### Kontakt

Internet

[www.ec4u.com](http://www.ec4u.com)

Anschrift

ec4u expert consulting ag  
Zur Giesserei 19-27B  
76227 Karlsruhe



Wir sind eine international tätige Unternehmensberatung mit Sitz in München. Unsere Leidenschaft sind ganzheitliche Lösungen in den Bereichen Supply Chain und Lean Finance. Seit über 15 Jahren helfen wir unseren Klienten erfolgreich zu sein – weltweit, „hands-on“, umsetzungsstark.

Mit erprobten Konzepten und kompetenten Mitarbeiterinnen und Mitarbeitern sind wir ein verlässlicher Partner auf Augenhöhe, der die Leistungssteigerung bei unseren Kunden aus Industrie und Finanzdienstleistung in den Mittelpunkt stellt. Bei EMPORIAS pflegen wir einen respektvollen Umgang miteinander. Damit möchten wir einen Raum für die Entwicklungen von Persönlichkeiten schaffen. Denn nur Menschen, die aktiv Neues gestalten, beraten effektiv, finden Lösungen und setzen diese erfolgreich um.

Die intensive Projektarbeit mit unseren Klienten im In- und Ausland ist zwar ein anspruchsvoller Vollzeitjob, dennoch legen wir großen Wert darauf, dass auch private Bedürfnisse erfüllt werden können. Wir sind davon überzeugt, dass ein ausgewogenes Verhältnis zwischen Berufs- und Privatleben zu motivierten Mitarbeitern führt.

## Was uns auszeichnet:

- Herausfordernde, umsetzungsorientierte Projekte in einem internationalen Umfeld
- Abwechslungsreiche Einsätze bei namhaften Klienten in verschiedenen Branchen
- Flache Hierarchien, kurze Wege, transparente Entscheidungsprozesse und offene Kommunikation
- Raum für eigene Ideen und Initiativen
- Fachliche und persönliche Förderung des individuellen Entwicklungspfadestatt „Up or Out“
- Ein attraktives und leistungsbezogenes Vergütungspaket

Bereits heute engagieren sich über 40 Mitarbeiterinnen und Mitarbeiter für unsere Kunden weltweit.

Mehr Informationen und Stellenangebote gibt es auf unserer Karriereseite unter [www.emporias.de/karriere](http://www.emporias.de/karriere).



Verantwortung verbindet.

EMPORIAS Management Consulting GmbH & Co. KG, Feringastrasse 7, 85774 Unterföhring, Telefon +49 (0) 89.95 84 06 0, [www.emporias.de](http://www.emporias.de)

## Emporias Management Consulting GmbH & Co. KG

### Unternehmen

Branche	Unternehmensberatung
Firmenschwerpunkte	Organisations- & Prozessberatung mit Fokus auf der Industrie und der Finanzdienstleistungsbranche
Hauptsitz	München
Mitarbeiter	40

### Angebote für Studierende

Praktikum   Werkstudent	ja   ja
Bachelor-   Masterarbeit	nein   ja
Promotion	nein

### Arbeitsumfeld

Einstiegsmöglichkeiten	Direkteinstieg - je nach akademischem und beruflichem Hintergrund: Consultant oder Senior Consultant
Weiterbildungsmöglichkeiten	Das EMPORIAS-Schulungsteam stellt eine kontinuierliche Weiterbildung sicher, sowohl bei fachlichen- und branchenbezogenen Themen, als auch bei individuellen Fähigkeiten
Auslandsaktivitäten	Ja - hauptsächlich im europäischen Ausland, z.B. Italien, Frankreich, Ost-Europa, aber auch China und USA

### Anforderungsprofil

Bedarf für 2019	kontinuierlicher Bedarf
Einstellungskriterien	Sehr guter Studienabschluss der Wirtschafts oder Ingenieurwissenschaften, Internationalität, Flexibilität, Reisebereitschaft, professionelles Auftreten sowie ausgeprägte Sozialkompetenz
Auswahlverfahren	Bei Interesse schicken Sie uns bitte Ihre Bewerbungsunterlagen (Anschreiben, Lebenslauf, Zeugnisse etc.), danach werden wir Sie zu einem Bewerbungstag in unser Büro in München einladen.

### Kontakt

Internet	<a href="http://www.emporias.de/">http://www.emporias.de/</a>
Anschrift	Emporias Management Consulting GmbH & Co. KG Feringastrasse 7 85774 Unterföhring bei München Tel.: 49-89-9584060 E-Mail: <a href="mailto:jobs@emporias.de">jobs@emporias.de</a>

Stand 27

Fahrzeugtechnik

Maschinenwesen

BWL

VWL

Wirtschaftsinformatik

Wi - Ingenieurwesen

Wirtschaftsmathematik

Montag

Dienstag

Mittwoch

Donnerstag





**EY**

Building a better working world

# Ist Karriere ein Weg oder ein Ziel?

Ihre Laufbahn ist kein vorbestimmter Pfad, sondern ein Weg, der immer wieder neue Perspektiven bietet – und Ihr Einstieg bei EY der optimale Startpunkt.

[www.de.ey.com/karriere](http://www.de.ey.com/karriere) #BuildersWanted

The better the question. The better the answer.  
The better the world works.

## EY

### Unternehmen

Branche

Wirtschaftsprüfung, Steuerberatung, Transaktionsberatung sowie Managementberatung

Hauptsitz

Stuttgart

Standorte

Deutschland: 20 weltweit: 700+ Büros in mehr als 150 Ländern (Internationale EY-Organisation)

Mitarbeiter

Deutschland: mehr als 10.000; weltweit: rund 260.000 (Internationale EY-Organisation)

Umsatz 2018

Deutschland (2017/2018): Mrd. EUR 2,0; weltweit (2017/2018): Mrd. USD 34,8 (Internationale EY-Organisation)

### Angebote für Studierende

Praktikum | Werkstudent

ja | ja

Bachelor- | Masterarbeit

ja | ja

Promotion

nein

### Arbeitsumfeld

Einstiegsmöglichkeiten

Trainees, Direkteinstieg, Praktika, Werkstudententätigkeit

Auslandsaktivitäten

Mitarbeiter von EY-Deutschland können drei bis maximal 60 Monate lang während ihrer Karriere im Ausland arbeiten und dort wertvolle Erfahrungen sammeln.

### Anforderungsprofil

Bedarf für 2019

Zirka 1.200 Berufseinsteiger und 1.000 Praktikanten im Fiskaljahr 2018/2019

Einstellungskriterien

Gute Examensergebnisse, relevante, studienbegleitende Praktika (In-/Ausland) und/oder erste Berufserfahrung, gute Englisch- und EDV-Kenntnisse, ausgeprägte analytische und konzeptionelle Fähigkeiten, Soft Skills

Auswahlverfahren

Abhängig von der Position

Fremdsprachenkenntnisse

72 Sprachen werden in den Teams und Büros von EY Deutschland gesprochen

### Kontakt

Internet

[www.de.ey.com/karriere](http://www.de.ey.com/karriere)

Anschrift

Ernst & Young GmbH  
Wirtschaftsprüfungsgesellschaft  
Flughafenstraße 61  
70629 Stuttgart



# Individualität ist der neue Standard

EY-Parthenon bietet Ihnen individuelle Karrieremöglichkeiten, die zu Ihrem Leben passen!

[www.ey-parthenon.de/karriere](http://www.ey-parthenon.de/karriere)

## EY-Parthenon GmbH

### Unternehmen

Branche  
Firmenschwerpunkte

Strategieberatung  
Top-Strategieberatung mit Schwerpunkten in Consumer Products, Retail, Industrial Products, Telecommunication, Media Technology, Life Sciences, Private Equity  
Düsseldorf  
Hamburg, München, weltweit über 30 Standorte  
Inland: 180 Mitarbeiter  
Weltweit: 1.600 Mitarbeiter

### Angebote für Studierende

Praktikum | Werkstudent ja | nein  
Bachelor- | Masterarbeit nein | nein  
Promotion nein

### Arbeitsumfeld

Einstiegsmöglichkeiten Bachelor-Absolventen steigen als Associate Consultant ein. Mit Master-Abschluss, MBA oder Promotion starten Sie bei uns als Consultant. Bewerber mit Berufserfahrung, werden entsprechend ihrer praktischen Qualifikation eingestuft.

### Weiterbildungsmöglichkeiten

Coaching- und individuelle Trainingsangebote, Mentoring und Maßnahmen zur persönlichen Weiterentwicklung

### Auslandsaktivitäten

Sie erhalten von Anfang an die Chance, an Projekten im Ausland mitzuwirken.

### Anforderungsprofil

Bedarf für 2019  
Einstellungskriterien

20-30 Hochschulabsolventen  
Sie sind Teamplayer, können herausragende akademische Noten sowie ein Talent für präzise Analysen vorweisen und sind ein geradliniger, kritischer Kopf mit überdurchschnittlich viel intelligenter Neugier.

### Auswahlverfahren

Recruitingtag mit Einzelgesprächen, Gruppendiskussion, Recruitingtest.

### Fremdsprachenkenntnisse

Deutsch und Englisch verhandlungssicher (C1)

### Kontakt

Internet <http://www.ey-parthenon.de/>  
Anschrift EY-Parthenon  
Frau Mirjam Fuest  
Neuer Zollhof 1, 40221 Düsseldorf

Stand 79

- Bauwesen
- Elektrotechnik
- Jura
- Kommunikationswiss.
- Psychologie
- Soziologie
- Informatik
- Fahrzeugtechnik
- Luft- und Raumfahrt
- Maschinenwesen
- Mechatronik
- Verfahrenstechnik

- Biologie
- Chemie
- Mathematik
- Physik
- BWL
- VWL
- Wirtschaftsinformatik
- Wi - Ingenieurwesen
- Wirtschaftsmathematik







**Endlich mal  
mit Profis  
arbeiten!**

**Die Faktor Zehn auf einen Blick:**



**Branche:**  
Softwareentwicklung für namhafte Versicherungsunternehmen



**Unsere Produkte:**  
Kernversicherungssysteme, Mobile Anwendungen, Individuallösungen



**Kollegen:**  
insgesamt 140 in München, Köln und Wien



**Unsere Arbeitswelt:**  
Zusammen mit unseren Kunden entwickeln wir die besten Lösungen



**Unternehmensstruktur:**  
Seit 2013 gehören wir zur ConVista Consulting AG, die erfolgreiches IT- und Business Consulting weltweit betreibt

Wir sind Spezialisten in der Entwicklung und Umsetzung von IT-Strategien im Versicherungsumfeld. Seit 14 Jahren beraten unsere Teams im JAVA SE/EE Bereich. Wir gestalten, entwickeln und implementieren individuelle wie geniale Projekte mit neuen Architekturen und Anwendungen. Du bist kreativ? Dich erwartet eine kollegiale Zusammenarbeit und wir bieten Dir spannende Projekte. Wir sind ehrlich zu unseren Mitarbeitern und ehrlich zu unseren Kunden. So schaffen wir Wow-Effekte und innovative Softwarelösungen mit Herz und Verstand.

**Erfahre mehr über uns:**



**Faktor Zehn AG**

**Unternehmen**

Branche: Softwareentwicklung für namhafte Versicherungen  
 Firmenschwerpunkte: Java- Softwareentwicklung und IT-Beratung  
 Hauptsitz: München  
 Standorte: Köln und Wien  
 Mitarbeiter: 160

**Angebote für Studierende**

Praktikum | Werkstudent: ja | ja  
 Bachelor- | Masterarbeit: nein | nein  
 Promotion: nein

**Arbeitsumfeld**

Einstiegsmöglichkeiten: Praktika, WerkstudentIn, Junior EntwicklerIn, Trainee „Java-Softwareentwicklung und IT-Beratung“ ab 01. Oktober 2019, Onboarding mit MentorIn  
 Weiterbildungsmöglichkeiten: Individuelle Schulungsmöglichkeiten über eigene Academy (z.B.: Scrum, Eclipse, Git, TDD, Projektmanagment uvm.); Teilnahme an Messen, TechTalks & Coding Dojos

**Anforderungsprofil**

Bedarf für 2019: 2-3 Studenten, 3-4 Trainees  
 Einstellungskriterien: Spaß am Programmieren, sicherer Umgang mit Java, Eigeninitiative, aufgeschlossene Art und Freude daran, im Team zu arbeiten.  
 Auswahlverfahren: 1 Überprüfung Deiner Unterlagen  
 2 kurzes Telefoninterview mit HR-Team  
 3 Java-Probeaufgabe  
 4 persönliches Gespräch  
 Fremdsprachenkenntnisse: Sichere Deutsch- und Englischkenntnisse

**Kontakt**

Internet: [www.faktorzehn.com](http://www.faktorzehn.com)  
 Anschrift: Faktor Zehn GmbH  
 Andrea Hohenadl  
 Friedenheimer Brücke 21  
 80639 München  
[jobs@faktorzehn.de](mailto:jobs@faktorzehn.de)  
 +49 89 520 311 634





# WIR SUCHEN DICH!

GESTALTE DEN WANDEL DER AUTOMOBILINDUSTRIE MIT!



*Du magst es in agilen Teams zu arbeiten?  
Du magst analytisches Arbeiten und  
methodisch anspruchsvolle Projekte?*

Es gibt verschiedene Möglichkeiten, eine Karriere innerhalb der FEV Consulting zu starten. Wir suchen nach exzellenten Kollegen auf allen Karriereebenen – von Studenten über Hochschulabsolventen bis hin zu Experten mit langjähriger Berufserfahrung.

Innerhalb der FEV Consulting sehen wir das Team als wichtigsten Erfolgsfaktor. Ein guter „fit“ unserer Mitarbeiter ist ausschlaggebend für die Qualität unserer Ergebnisse. Deshalb legen wir großen Wert auf eine respektvolle, kollegiale und loyale Arbeitsweise. Uns vereint eine unternehmerische Arbeitsweise mit Fokus auf kreative Lösungen, auf Basis aktuellster Markttrends und Informationen. In einem Umfeld stetig wechselnder Herausforderungen hilft uns dieser Arbeitsstil dabei, die Erwartungen unserer Kunden nicht nur zu erfüllen sondern zu übertreffen.

Erfahre mehr über die FEV Consulting, unsere Karrierestufen und aktuellen Stellenausschreibungen unter:

[www.fev-consulting.com](http://www.fev-consulting.com)



**FEV**  
CONSULTING

## FEV Consulting GmbH

### Unternehmen

Branche

Automotive, Aerospace, Commercial Transportation & Equipment

Firmenschwerpunkte

Die FEV Consulting bietet eine einzigartige kundenorientierte Beratung durch die Kombination aus langjähriger Erfahrung im Top Management Consulting und dem technischen Know-How der FEV Gruppe.

Hauptsitz

Aachen

Standorte

Aachen, München, Detroit

### Angebote für Studierende

Praktikum | Werkstudent

ja | ja

Bachelor- | Masterarbeit

ja | ja

Promotion

nein

### Arbeitsumfeld

Einstiegsmöglichkeiten

Es gibt verschiedene Möglichkeiten, eine Karriere innerhalb der FEV Consulting zu starten. Wir suchen nach exzellenten Kollegen auf allen Karriereebenen – von Hochschulabsolventen bis hin zu Experten mit langjähriger Berufserfahrung.

Weiterbildungsmöglichkeiten

Wir fördern unsere Mitarbeiter/innen kontinuierlich mit Trainings, Seminaren und Workshops.

Auslandsaktivitäten

USA-Stipendium

### Anforderungsprofil

Bedarf für 2019

Studenten, Hochschulabsolventen und Berufserfahrene

Einstellungskriterien

Studium des Wirtschaftsingenieurwesens, Betriebswirtschaftslehre, Wirtschaftswissenschaften, Maschinenbau oder einem vergleichbaren Studiengang, Herausragende analytische & kommunikative Fähigkeiten, Hohe Einsatzbereitschaft & Engagement, Ausgeprägte Kreativität & Teamgeist, Professioneller Umgang mit MS Office, Sehr gute Englischkenntnisse

Auswahlverfahren

Bitte senden Sie uns Ihre aussagekräftigen Bewerbungsunterlagen an [consulting@fev.com](mailto:consulting@fev.com)

Fremdsprachenkenntnisse

Englisch

### Kontakt

Internet

[www.fev-consulting.com](http://www.fev-consulting.com)

Anschrift

Neuenhofstraße 181  
52078 Aachen



# Future. Co-created.

NATIONALITIES

38

OFFICES

8

POPULATION

550+

**Futurice is a full-service digital engineering and innovation consultancy.** Our business is built on a solid bedrock foundation of technological, design and consulting excellence forged over 18 years and in more than a 1600 projects.

We build user-centric services that work. Our own tools and methodologies, like Lean Service Creation, IoT Service Kit, IA Design Kit, always put the user first.

We work with organisations and help them change to weather turbulent times. We cooperate with our clients to drive change that help them harness the full innovative potential of their employees, emerging technologies like artificial and augmented intelligence, and disruptive ways to develop business, such as joint ventures and startups.

## Our Culture

- Support
- Learning
- Passion
- Possibility
- Wellbeing
- Trust
- Transparency
- Autonomy



futurice

futurice

Stand 36

## Futurice GmbH

### Unternehmen

Branche

Firmenschwerpunkte

Hauptsitz

Standorte

Mitarbeiter

IT, Consulting, Softwareentwicklung, Design

Consulting, Software development, Software-Design, Data Science

Helsinki

Tampere, Oslo, Stockholm, London, Berlin, München, Stuttgart

500+

### Angebote für Studierende

Praktikum | Werkstudent

Bachelor- | Masterarbeit

Promotion

ja | nein

nein | nein

nein

### Arbeitsumfeld

Einstiegsmöglichkeiten

Weiterbildungsmöglichkeiten

Auslandsaktivitäten

Software Developer, Designer, Business Advisor, Sales Manager, Business Development, Tech Advisor, Data Scientist

Teamlead, Specialist, Managing director, global (lead) roles

Ja

### Anforderungsprofil

Bedarf für 2019

Einstellungskriterien

Auswahlverfahren

Fremdsprachenkenntnisse

Software Developer, Designer, Sales Manager

Humble, creative, open-minded, easy to talk to, Bachelor/Master studies, German skills

Interviews

English is a must, German

### Kontakt

Internet

Anschrift

[www.futurice.com/careers](http://www.futurice.com/careers)

Isarwinkel 14, 81379 München

Informatik

BWL

Wirtschaftsinformatik

Montag

Dienstag

Mittwoch

Donnerstag



## Baue die Medien und Technologien von morgen. Join us.

Wir Burda-Mitarbeiter sind so vielfältig wie unsere Unternehmen, Technologien und Marken. Wir sind Entwickler, Gestalter und Umsetzer, die gemeinsam etwas bewegen wollen. Wir suchen Kolleginnen und Kollegen, die mutig genug sind, mit uns an den Medien von morgen zu bauen.

Join us: [www.burda.com/karriere](http://www.burda.com/karriere)

**Burda...**

**...in good company.**

## Hubert Burda Media

Stand 62

Kommunikationswiss.

Informatik

BWL

VWL

Wirtschaftsinformatik

Montag

Dienstag

Mittwoch

Donnerstag

### Hubert Burda Media Holding Kommanditgesellschaft

#### Unternehmen

Branche

Medien, IT, Verlagswesen

Firmenschwerpunkte

Hubert Burda Media ist mit mehr als 11.900 Mitarbeitern und 600 gedruckten und digitalen Produkten sowie eigener technologischer Entwicklungen eines der größten Medien- und Technologieunternehmen Deutschlands. Wir suchen Talente für unsere starken Marken, wie XING, jameda oder bunte.de. #joinus München & Offenburg

Hauptsitz

Standorte

in Deutschland u.a.: Hamburg, Berlin, Köln international u.a.: London, Hongkong, Sao Paulo

Mitarbeiter

ca. 12.000

Umsatz 2018

2,67 Mrd. EUR

#### Angebote für Studierende

Praktikum | Werkstudent

ja | ja

Bachelor- | Masterarbeit

ja | ja

Promotion

nein

#### Arbeitsumfeld

Einstiegsmöglichkeiten

Bachelor Trainee Programm, Management Graduate Programme, Direkteinstieg, Bachelorarbeit, Praktikum, Werkstudententätigkeit, Masterthesis

Weiterbildungsmöglichkeiten

Kontinuierliches Lernen sowie berufliche und persönliche Weiterentwicklung gehören für uns zu einem erfolgreichen Berufsleben. Wir möchten unsere Mitarbeiter dabei unterstützen, Neues zu lernen. Darum haben Sie die Möglichkeit, aus einer Vielzahl an internen und externen Weiterbildungsangeboten das für Sie passende zu wählen.

Auslandsaktivitäten

Hubert Burda Media ist in 20 Ländern weltweit aktiv. Wichtige Märkte sind Zentral- und Osteuropa, Westeuropa und Asien.

#### Kontakt

Internet

[www.burda.com/karriere](http://www.burda.com/karriere)

Anschrift

Hubert Burda Media Holding  
Kommanditgesellschaft  
Arabellastraße 23  
81925 München





# Do your best work ever.

Die Arbeit bei IBM ist mehr als nur ein Job – es ist eine Berufung: entwickeln, designen, beraten, erfinden. Gemeinsam mit dem Kunden Neues erschaffen. Zusammenarbeiten. Etwas nicht nur besser machen, sondern Projekte angehen, die man für unmöglich hielt. Einfach mit IBM das Beste erreichen. Mehr über unsere Programme für Studierende und Absolventen unter

[ibm.com/jobs/de](http://ibm.com/jobs/de)

Ella  
Bei IBM seit 2014

 IBM Karriere & Jobs  
 @IBMDEcareers



## IBM Deutschland

### Unternehmen

Branche  
Firmenschwerpunkte

Informationstechnologie  
Künstliche Intelligenz, (KI), Business Analytics, Cloud Computing, Blockchain, IoT (Internet of Things) sowie Security

Hauptsitz  
Standorte

Armonk, N.Y. - USA  
in 170 Ländern weltweit, ca. 20 in Deutschland

Mitarbeiter  
Umsatz 2018

366.000 weltweit  
79,6 Mrd. USD

### Angebote für Studierende

Praktikum | Werkstudent  
Bachelor- | Masterarbeit  
Promotion

ja | ja  
ja | ja  
ja

### Arbeitsumfeld

Einstiegsmöglichkeiten

Berufsbegleitendes Masterprogramm, Traineeprogramm, Praktika und Direkteinstieg. Einstieg ins Consulting über Consulting by Degrees.

Weiterbildungsmöglichkeiten

Alle Mitarbeiter\*innen können von Anfang an verantwortungsvolle Aufgaben übernehmen und vielfältige Weiterbildungs-, Entwicklungs- und Karrieremöglichkeiten nutzen.

Auslandsaktivitäten

Niederlassungen in mehr als 170 Ländern

### Anforderungsprofil

Bedarf für 2019

Wir suchen Absolventen\*innen für unser Masterprogramm, Studierende für Praktika + Masterabsolventen\*innen für unser Traineeprogramm. Für Direkteinstieg und Consulting by Degrees suchen wir Bachelor-, Diplom- und Masterabsolventen\*innen

Einstellungskriterien

Teamfähigkeit, hohe Sozialkompetenz, gute Englischkenntnisse, Verantwortungsbereitschaft sowie Kommunikationsstärke

Auswahlverfahren

Je nach Anforderungen Einzelinterviews oder Assessment Center

Fremdsprachenkenntnisse

Englisch

### Kontakt

Internet  
Anschrift

[ibm.com/jobs/de](http://ibm.com/jobs/de)  
IBM Allee 1  
71139 Ehningen



# # SPEZIALIST/IN SEIN ALS # BERATER/IN.



#ifpberaterleben

## ifp - Prof. Dr.-Ing. Joachim Milberg Institut für Produktion und Logistik GmbH & Co. KG

### Unternehmen

Branche	Branchenübergreifende technische Unternehmensberatung
Firmenschwerpunkte	Als international arbeitende Unternehmensberatung führen wir Projekte in den Bereichen Produktion und Logistik durch.
Hauptsitz	Garching bei München
Mitarbeiter	40

### Angebote für Studierende

Praktikum   Werkstudent	ja   ja
Bachelor-   Masterarbeit	ja   ja
Promotion	ja

### Arbeitsumfeld

Einstiegsmöglichkeiten	Einstieg in die Unternehmensberatung als Berater*innen für Produktion und Logistik, Praxisluftschnuppern als Praktikant*in für die Beratung oder Softwareentwicklung, Betreuung von Masterarbeiten und Begleitung bei der Promotion
Weiterbildungsmöglichkeiten	Die Seminare unserer ifp academy sind aufgeteilt in die Vortragsreihe zur Fach- & Methodenkompetenz, in überfachliche Weiterbildung und in das Promotionsprogramm.
Auslandsaktivitäten	Nationale und internationale Beratungsprojekte erfordern eine regelmäßige Reisetätigkeit.

### Anforderungsprofil

Bedarf für 2019	ca. 3
Einstellungskriterien	Studium Ingenieurwesen/ Wirtschaftsingenieurwesen oder Informatik/ Wirtschaftsinformatik.
Fremdsprachenkenntnisse	Englisch

### Kontakt

Internet	www.ifpconsulting.de
Anschrift	ifp - Prof. Dr.-Ing. Joachim Milberg Institut für Produktion und Logistik GmbH & Co. KG Parkring 17 D-85748 Garching b. München www.ifpconsulting.de karriere@ifpconsulting.de

Informatik

Maschinenwesen

Wirtschaftsinformatik

Wi - Ingenieurwesen



Montag

Dienstag

Mittwoch

Donnerstag



**Sie möchten heute die Energiewelt von morgen gestalten?**

Entwickeln Sie Strategien für die Zukunft der Energiewirtschaft – bei innogy Consulting. Als internationale Managementberatung bieten wir Ihnen spannende Karriere- und Aufstiegsperspektiven in einem der wichtigsten Zukunftsmärkte.

Erfahren Sie mehr unter:  
[consulting.innogy.com](https://consulting.innogy.com)

## innogy Consulting GmbH

### Unternehmen

Branche

strategische Unternehmensberatung

Firmenschwerpunkte

Die innogy Consulting GmbH ist eine internationale Managementberatung mit Ursprung in Deutschland. Als Unternehmensberatung mit Hauptsitz in Essen beraten wir eine Vielzahl von Unternehmen in allen strategischen und wirtschaftlichen Fragestellungen des Energiemarktes.

Hauptsitz

Essen

Standorte

Essen, Düsseldorf, Frankfurt, München, Berlin, Dubai, Boston, Prag, London, Den Bosch,

Mitarbeiter

215

### Angebote für Studierende

Praktikum | Werkstudent

ja | nein

Bachelor- | Masterarbeit

nein | nein

Promotion

nein

### Arbeitsumfeld

Einstiegsmöglichkeiten

Consultant

Weiterbildungsmöglichkeiten

Nach 1-3 Jahren besteht die erste Möglichkeit, sich zum Senior Consultant und einige Jahre später zum Project Lead oder Partner im Management weiterzuentwickeln.

Auslandsaktivitäten

Der Anteil an internationalen Projekten liegt bei rund 50 % (bezogen auf alle Standorte).

### Anforderungsprofil

Einstellungskriterien

Sehr guter Masterabschluss, Praktika oder erste Berufserfahrung, vorzugsweise in einer Management- und/oder Strategieberatung Akademische oder praktische Auslandserfahrung

Auswahlverfahren

Online Test, Video Interview, Assessment Center, Folgegespräch

Fremdsprachenkenntnisse

Deutsch, Englisch, Tschechisch, Niederländisch

### Kontakt

Internet

<https://consulting.innogy.com/de/>



**BERATUNG FÜR:**
**Strategie | Management | Prozesse**

1995 in Brasilien gegründet hat sich Integration Consulting schnell zu einer der größten und erfolgreichsten Strategie- und Managementberatungen in Lateinamerika entwickelt und wächst seit 2010 auch stark in Europa. Derzeit haben wir mehr als 300 Mitarbeitern in Büros in São Paulo, Rio de Janeiro, Buenos Aires, Mexico Stadt, Santiago de Chile, San Francisco, London und München.

Wir sind nach Funktionen aufgestellt: Marketing und Sales; Supply Chain; Finance und Management, sowie Implementierung. Diese Struktur erlaubt es uns Best Practices und Know-How über Branchengrenzen hinweg zu identifizieren und bestmögliche Ergebnisse für unsere Kunden zu erzielen. Zudem entwickeln wir mehr als nur Empfehlungen: Wir unterstützen unsere Kunden auch bei der Umsetzung und im Change-Management.

**INTEGRATION MÜNCHEN:**

2015 haben wir zur Unterstützung der Kunden in der DACH-Region das deutsche Büro in München eröffnet. Als Teil eines jungen Teams haben Sie hier die Möglichkeit in einem Start-up mitzuarbeiten und zu erfahren, was es bedeutet ein neues Büro zu eröffnen und ein Unternehmen aufzubauen.

[integrationconsulting.com/de](http://integrationconsulting.com/de)

 /integrationconsulting

 /company/integration-consulting

 /companies/integrationconsulting

**IHRE PERSPEKTIVEN UND HERAUSFORDERUNGEN:**

**Übernehmen Sie Verantwortung:** Unsere Berater übernehmen früh und viel Verantwortung. Sie übernehmen eigene Work Streams und treiben so Projekte voran. Sie arbeiten direkt mit den Klienten bis zur höchsten Unternehmensebene.

**Gestalten Sie die Zukunft von Integration:** Unsere Berater spielen eine entscheidende Rolle bei der Gestaltung der Zukunft unseres Unternehmens, indem sie interne Sonderprojekte und Initiativen leiten. Teil der Unternehmenssteuerung zu sein, ist für unsere Berater professionell und persönlich extrem bereichernd.

**Wachsen Sie mit uns:** Gestalten Sie Ihre einzigartige Karriere bei uns. Sie bestimmen zu Beginn jedes Jahres Ihre Ziele und Ihre "dos and don'ts"; Wir unterstützen Sie mit Coaching und professioneller Planung immer in Hinsicht.

” Wir bieten unseren Berufseinsteigern einen einmaligen Mix aus Unternehmergeist und solider Erfahrung. Wir suchen Menschen, die unser Unternehmen aktiv mitgestalten möchten, während Sie als Berater für einige der herausragendsten multinationalen Kunden Europas tätig sind. “

**Sophie Herrmann** | Direktorin, Deutschland

**Integration Management Consulting GmbH**
**Unternehmen**

Branche

Firmenschwerpunkte

Strategie- und Managementberatung

Integration berät Unternehmen in den Bereichen Marketing und Sales, Supply Chain, Finance und Management sowie Implementierung. In Deutschland sind wir Spezialisten für Post-Merger-Integration.

Hauptsitz

Standorte

São Paulo

München, London, San Francisco, Sao Paulo, Rio de Janeiro, Buenos Aires, Mexico City und Santiago de Chile.

Mitarbeiter

350

**Angebote für Studierende**

Praktikum | Werkstudent

Bachelor- | Masterarbeit

Promotion

ja | ja

nein | nein

nein

**Arbeitsumfeld**

Einstiegsmöglichkeiten

Wir suchen Mitarbeiter zur Unterstützung beim Aufbau unseres Büros in München. Neben einer interessanten Tätigkeit als Berater haben Sie hier die Möglichkeit in einem Start-up mitzuarbeiten und ein Unternehmen mit aufzubauen.

Weiterbildungsmöglichkeiten

Bei Integration bestimmen Sie zu Beginn jedes Jahres Ihre Ziele; wir unterstützen Sie mit individuellem Coaching und professioneller Karriereplanung.

Auslandsaktivitäten

Unsere Projekte setzen wir weltweit um. Innerhalb der ersten drei Jahre arbeiten unsere Berater im Durchschnitt in sieben verschiedenen Ländern und reisen dabei 3.5 Mal um die Welt.

**Anforderungsprofil**

Einstellungskriterien

Starke analytische Fähigkeiten, Führungspotential und Begeisterung für unternehmerische Herausforderungen.

Auswahlverfahren

Nach zwei Online-Eignungstests folgen insgesamt vier Gespräche: Ein HR Interview, eine Fallstudie, ein Interview mit unserem Partner in München sowie in der finalen Runde mit zwei unserer Gründungspartner.

Fremdsprachenkenntnisse

Englisch, weitere Sprachen sind ein Plus.

**Kontakt**

Internet

[www.integrationconsulting.com](http://www.integrationconsulting.com)

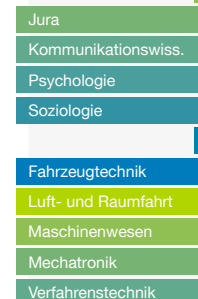

## Kassenärztliche Vereinigung Bayerns

### Unternehmen

Branche	Gesundheitswesen, Gesundheitspolitik, Öffentlicher Dienst
Firmenschwerpunkte	Als moderner Dienstleister im Gesundheitswesen sind wir kompetenter Servicepartner für unsere rund 28.000 Mitglieder - die bayerischen Vertragsärzte und Psychotherapeuten. Wir bieten Beratung für unsere Mitglieder, entwickeln innovative medizinische Versorgungsstrukturen und Qualitätsstandards.
Hauptsitz	München
Standorte	Augsburg, Bayreuth, Nürnberg, Regensburg, Straubing, Würzburg
Mitarbeiter	1.700

### Angebote für Studierende

Praktikum   Werkstudent	ja   ja
Bachelor-   Masterarbeit	ja   ja
Promotion	nein

### Arbeitsumfeld

Einstiegsmöglichkeiten	Projektmanager*in, Fachreferent*in, Anwendungsentwickler*in, Systemspezialist*in, Sachbearbeiter*in, Speziaalsachbearbeiter*in, Assistent*in, Jurist*in, Teamleiter*in
Weiterbildungsmöglichkeiten	Wir bieten fachliche und persönliche Entwicklungsmöglichkeiten durch Weiterbildungsprogramme und eine Kultur, die Wert auf Kompetenz und Neugier legt.

### Kontakt

Internet	recruiting@kvb.de
Anschrift	Elsenheimerstr. 39 80687 München



Foto: iStockphoto.com / popbar

## Sie suchen einen Job, der Sinn macht?

Die Gesundheitsbranche klingt für Sie spannend?  
Ein modernes IT-Umfeld ist reizvoll?

Dann bewerben Sie sich jetzt bei der Kassenärztlichen Vereinigung Bayerns.

Mit 1.700 Mitarbeitern und einem Honorarumsatz von rund sechs Milliarden Euro jährlich ist die KVB ein wichtiger Akteur im Gesundheitswesen. Seien Sie die Verstärkung, die unsere Teams ergänzt, und informieren Sie sich jetzt unter [www.kvb.de/karriere](http://www.kvb.de/karriere).

Stand 28

Jura

Psychologie

Informatik

BWL

VWL

Wirtschaftsinformatik

Montag

Dienstag

Mittwoch

Donnerstag

# Fehlstart oder Next Unicorn?

Mach mit uns den Unterschied.

Du interessierst Dich für Wirtschaftsprüfung,  
Steuer- und Unternehmensberatung?

Wir bieten:

- Werkstudententätigkeiten und anspruchsvolle Praktika für Studenten
- unkomplizierten Direkteinstieg für Absolventen
- vielfältiges Traineeprogramm

[kpmg.de/careers](http://kpmg.de/careers)

#GameChanger

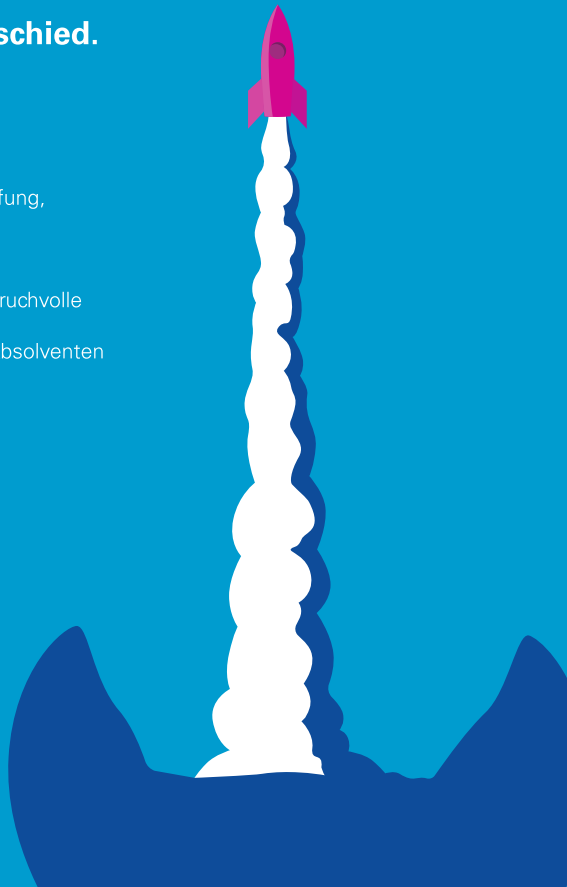

## KPMG AG Wirtschaftsprüfungsgesellschaft

### Unternehmen

Branche

Wir begleiten unsere Mandanten in den Bereichen Wirtschaftsprüfung (Audit), Steuer- (Tax) und betriebswirtschaftliche Beratung (Consulting und Deal Advisory).

Hauptsitz

Berlin

Standorte

Wir haben Standorte deutschlandweit und sind in 154 Ländern tätig.

Mitarbeiter

10.800 Mitarbeiter/innen deutschlandweit, 200.000 Mitarbeiter/innen weltweit

Umsatz 2018

1,73 Mrd. EUR

### Angebote für Studierende

Praktikum | Werkstudent

ja | ja

Bachelor- | Masterarbeit

nein | ja

Promotion

nein

### Arbeitsumfeld

Einstiegsmöglichkeiten

Wir suchen Menschen, die mit uns gemeinsam die Zukunft angehen und so den Unterschied machen: Werde Teil eines unserer Teams, die gemeinsam das bewegen, was die Wirtschaftswelt bewegt.

Weiterbildungsmöglichkeiten

Wir legen ganz gezielt einen Fokus auf die stetige Weiterentwicklung unserer Mitarbeiterinnen und Mitarbeiter: Durch vielfältige fachliche und Soft-Skills-Kurse sowie die Unterstützung bei einschlägigen Berufsexamina wollen wir die Stärken jedes Einzelnen individuell fördern.

### Anforderungsprofil

Bedarf für 2019

Wir suchen immer echte GameChanger. Deshalb stellen wir ganzjährig in allen Geschäftsbereichen ein.

Auswahlverfahren

Wenn du uns mit deinen Unterlagen überzeugen konntest, laden wir dich zu einem persönlichen Vorstellungsgespräch in der jeweiligen Niederlassung ein. In diesem Gespräch solltest du auf allgemeine Fragen zu deiner Person und einzelnen Abschnitten deines Lebenslaufs vorbereitet sein.

### Kontakt

Anschrift

Bei Fragen wende dich gerne an unser Recruiting-Team:  
Kirsten Kronberg-Peukert  
Tel.: 0800 5764 562  
E-Mail: [recruiting@kpmg.com](mailto:recruiting@kpmg.com)





**Arbeiten  
für das,  
was man  
schätzt**



**www.  
muenchen.  
de/karriere**

## Landeshauptstadt München

### Unternehmen

Branche  
Firmenschwerpunkte

Öffentlicher Dienst

München ist vieles, vor allem eine Weltstadt, eine Gemeinschaft und eine Aufgabe. München braucht Menschen, die sich für diese Stadt mit über 1,5 Millionen Einwohnern einsetzen und mit ihren beruflichen Aufgaben die Landeshauptstadt mitgestalten wollen.

Hauptsitz  
Standorte  
Mitarbeiter

München  
Stadtgebiet München  
38.400

### Angebote für Studierende

Praktikum | Werkstudent  
Bachelor- | Masterarbeit  
Promotion

nein | nein  
nein | nein  
nein

### Arbeitsumfeld

Einstiegsmöglichkeiten

Erfahren Sie bei uns am Messestand mehr über die Stadtverwaltung, unsere Unternehmenskultur, die breitgefächerten Tätigkeitsfelder quer durch alle Branchen sowie Karriere- und Weiterbildungsmöglichkeiten.

Weiterbildungsmöglichkeiten

Wir bieten ein breites Fortbildungsangebot mit insgesamt über 1.500 praxisnahen Seminaren.

### Anforderungsprofil

Bedarf für 2019

laufend

### Kontakt

Internet  
Anschrift

www.muenchen.de/karriere  
Landeshauptstadt München  
Personal- und Organisationsreferat  
Marienplatz 8  
80331 München

Stand 39

Bauwesen

Elektrotechnik

Jura

Psychologie

Informatik

Maschinenwesen

Verfahrenstechnik

Medizin

BWL

Wirtschaftsinformatik

Wi - Ingenieurwesen

Montag

Dienstag

Mittwoch

Donnerstag

# WERDEN SIE LICHTGESTALT

**SIE BRENNEN DARAUF, EIGENE IDEEN EINZUBRINGEN?  
SIE ENTWICKELN GERNE SPANNENDE,  
NEUE TECHNOLOGIEN WEITER?  
BEI LEDVANCE GESTALTEN SIE MIT – UND KÖNNEN VON  
DEN BESTEN AUS DER LICHTBRANCHE LERNEN.**





LEDVANCE ist einer der weltweit führenden Anbieter in der Allgemeinbeleuchtung für professionelle Lichtenwender und Endverbraucher mit einem umfassenden Portfolio an LED-Leuchten, fortschrittlichen LED-Lampen, intelligenten und vernetzten Lösungen in den Bereichen Smart Home und Smart Building sowie traditionellen Leuchtmitteln.

Wir verknüpfen die Aufbruchstimmung und den Gründergeist einer neu formierten Firma mit der Kompetenz und der Stabilität eines Traditionsunternehmens. Kurz gesagt: Wir sind ein junges Unternehmen mit mehr als 100 Jahren OSRAM Erfahrung.

Wir bei LEDVANCE denken neu. Als Team von Experten aus den verschiedensten Disziplinen bringen wir frische Ideen und smarte Lösungen in eine moderne, vernetzte Welt.

Sprechen Sie mit unseren Personalberatern ([career@ledvance.com](mailto:career@ledvance.com)) oder bewerben Sie sich gleich online über unser Jobportal: [www.ledvance.de/jobs](http://www.ledvance.de/jobs)

 [facebook.com/ledvance](https://facebook.com/ledvance)  
 [xing.com/companies/ledvance](https://xing.com/companies/ledvance)  
 [linkedin.com/company/ledvance](https://linkedin.com/company/ledvance)



VISIT [LEDVANCE.DE/KARRIERE](http://LEDVANCE.DE/KARRIERE)

## LEDVANCE GmbH

### Unternehmen

Branche

Firmenschwerpunkte

Lichttechnik

Wir entwickeln zukunftsweisende und effiziente Lichtprodukte, die das Leben schöner machen – dies reicht von traditionellen Leuchtmitteln über fortschrittliche LED-Lampen und standardisierten LED-Leuchten bis hin zu intelligenten und vernetzten Lösungen in den Bereichen Smart Home & Smart Building.

Hauptsitz

Garching bei München

Standorte

Vertreten in rund 50 Standorten weltweit

### Angebote für Studierende

Praktikum | Werkstudent

nein | ja

Bachelor- | Masterarbeit

ja | ja

Promotion

nein

### Arbeitsumfeld

Einstiegsmöglichkeiten

In unserem Technologieunternehmen forschen und entwickeln naturgemäß Ingenieure, Techniker und IT-Spezialisten. Komplettiert wird unser Team durch Marketing,- Kommunikations- und Vertriebsexperten, Produktmanager, Logistiker sowie Einkäufer, Prozessoptimierer, Projektmanager, Controller, Steuerberater, Juristen und Personalier.

Weiterbildungsmöglichkeiten

Wir bieten individuelle Weiterbildungsangebote, ein Open Mentoring Programm sowie diverse Leadership-Programme, welche Sie aktiv in Ihrer beruflichen und persönlichen Entwicklung unterstützen.

### Kontakt

Internet

[www.ledvance.de/unternehmen/karriere](http://www.ledvance.de/unternehmen/karriere)

Anschrift

LEDVANCE GmbH  
Parkring 33  
85748 Garching bei München



# TEAMPLAYER

Als international führendes Unternehmen entwickeln wir leistungsstarke Software zum Betrieb von komplexen Kundenbindungsprogrammen sowie Location-Based Services für Kunden wie **Lufthansa Miles & More**, **PAYBACK**, **bahn.bonus** u.v.m.

### ES ERWARTEN DICH:

- ⊕ Ein Top-Start mit guten Karrierechancen
- ⊕ Spannende IT-Projekte
- ⊕ Ein eigener Aufgabenbereich
- ⊕ Die besten Kollegen der Welt

### TEAMPLAYER GESUCHT IM BEREICH:

- ⊕ Systemarchitektur
- ⊕ Agile Softwareentwicklung und Testing
- ⊕ Technisches Projektmanagement
- ⊕ Business Analysis



Weitere Benefits: Kantine, Fitness Studio, Fahrkostenpauschale und jede Menge Events!

# AT WORK

JA, WIR HABEN EIN **SPIELZIMMER MIT KICKER, BAR, FIFA GAMES, X-BOX** UND VIELES MEHR...

WENN DU DEINE ENERGIE ZUEM IN DIE ENTWICKLUNG UNSERER WELTWEIT FÜHRENDEN LOYALTY SOFTWARE UND DEN BETRIEB INTERNATIONALER KUNDENBINDUNGSPROGRAMME STECKEN MÖCHTEST...

DANN WILLKOMMEN ALS **PRAKTIKANT, WERKSTUDENT, TRAINEE ODER JUNIOR** IN UNSEREM TEAM IN MÜNCHEN!



## LOYALTY PARTNER SOLUTIONS GmbH

### Unternehmen

**Branche** IT-Dienstleister im Bereich Loyalty Management Software und Location-Based-Services für die Branchen Airlines, Retail, Hospitality, Travel & Transportation

**Firmenschwerpunkte** Loyalty Partner Solutions GmbH (LPS) betreibt leistungsstarke Software zum Management von Kundenbindungsprogrammen und bietet von der Konzeption über die Integration und den Betrieb eines Bonusprogrammes alles aus einer Hand. Zu den Kunden zählen Miles & More, PAYBACK oder die Deutsche Bahn AG.

**Hauptsitz** München

**Standorte** Deutschland

**Mitarbeiter** 160

### Angebote für Studierende

Praktikum | Werkstudent ja | ja  
Bachelor- | Masterarbeit ja | ja  
Promotion nein

### Arbeitsumfeld

**Einstiegsmöglichkeiten** Praktikum, Werkstudententätigkeit, Trainee Programm und Direkteinstieg in den Bereichen Product Development, Operations, Delivery, Project Services sowie Sales & Marketing

### Anforderungsprofil

**Einstellungskriterien** (Wirtschafts-) Informatik oder ein vergleichbares fortgeschrittenes Studium, Interesse an Loyalty-Programmen. Wir suchen motivierte Teamplayer mit Lust auf anspruchsvolle Projekte.

**Auswahlverfahren** Bewirb Dich mit Anschreiben, Lebenslauf und Zeugnissen über [lpsolutions.com/karriere](https://lpsolutions.com/karriere).

**Fremdsprachenkenntnisse** Deutsch, Englisch

### Kontakt

**Internet** [lpsolutions.com/karriere](https://lpsolutions.com/karriere)

**Anschrift** Loyalty Partner Solutions GmbH  
Theresienhöhe 12  
80339 München





Positive Thinking Company



Durchstarten mit Teamspirit //

### Wir sind nicht normal //

Wirklich nicht. Wir sind anders. Viele sagen es von sich, bei uns ist es so: Wir arbeiten mit Herzblut, sind voll bei der Sache, digital, unternehmungslustig, praxis-orientiert, anspruchsvoll – und eines ist uns bei allem ganz wichtig: der Teamspirit. Den leben wir. Er macht uns stark und das macht bei mayato den Unterschied.

Werden Sie Teil unseres Teams – als **Werkstudent/in oder Berufseinsteiger/in!**

Besuchen Sie uns auch unter:

- [facebook.com/mayato.de](https://facebook.com/mayato.de)
- [instagram.com/mayato\\_gmbh](https://instagram.com/mayato_gmbh)
- [twitter.com/mayatogmbh](https://twitter.com/mayatogmbh)
- [kununu.com/mayato](https://kununu.com/mayato)

[www.arbeiten-bei-mayato.com](https://www.arbeiten-bei-mayato.com)

## mayato GmbH

### Unternehmen

Branche

IT Beratung Fokus Business Intelligence & Analytics

Firmenschwerpunkte

mayato realisiert Lösungen in den Bereichen Customer Analytics, Industry Analytics, Financial Analytics und IT Operations Analytics.

Hauptsitz

Berlin

Standorte

Berlin, Frankfurt, München, Mannheim und Wien

Mitarbeiter

130

### Angebote für Studierende

Praktikum | Werkstudent

nein | ja

Bachelor- | Masterarbeit

nein | ja

Promotion

nein

### Arbeitsumfeld

Einstiegsmöglichkeiten

Werden Sie Teil unseres Teams als Werkstudent/in, Masterand/in oder Junior Berater/in!

Weiterbildungsmöglichkeiten

Weiterbildung. Fast ohne Ende. Jeder, der möchte, kann bei uns durchstarten. Denn wir fördern alle – individuell. Versprochen.

Auslandsaktivitäten

Übrigens, wir sind nicht nur ein starkes Team bei mayato, sondern sind Teil einer starken internationalen Organisation, der Positive Thinking Company.

### Anforderungsprofil

Bedarf für 2019

25

Einstellungskriterien

Sie studieren (Wirtschafts-) Informatik, (Wirtschafts-) Mathematik, Statistik, Physik oder überzeugen durch ihr analytisches Know-how und ausgeprägte Zahlenaffinität oder haben ihr Studium bereits abgeschlossen.

Auswahlverfahren

Wir freuen uns, Sie in zwei Telefonaten und einem abschließenden persönlichen Gespräch kennenzulernen.

Fremdsprachenkenntnisse

verhandlungssichere Deutsch,- und Englischkenntnisse in Wort und Schrift

### Kontakt

Internet

<https://www.arbeiten-bei-mayato.com/>

Anschrift

mayato GmbH  
Friedrichstraße 121  
10117 Berlin



Stand 61

Informatik

Mathematik

Physik

BWL

VWL

Wirtschaftsinformatik

Wi - Ingenieurwesen

Wirtschaftsmathematik



Montag

Dienstag

Mittwoch

Donnerstag

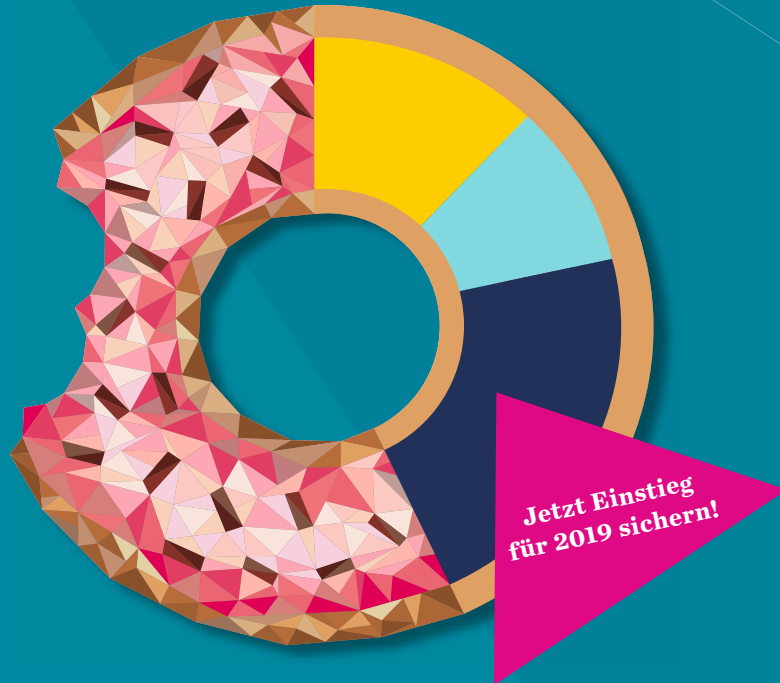

Jetzt Einstieg  
für 2019 sichern!

# Verbinde Biss mit Business.

Und gestalte Deine Karriere ganz nach  
Deinem Geschmack.

Bei McKinsey kannst Du Dich in verschiedenen Branchen ausprobieren. Du sammelst wertvolle Erfahrung auf unterschiedlichen Projekten. Baust Dir dadurch ein breites fachliches Spektrum auf. Und kannst Dich anschließend auf das spezialisieren, was Dich am meisten reizt. Mit dem „Fellow im Leave“ kannst Du außerdem nach zwei Jahren Deinen Master machen oder promovieren. Bei voller Weiterzahlung Deines Gehalts.

Jetzt bewerben: [einstieg.mckinsey.de](http://einstieg.mckinsey.de)

 #erlebeMcKinsey

## McKinsey & Company, Inc.

### Unternehmen

Branche Topmanagement-Beratung  
Standorte Berlin, Düsseldorf, Frankfurt am Main, Hamburg, Köln, München, Stuttgart, Wien  
Mitarbeiter ~ 1.500 Berater in Deutschland und Österreich

### Angebote für Studierende

Praktikum | Werkstudent ja | nein  
Bachelor- | Masterarbeit nein | nein  
Promotion nein

### Arbeitsumfeld

Einstiegsmöglichkeiten Ob mit Bachelor, Master, Promotion/MBA oder Berufserfahrung, wir bieten Dir den maßgeschneiderten Einstieg - als (Junior) Fellow, Associate oder Young Professional.

Weiterbildungsmöglichkeiten Persönliche Betreuung, individuelles Coaching und vielfältige Trainings sorgen dafür, dass unsere Berater(innen) ihre Fähigkeiten optimal entwickeln können.

Auslandsaktivitäten Aufgrund der weltweiten Präsenz von McKinsey mit mehr als 120 Büros in über 60 Ländern ergeben sich regelmäßig zahlreiche Möglichkeiten, im Ausland bzw. in einem internationalen Kontext zu arbeiten.

### Anforderungsprofil

Einstellungskriterien Wir achten auf sehr gute analytische und kommunikative Fähigkeiten sowie außeruniversitäres Engagement. Ebenso sind Kreativität und Teamfähigkeit gefragt.

Auswahlverfahren Bewerbung und Auswahltag (persönliche Interviews und exemplarische Fallstudien)  
Fremdsprachenkenntnisse Englisch

### Kontakt

Internet [www.karriere.mckinsey.de](http://www.karriere.mckinsey.de)  
Anschrift Christophstraße 17  
50670 Köln

Stand 46

- Bauwesen
- Elektrotechnik
- Jura
- Kommunikationswiss.
- Psychologie
- Soziologie
- Informatik
- Fahrzeugtechnik
- Luft- und Raumfahrt
- Maschinenwesen
- Mechatronik
- Verfahrenstechnik
- Medizin
- Medizintechnik
- Sportwissenschaften
- Biologie
- Chemie
- Mathematik
- Physik
- BWL
- VWL
- Wirtschaftsinformatik
- Wi - Ingenieurwesen
- Wirtschaftsmathematik

Montag

Dienstag

Mittwoch

Donnerstag



Mercer bietet Unternehmen eine Vision. Dazu unterstützen 21.000 Kollegen an 42 Standorten weltweit unsere Kunden täglich dabei, die Gesundheit, den Wohlstand und die Leistungsfähigkeit ihrer Mitarbeiter zu verbessern. Als global führendes Beratungsunternehmen gestalten wir die Zukunft schon heute – **Make Tomorrow. Today.**

**Cäcilia Lugauer**, ehemalige Werkstudentin und seit 2017 Consultant im Investments Team, beschreibt ihre Arbeit folgendermaßen:

*"Als Consultant in der Wealth Strategy Group entwickle ich Strategien und Lösungen in der Kapitalanlage und im Risikomanagement unserer Kunden. Ich kann somit z.B. beeinflussen, wie unsere Kunden ihre Gelder für die Pensionszusagen ihrer Belegschaft anlegen und gewährleiste damit deren Wohlstand im Alter. Zu meiner abwechslungsreichen Arbeit gehört auch der Kontakt zu Kollegen und Kunden aus aller Welt.*

*Zusätzlich schätze ich bei Mercer die flexiblen Arbeitsbedingungen (verschiedene Arbeitszeitmodelle, Homeoffice- und Sabbatical-Möglichkeiten), die Coaching- und Mentoringangebote sowie umfangreiche Weiterbildungsmöglichkeiten (z. B. zum CFA Charterholder oder Aktuar).*

*Zusammenfassend sehe ich Mercer als einen Arbeitgeber, bei welchem ich mich aktiv einbringen kann, gefordert werde und mich fortlaufend weiterentwickle."*

Werden Sie Kollegin oder Kollege von Cäcilia in der Wealth Strategy Group (Investments) in München oder Frankfurt als

### CONSULTANT INVESTMENTS (W/M/D)

Wir suchen Mitarbeiter (w/m/d), die frische Ideen mitbringen und sich in einem kleinen, aber schlagkräftigen Team mit quantitativer Modellierung, Portfoliooptimierung sowie der qualitativen Analyse von Investment-Strategien beschäftigen wollen.

#### Ihr Profil:

- Überdurchschnittlicher Studienabschluss (Bachelor oder Master bzw. Diplom) mit finanzwirtschaftlicher oder (wirtschafts-) mathematischer Ausrichtung.
- Freude an der Lösung finanzmathematischer Aufgaben mit Hilfe moderner Programmiersprachen.
- Verhandlungssicher in deutscher und englischer Sprache in Wort und Schrift.
- Gute MS Office-Kenntnisse sowie Programmierkenntnisse, z.B. in Matlab.
- Kommunikative und soziale Kompetenz im Umgang mit Kunden und Kollegen, verbunden mit der Fähigkeit Sachverhalte eigenständig entscheidungsrelevant aufzubereiten.

**Wir bieten Ihnen** eine herausfordernde Arbeit mit Kollegen und Kunden aus aller Welt – in einer leistungsorientierten und dynamischen Kultur. Individualität und Teamgeist, Professionalität und Spontaneität, Eigeninitiative und Unterstützung durch einen Mentor – all das sind Aspekte, die sich bei Mercer nicht ausschließen, sondern ergänzen.

Unsere flexiblen Arbeitszeitmodelle sowie mobile Arbeitsweisen bieten Ihnen die Möglichkeit, eine gute Balance zwischen Beruf und Freizeit zu schaffen.

**Haben wir Ihr Interesse geweckt?** Dann freuen wir uns über Ihre Bewerbungsunterlagen mit Angabe der oben genannten Kennziffer, des bevorzugten Standortes und Ihrer Gehaltsvorstellung über unser Online-Tool. Mehr Informationen über uns finden Sie auf <http://www.mercer.de/>.

Mercer ist eine hundertprozentige Tochter von Marsh & McLennan Companies (NYSE: MMC), ein globales Beratungsunternehmen in den Bereichen Risikomanagement, Unternehmensstrategie und Personalmanagement (<http://www.mmc.com>).

Kennziffer: R\_038863

Standort: München, Frankfurt

Ansprechpartner: Beenda Oppitz  
069-66977-8207



## Mercer Deutschland GmbH

### Unternehmen

Branche

Beratung im Bereich Retirement (bAV), Investments, Human Capital, Health & Benefits und M&A

Firmenschwerpunkte

Als global führendes Beratungsunternehmen in den Bereichen Talent, Health, Retirement und Investments hilft Mercer Unternehmen weltweit, die Gesundheit, den Wohlstand und die Leistungsfähigkeit ihrer Mitarbeiter zu steigern.

Hauptsitz

Frankfurt am Main

Standorte

Düsseldorf; München; Stuttgart; Hamburg

Mitarbeiter

>500

Umsatz 2017

107,2 Mio. EUR

### Angebote für Studierende

Praktikum | Werkstudent

ja | ja

Bachelor- | Masterarbeit

ja | nein

Promotion

nein

### Arbeitsumfeld

Einstiegsmöglichkeiten

Als Young Professional oder Junior Consultant können Sie sich auf eine interessante Karriere mit vielen Lern-, Wachstums- und Aufstiegsmöglichkeiten freuen. Auch als Werkstudent oder Praktikant können Sie erste Erfahrungen bei uns sammeln.

Weiterbildungsmöglichkeiten

zahlreiche Seminare, Kurse, Zertifizierungsprogramme und Schulungsveranstaltungen, die online oder persönlich abgehalten werden.

Auslandsaktivitäten

Mercer betreut und berät Kunden im In- und Ausland, so dass zeitlich begrenzte Auslandsaufenthalte möglich sind.

### Anforderungsprofil

Bedarf für 2019

Praktikanten, Werkstudenten, Young Professionals, Junior Consultants

Einstellungskriterien

variieren je nach Position

Auswahlverfahren

digitale / face-2-face Interviews und je nach Position ein Online Assessment

Fremdsprachenkenntnisse

deutsch und englisch - weitere Fremdsprachen sind jederzeit willkommen.

### Kontakt

Internet

<https://www.mercer.de/>

Stand 48

Jura

Informatik

Mathematik

BWL

VWL

Wirtschaftsinformatik

Wirtschaftsmathematik



Montag

Dienstag

Mittwoch

Donnerstag



**Microsoft Deutschland GmbH**
**Unternehmen**

Branche	Software
Firmenschwerpunkte	Lösungen für Partner und Kunden der Automobilindustrie, Bildung und Forschung, Einzelhandel, Fertigung, Finanzdienstleistungen, Gesundheitswesen, Öffentlicher Sektor
Hauptsitz	München
Standorte	München, Köln, Berlin, Hamburg, Stuttgart, Walldorf, Bad Homburg
Mitarbeiter	135000
Umsatz 2018	110,4 Mrd US\$

**Angebote für Studierende**

Praktikum   Werkstudent	ja   ja
Bachelor-   Masterarbeit	nein   nein
Promotion	nein

**Arbeitsumfeld**

Einstiegsmöglichkeiten	Microsoft Aspire Experience: Das Direkteinstiegsprogramm für AbsolventInnen bieten wir in den Bereichen Technical Sales, Strategic Sales, Marketing oder IT Consulting an
Weiterbildungsmöglichkeiten	Die Microsoft Aspire Experience ist ein Einstiegsprogramm, welches die AbsolventInnen über 18-24 Monate hinweg mit nationalen, internationalen, persönlichen und virtuellen Trainings begleitet und so die Möglichkeit schafft, sich früh ein internationales Netzwerk im Unternehmen aufzubauen

**Anforderungsprofil**

Bedarf für 2019	AbsolventInnen für unser Direkteinstiegsprogramm Microsoft Aspire Experience
Einstellungskriterien	exzellenter Hochschulabschluss (Bachelor oder Master), interkulturelle & internationale Erfahrung, einschlägige Praxiserfahrung, fließende Englisch- u. Deutschkenntnisse
Auswahlverfahren	Online Bewerbung mit CV, Skype Interview, eintägiges Assessment Center im Office in München
Fremdsprachenkenntnisse	Englisch, Deutsch

# MACH Karriere bei Microsoft

## Unsere Einstiegsmöglichkeiten für IT-Begeisterte

Zwei Wege führen zum größten Softwareunternehmen der Welt und einem der Top-Arbeitgeber Deutschlands:

- STEP** – das Praktikantenprogramm für Studierende.
- MACH** – das zweijährige Einstiegsprogramm für Hochschulabsolventen.

Wir freuen uns auf Ihre Online-Bewerbungen auf: [careers.microsoft.com](https://careers.microsoft.com)

Oder besuchen Sie uns auf  unter Microsoft Careers Deutschland.



# Join our success story



Murata's technologies, electronics components, modules and solutions are used everywhere, contributing to a **safer, healthier and more efficiently connected world.**

As a leading, global high tech house, we challenge ourselves every day to develop solutions that will enable a smarter future for everyone.

Whether you are an experienced professional or a new graduate, you will find great opportunities to contribute, learn, and develop alongside a talented, diverse global team.

[murata.com](http://murata.com)

Be part of a global team

Enjoy work that matters

Learn, develop and grow



**muRata**  
INNOVATOR IN ELECTRONICS

## Murata Electronics B.V. Germany Branch

### Unternehmen

Branche

Firmenschwerpunkte

Elektronische Komponenten

Murata ist ein weltweit führender Hersteller von elektronischen Komponenten, Modulen und Systemlösungen für Anwendungen in den Bereichen Automotive, Healthcare, Industry, Communication, IoT / M2M, Energy und anderen.

Hauptsitz

Standorte

Gegründet 1944 in Kyoto, Japan

Niederlassungen und Produktionsstätten in Asien, Europa, Nord- und Südamerika

Mitarbeiter

Umsatz 2018

75.000 Mitarbeiter weltweit

ca. 10 Mrd. EUR

### Angebote für Studierende

Praktikum | Werkstudent

Bachelor- | Masterarbeit

Promotion

ja | ja

ja | ja

nein

### Arbeitsumfeld

Einstiegsmöglichkeiten

Nutzen Sie die Chance als Trainee (m/w/d), Praktikant (m/w/d), Werkstudent (m/w/d), Product Support Engineer (m/w/d), Junior Sales Engineer (m/w/d) oder Junior Business Development Engineer (m/w/d) bei Murata einzusteigen und teilen Sie mit uns die Begeisterung an der Zukunft der Elektronik.

Weiterbildungsmöglichkeiten

Interne und externe Schulungen und Weiterbildungen

### Anforderungsprofil

Bedarf für 2019

Einstellungskriterien

Auswahlverfahren

Fremdsprachenkenntnisse

ganzjährig

Wir suchen „Innovatoren“ die mit uns die Welt durch neue Technologien gestalten.

Senden Sie bitte Ihre Bewerbungsunterlagen per E-Mail an unsere Personalabteilung - [careers@murata.de](mailto:careers@murata.de). Ihre Ansprechpartnerin ist Angelika Arnold.

Englisch

### Kontakt

Internet

Anschrift

[www.murata.com](http://www.murata.com)

Murata Electronics Europe B.V. Germany Branch  
Holbeinstraße 23  
90441 Nürnberg

**muRata**

INNOVATOR IN ELECTRONICS

Stand 77

Elektrotechnik

Maschinenwesen

Mechatronik

Verfahrenstechnik

Chemie

Physik

BWL

Wi - Ingenieurwesen

Montag

Dienstag

Mittwoch

Donnerstag

How will you shape

# netlight ?

- born in Stockholm in 1999
- over 1000 employees
- 28 nationalities
- network organization
- transparency & equality
- trust & fun
- knowledge sharing
- mentoring program
- community
- competence
- creativity
- business sense

## Choose your location ...

- Munich
- Stockholm
- Oslo
- Zurich
- Helsinki
- Berlin
- Hamburg
- Copenhagen

## ... embrace diversity ...

- Media
- Retail & E-Commerce
- Healthcare & Insurance
- Finance, Banking & Payment
- Gaming & Gambling
- Mobility & Travel

## ... follow your passion ...

- Software Developer
- Web Developer
- Mobile Developer
- QA Manager
- Enterprise & System Architect
- Data Analyst & Data Scientist
- IT-Consultant
- Project Manager
- Scrum Master

... and create your Netlight moments!

Wanna know more? Come by and visit us!



Netlight Consulting GmbH



## Netlight Consulting GmbH

### Unternehmen

Branche

Digital transformation goes far beyond pioneers and so does our industry reach. We implement new and individual IT-solutions, covering different industries.

Firmenschwerpunkte

Netlight provides genuine consulting services within Software Engineering and IT Management for leaders in the digital industry. The combination of competence, creativity and business sense is what makes Netlight stand out.

Hauptsitz

Stockholm

Standorte

Stockholm, Oslo, Helsinki, Copenhagen, Munich, Hamburg, Berlin and Zurich

Mitarbeiter

>1000

### Angebote für Studierende

Praktikum | Werkstudent

nein | ja

Bachelor- | Masterarbeit

nein | nein

Promotion

nein

### Arbeitsumfeld

Einstiegsmöglichkeiten

We are looking for passionate people with compatible values who can contribute to our culture.

Weiterbildungsmöglichkeiten

Our culture is based on knowledge sharing and the passion to learn from each other. To continue to grow, every Netlighter has an own mentor who coaches him or her through the entire career.

Auslandsaktivitäten

Projects need to be conducted in close cooperation with the client which implies our presence. Due to this reason, we only do local projects but also offer the chance to experience an assignment abroad, e.g. in Stockholm.

### Anforderungsprofil

Bedarf für 2019

We are continuously searching for great people with a tech background.

Einstellungskriterien

We are looking for great people with the right skill set & professional attitude to become a genuine consultant.

Auswahlverfahren

Feel free to get in touch with us!

Fremdsprachenkenntnisse

German, English

### Kontakt

Internet

www.netlight.com





- **Praktika** ▪ **Studentenjobs**
- **Abschlussarbeiten**
- **Young Professionals**

Wir bieten dir abwechslungsreiche Tätigkeiten, du hast flexible Arbeitszeiten – die du auch teilweise zu Hause erbringen kannst. Du lernst agile Vorgehensweisen und Methoden und bist Teil des Teams. Unser erfahrenes Team unterstützt und coacht dich. Du tauschst dich intensiv mit den Kollegen aus, lernst IT-Trends kennen und kannst diese ausprobieren. Wir haben gemeinsam Spaß bei der Arbeit. Wir bringen dich weiter!

[www.novatec-gmbh.de/karriere](https://www.novatec-gmbh.de/karriere)

## Novatec Consulting GmbH

### Unternehmen

Branche	IT- Dienstleistung
Firmenschwerpunkte	IT-Consulting und Softwareentwicklung
Hauptsitz	Leinfelden-Echterdingen
Standorte	Berlin, Frankfurt, Hamburg, Hannover, Karlsruhe, München, Zweibrücken
Mitarbeiter	> 200

### Angebote für Studierende

Praktikum   Werkstudent	ja   ja
Bachelor-   Masterarbeit	ja   ja
Promotion	nein

### Arbeitsumfeld

Einstiegsmöglichkeiten	Direkteinstieg als Junior IT-Consultant und Junior Software Engineer
Weiterbildungsmöglichkeiten	Vielfältige interne und externe Weiterbildungsangebote

### Anforderungsprofil

Einstellungskriterien	Begeisterung für die IT-Branche, Erfahrung mit modernen Softwareentwicklungsmethoden, -prozessen und -werkzeugen, hohe Kommunikations- und Teamfähigkeit
Auswahlverfahren	Bewerbungen können per E-Mail an <a href="mailto:karriere@novatec-gmbh.de">karriere@novatec-gmbh.de</a> eingereicht werden. Bei positiver Rückmeldung ist der nächste Schritt ein Vorstellungsgespräch.
Fremdsprachenkenntnisse	Sehr gute Deutsch- und Englischkenntnisse

### Kontakt

Internet	<a href="https://www.novatec-gmbh.de/karriere/">https://www.novatec-gmbh.de/karriere/</a>
Anschrift	Dieselstraße 18/1, 70771 Leinfelden-Echterdingen





# KOMMEN SIE ZU OPEN TEXT UND WERDEN SIE TEIL UNSERER ERFOLGSSTORY!

### WUSSTEN SIE SCHON...

- OpenText™ ist Marktführer für Unternehmens-Software im Enterprise Information Management (EIM), mit strategischen Partnerschaften mit SAP, Microsoft, Salesforce und Oracle.
- Mit über 12.000 Mitarbeitern weltweit bieten wir Lösungen für die digitale Transformation und ermöglichen so das intelligente und vernetzte Unternehmen. Wir helfen Firmen, Prozesse und Supply Chains zu digitalisieren.
- In unser Consulting-Bereich Professional Services arbeiten mehr als 2.000 Mitarbeiter Tag für Tag mit unseren Kunden, um sie auf der „digitalen Reise“ zu begleiten und erfolgreich zu machen.

### SIE STUDIEREN ODER HABEN DAS STUDIUM GERADE ABGESCHLOSSEN?

Für unsere Standorte **Frankfurt, München, Düsseldorf** suchen wir

- Absolventen und Young Professionals aus den Bereichen **Informatik, Naturwissenschaften und angrenzenden Bereichen.**

### WERDEN SIE TEIL EINES TEAMS UNSERES CONSULTING-BEREICHS ALS:

- Junior Berater SAP (m/w)
- Junior Technical Consultant (m/w)
- Junior Project Manager (m/w)
- Werkstudent (m/w)

Besuchen Sie unsere Webseite  
[www.opentext.de/careers](http://www.opentext.de/careers)



## OpenText Software GmbH

### Unternehmen

Branche	Software, IT, Consulting, Support, Software-Entwicklung, Vertrieb
Firmenschwerpunkte	Software, IT, Consulting, Software-Entwicklung, Vertrieb
Hauptsitz	Waterloo Canada
Standorte	München, Frankfurt, Düsseldorf, Hamburg, Berlin
Mitarbeiter	12.000
Umsatz 2018	2,8 Mrd. USD

### Angebote für Studierende

Praktikum   Werkstudent	ja   ja
Bachelor-   Masterarbeit	ja   ja
Promotion	nein

### Arbeitsumfeld

Einstiegsmöglichkeiten	Direkteinstieg, Werkstudententätigkeit, Praktikum
Weiterbildungsmöglichkeiten	- Trainings über die firmeneigene Learning Services Abteilung - Online-Trainings zu vielfältigen Themen (Technik, Soft Skills, BWL) - Consulting-Training - Projektmanagement und Zertifizierung
Auslandsaktivitäten	120 Offices weltweit, Internationale Kunden, Internationale Teams

### Anforderungsprofil

Bedarf für 2019	Offene Stellen im Consulting, Support, Produktentwicklung, Sales
Einstellungskriterien	- Wir suchen die High Potentials und besten Talente - Technischer Hintergrund - Kundenorientierung - sehr gute Englischkenntnisse
Auswahlverfahren	Interview
Fremdsprachenkenntnisse	Englisch

### Kontakt

Internet	<a href="https://www.opentext.com/about/careers">https://www.opentext.com/about/careers</a>
Anschrift	Open Text Software GmbH Werner-von-Siemens-Ring 20 85630 Grasbrunn/München



# NOCH FRAGEN?

**4,5 MIO. MAL**  
wird PAYBACK  
täglich genutzt

**TOP 3**  
der Shopping-Apps

**7 MIO.**  
aktive App  
Nutzer

**30 MIO.**  
Kunden

**1.000**  
Deployments

**200**  
Datenbanken

**5.000**  
Server

**AGILE**  
Entwicklung

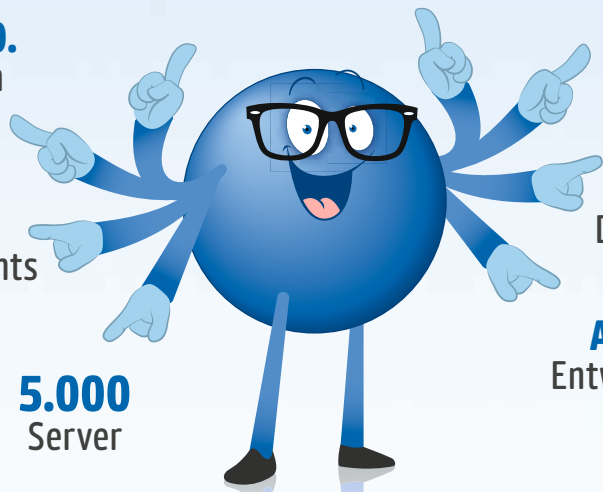

Zahlen und Fakten beziehen sich auf Deutschland

## EXTRA-PUNKTE VON UNS FÜR DICH:



COOLES TEAM



ESSZIMMER



TURNHALLE



UM DIE ECKE



SPIELZIMMER



GET-TOGETHER



PAYBACK.net/karriere

## PAYBACK GmbH

### Unternehmen

Branche

Firmenschwerpunkte

Kommunikation, Medien, Technologie

PAYBACK ist das erfolgreichste deutsche Bonusprogramm und die größte Multichannel-Marketingplattform mit einer Mission: #alleswirdapp

Hauptsitz

München

Standorte

Deutschland, Polen, Indien, Mexiko, Italien, Österreich

Mitarbeiter

570

### Angebote für Studierende

Praktikum | Werkstudent

ja | ja

Bachelor- | Masterarbeit

ja | ja

Promotion

nein

### Arbeitsumfeld

Einstiegsmöglichkeiten

Praktikum, Werkstudententätigkeit, Trainee Programm und Direkteinstieg in den Bereichen IT Product Development & DevOps, Product Management, Marketing, Key Account Management sowie Analytics.

Weiterbildungsmöglichkeiten

Bei uns übernimmst Du von Anfang an herausfordernde Aufgaben, an denen Du persönlich wachsen und Dein berufliches Können stetig erweitern kannst.

Auslandsaktivitäten

Mit weltweit über 120 Millionen Kunden in 6 Ländern wächst unser Erfolg auch weltweit jeden Tag.

### Anforderungsprofil

Einstellungskriterien

Du bist ein motivierter Teampayer im fortgeschrittenen Studium und hast Lust auf spannende Projekte.

Auswahlverfahren

Bewirb Dich mit Anschreiben, Lebenslauf und Zeugnissen auf unserer Karriereseite. Bei uns erwarten Dich Interview-Runden, Case Studies und die Möglichkeit Kollegen vorab kennenzulernen.

Fremdsprachenkenntnisse

Englisch

### Kontakt

Internet

PAYBACK.net/karriere

Anschrift

PAYBACK GmbH  
Theresienhöhe 12  
80339 München



**DAY 1.**

## JUNIOR IT MANAGER (M/F/D) - SOLUTION AND APPLICATION MANAGER

As Junior IT Solution Manager you will be end-to-end responsible for a specific set of applications. This responsibility entails close partnership with the respective business domains (e.g. Supply Chain, Finance, Marketing or Sales) for which you will be coached to build up deep expertise. You will engage and lead a my matter from "innovate to operate" as relates to your solution. Starting with ideation for disruptive business change through digital, you will assess vendor landscapes, settle contracts, define business value, lead sprints/pilots/projects, drive adoption with your business partners, get hands-on in the applications you are owning from the presentation layer to the socket, define & monitor performance of all ITIL processes. Your ownership will entail the full lifecycle! Interested? Apply now via [www.pgcareers.com](http://www.pgcareers.com)!

### YOU OFFER:

- Passion for business and technology.
- Relevant experience (studies, personal projects, < 3 years of working experience).
- Good understanding of IT Innovation & methodologies and tools.
- Ability to simplify complex solutions.
- Very good communication skills.

### WE OFFER:

- Responsibility and exciting projects from Day 1.
- Competitive salary & adjustments.
- Social benefits (e.g. gym, company shop, company pension plan, equity-plan).
- Individual coaching, trainings & networking opportunities.



## Procter & Gamble GmbH

### Company

Industry

Company focus

Headquarters

Locations

Employees

Sales 2018

### Offers for students

Internship | Working student

Bachelor- | Master thesis

Doctoral studies

### Working environment

Entry opportunities

Training possibility

Activities abroad

### Job profile

Needs for 2019

Job requirement

Selection procedure

Language skills

### Contact

Internet

Address

Consumer goods

Beauty Care (BRAUN, Gillette, Olay)  
 Fabric Care (Ariel, Lenor, febreze)  
 Oral Care (Oral-B, Blend-a-med, Blend-a-dent)  
 Feminine Care (Always)  
 Baby Care (Pampers)

Schwalbach am Taunus (Frankfurt am Main)

Kronberg (Frankfurt am Main), Groß-Gerau (Frankfurt am Main), Berlin, Euskirchen (Cologne), Marktheidenfeld (Würzburg), Altfeld (Würzburg), Walldürn (Würzburg), Worms (Mannheim), Crailsheim

95.000

59 billion EUR

yes | yes

yes | yes

no

We hire at entry-level. All our hires have the potential to be our next CEO.

We heavily invest in the training and development of our colleagues - after all, we promote from within.

Offices in 70+ countries, selling products in over 180 countries.

Interns and full-time new hires for all business functions and from all study fields.

Ability to simplify complexity, passion for technology and innovation, relevant experience both in study and extra-curricular activities

(1) Online application via [www.pgcareers.com](http://www.pgcareers.com), (2) online assessment, (3) offline assessment and interviews, (4) offer

English

[www.pgcareers.com](http://www.pgcareers.com)

Procter & Gamble Service GmbH  
 Sulzbacher Str. 40-50  
 65824 Schwalbach am Taunus



## Prozesswerk GmbH

### Unternehmen

Branche

Automobil-Industrie, Maschinen- und Anlagenbau, Medizintechnik

Firmenschwerpunkte

Beratung, Qualitätsorientierte Optimierung von Produktprozessen in der gesamten Prozesskette, Produktmanagement, Lean Mechatronik, Systems Engineering

Hauptsitz

Unterföhring

Standorte

Unterföhring

Mitarbeiter

25

Umsatz 2018

2,9 Mio. EUR

### Angebote für Studierende

Praktikum | Werkstudent

nein | ja

Bachelor- | Masterarbeit

ja | ja

Promotion

nein

### Arbeitsumfeld

Einstiegsmöglichkeiten

Direkteinstieg als (Junior-)Consultant und Senior Consultant

Weiterbildungsmöglichkeiten

Launch der Hauseigenen Prozesswerkakademie:  
Individuelle Weiterbildungsmöglichkeiten je nach Interesse und Bedarf, z.B. zu den Themen Projektmanagement, Automotive SPICE, Funktionale Sicherheit, Software-/ Testmanagement und Six Sigma

Auslandsaktivitäten

Im Rahmen einzelner Projekte möglich

### Anforderungsprofil

Bedarf für 2019

5-7

Einstellungskriterien

Technik-Affinität, Interesse an Prozessen, strukturierte Arbeitsweise, Teamplayer, offen für Neues, Querdenker

Auswahlverfahren

Wir überzeugen uns gegenseitig in persönlichen Gesprächen.

Fremdsprachenkenntnisse

Englisch

### Kontakt

Internet

[www.prozesswerk.eu](http://www.prozesswerk.eu)

Anschrift

Prozesswerk GmbH  
FeringasträÙe 10b  
85774 Unterföhring



**PROZESSE, DIE LAUFEN.**

**LAUF MIT!**

**WIR SIND AUF DER SUCHE NACH (m/w/d):**

(Junior-) Consultant Schwerpunkt Maschinenbau/Wirtschaftsingenieur

(Junior-) Consultant Schwerpunkt Elektrotechnik

(Junior-) Consultant Schwerpunkt Informatik Qualitätsmethodiker

Prozesswerk GmbH | FeringasträÙe 10b | 85774 Unterföhring | [www.prozesswerk.eu](http://www.prozesswerk.eu)

# Lead, don't follow

The opportunity  
of a lifetime



Das vierte Jahr in Folge attraktivster Arbeitgeber der Branche? Unser einzigartiger Teamzusammenhalt und unser Fairplay untereinander machen's möglich! Sichere dir deinen Anteil am Erfolg und starte deine Karriere jetzt bei der Nummer 1!



© 2019 PricewaterhouseCoopers GmbH Wirtschaftsprüfungsgesellschaft. Alle Rechte vorbehalten.  
„PwC“ bezeichnet in diesem Dokument die PricewaterhouseCoopers GmbH Wirtschaftsprüfungsgesellschaft,  
die eine Mitgliedsgesellschaft der PricewaterhouseCoopers International Limited (PwCIL) ist. Jede der Mitgliedsgesellschaften  
der PwCIL ist eine rechtlich selbstständige Gesellschaft.

## PwC

### Unternehmen

Branche

Firmenschwerpunkte

Hauptsitz

Standorte

Mitarbeiter

Umsatz 2018

Wirtschaftsprüfung, Steuer- und Rechtsberatung, Unternehmensberatung  
Assurance: Wirtschaftsprüfung und prüfungsnahe Dienstleistungen  
Tax & Legal: Steuer- und Rechtsberatung  
Advisory: Deals und Consulting  
Frankfurt am Main  
in Deutschland: 21, weltweit: in 158 Ländern  
in Deutschland: 11.145, weltweit: 250.930  
in Deutschland: 2,2 Mrd. EUR, weltweit: 41,3 Mrd. USD

### Angebote für Studierende

Praktikum | Werkstudent

ja | ja

Bachelor- | Masterarbeit

ja | ja

Promotion

ja

### Arbeitsumfeld

Einstiegsmöglichkeiten

Direkteinstieg, Training-on-the-Job, Einstiegsprogramme ‚Edge‘ und ‚Taxation 360°‘, Praktikum, Werkstudententätigkeit, Referendariat, Traineeprogramm, Technology Consulting, Abschlussarbeiten auf individuelle Anfrage möglich  
Praktikantenprogramm: „Stairway“

Auslandsaktivitäten

### Anforderungsprofil

Bedarf für 2019

Einstellungskriterien

ca. 3.500 Neueinstellungen  
guter Abschluss, relevante Studienschwerpunkte, zielgerichtete Praktika, Auslandserfahrungen, außeruniversitäres Engagement, gute IT- und Englischkenntnisse, Beratungskompetenz, Teamfähigkeit und überzeugendes Auftreten, Flexibilität, hohe Einsatz-/Leistungsbereitschaft, analytische, konzeptionelle und selbstständige Arbeitsweise, hohe Motivatio

Auswahlverfahren

Fremdsprachen

je nach Stelle, Bewerbungsbogen oder Interview  
Englisch

### Kontakt

Internet

Anschrift

[www.pwc.de/karriere](http://www.pwc.de/karriere)

PwC  
Personalmarketing & Recruiting  
Hannah Carstens  
Moskauer Straße 19 | 40227 Düsseldorf

Jura

Informatik

BWL

VWL

Wirtschaftsinformatik

Wi - Ingenieurwesen

Wirtschaftsmathematik

Montag

Dienstag

Mittwoch

Donnerstag





**Real Challenges.  
Real People.**



**Real Impact.**

Be part of a legacy of pioneering ideas.

[www.strategyandyou.pwc.com/gsa](http://www.strategyandyou.pwc.com/gsa)



© 2019 PwC. All rights reserved.  
PwC refers to the PwC network and/or one or more of its member firms, each of which is a separate legal entity.  
Please see [www.pwc.com/structure](http://www.pwc.com/structure) for further details.

- Bauwesen
- Elektrotechnik
- Jura
- Kommunikationswiss.
- Psychologie
- Soziologie
- Informatik
- Fahrzeugtechnik
- Luft- und Raumfahrt
- Maschinenwesen
- Mechatronik
- Verfahrenstechnik
- Medizin
- Medizintechnik
- Sportwissenschaften
- Biologie
- Chemie
- Mathematik
- Physik
- BWL
- VWL
- Wirtschaftsinformatik
- Wi - Ingenieurwesen
- Wirtschaftsmathematik

**PwC Strategy& (Germany) GmbH**

**Unternehmen**

Branche Unternehmensberatung, Consulting  
 Firmenschwerpunkte Strategieberatung  
 Standorte Deutschland: Berlin, Düsseldorf, Frankfurt am Main, Hamburg, München, Stuttgart  
 Österreich: Wien  
 Schweiz: Zürich  
 Weltweit über 60 Standorte

**Angebote für Studierende**

Praktikum | Werkstudent ja | nein  
 Bachelor- | Masterarbeit nein | nein  
 Promotion nein

**Arbeitsumfeld**

Einstiegsmöglichkeiten Bachelorabsolventen bieten wir die Möglichkeit erste Berufserfahrung zu sammeln. Nach 18 – 24 Monaten erwarten wir von Ihnen, dass Sie einen Master an einer Top-Universität absolvieren, bevor Sie Ihre Karriere bei uns fortsetzen. Masterabsolventen steigen als Associate (Master) ein.

Weiterbildungsmöglichkeiten Ein intensives „Training-on-the-job“ wird durch Seminare zu betriebswirtschaftlichen und methodischen Themen ergänzt. Nach etwa zwei Jahren besteht die Möglichkeit, an einem MBA-Programm teilzunehmen oder sich zur Anfertigung einer Promotion befristet freustellen zu lassen.

**Anforderungsprofil**

Einstellungskriterien Exzellente akademische Leistungen, relevante praktische Erfahrung während des Studiums, Auslandserfahrung während des Studiums, ausgeprägte analytische Fähigkeiten

Fremdsprachenkenntnisse sehr gute Englischkenntnisse

**Kontakt**

Internet [www.strategyandyou.pwc.com/GSA](http://www.strategyandyou.pwc.com/GSA)  
 Anschrift PwC Strategy& (Germany) GmbH  
 Goltsteinstraße 14  
 40211 Düsseldorf



# Willst du wissen, was die Immobilienwelt wirklich bewegt?

Dann bewirb dich bei uns und lerne die Arbeit in einem der  
führenden, international tätigen Immobilien Assetmanagement  
Unternehmen kennen!

[www.realisag.de](https://www.realisag.de)



## Real I.S. AG

### Unternehmen

Branche  
Firmenschwerpunkte

Immobilien, Finanzdienstleistungen, Banken  
Immobilien Asset Management,  
Fondsmanagement, Investment  
Management

Hauptsitz  
Standorte

München  
München, Dresden, Jena, Leipzig, Berlin,  
Hamburg, Amsterdam, Luxemburg, Madrid,  
Paris, Sydney

Mitarbeiter

ca. 200

### Angebote für Studierende

Praktikum | Werkstudent  
Bachelor- | Masterarbeit  
Promotion

ja | ja  
ja | ja  
nein

### Arbeitsumfeld

Einstiegsmöglichkeiten

Werkstudententätigkeit, Praktikum, Trainee,  
Young Professional, Professional

### Anforderungsprofil

Auswahlverfahren  
Fremdsprachenkenntnisse

Persönliche Interviews  
Deutsch, Englisch

### Kontakt

Internet  
Anschrift

<https://www.realisag.de/>  
Real I.S. AG  
Gesellschaft für Immobilien  
Assetmanagement  
Innere Wiener Straße 17  
81667 München

Stand 70

Bauwesen

Jura

Kommunikationswiss.

Psychologie

Soziologie

Informatik

Mathematik

Physik

BWL

VWL

Wirtschaftsinformatik

Wi - Ingenieurwesen

Wirtschaftsmathematik

Montag

Dienstag

Mittwoch

Donnerstag



## Connect & Achieve

Der Antrieb der Zukunft ist grün, emissionsarm und nachhaltig. Die Entwicklung verläuft in großen Schritten und wir geben die Richtung vor. Als führender Hersteller hochwertiger Systemkomponenten auf Basis exzellenter Diesel- und Gasmotoren wandeln wir uns zum Anbieter von Komplettlösungen. Weitsicht, Leidenschaft und der Pioniergeist unserer Gründer treiben diesen Wandel und motivieren unsere Teams.

„Dieses Unternehmen bietet mir eine ideale Arbeitsumgebung, um unsere Produkte und mich selbst weiterzuentwickeln.“

Cansu Çomak

Online bewerben:  
[www.rrpowersystems.com/karriere](http://www.rrpowersystems.com/karriere)

Beyond tomorrow.

Rolls-Royce Power Systems Brands:



## Rolls-Royce Power Systems AG

### Unternehmen

Branche	Maschinenbau
Firmenschwerpunkte	Integrierte Systemlösungen in den Bereichen Marine und Infrastruktur, Digitalisierung und Elektrifizierung
Hauptsitz	Friedrichshafen, Deutschland
Standorte	Firmenübergreifend an über 1200 Standorten weltweit vertreten
Mitarbeiter	10500
Umsatz 2018	3.900 Mio. EUR

### Angebote für Studierende

Praktikum   Werkstudent	ja   ja
Bachelor-   Masterarbeit	ja   ja
Promotion	nein

### Arbeitsumfeld

Einstiegsmöglichkeiten	Praktikum, Abschlussarbeit oder Direkteinstieg in vielen Unternehmensbereichen
Weiterbildungsmöglichkeiten	Karriereentwicklungsgespräche, E-Learning oder Präsenzschulung
Auslandsaktivitäten	Auslandspraktikum, Traineeprogramm, Internationale Projekteinsätze

### Anforderungsprofil

Einstellungskriterien	Teamfähigkeit, Ergebnisorientiertes Denken und Handeln, Interesse an breitem Aufgabenspektrum, Gute Englischkenntnisse
Auswahlverfahren	Bewerbung, Vorstellungsgespräch, ggf. Development-Center
Fremdsprachenkenntnisse	Englisch

### Kontakt

Internet	<a href="https://www.rrpowersystems.com/jobs">https://www.rrpowersystems.com/jobs</a>
Anschrift	Rolls-Royce Power Systems AG Maybachplatz 1 88045 Friedrichshafen Deutschland



Stand 2

Bauwesen

Elektrotechnik

Jura

Psychologie

Informatik

Maschinenwesen

Mechatronik

Verfahrenstechnik

Physik

BWL

Wirtschaftsinformatik

Wi - Ingenieurwesen

Montag

Dienstag

Mittwoch

Donnerstag



# See the difference your thinking makes

Your strategic ideas will help shape businesses and connect cultures.

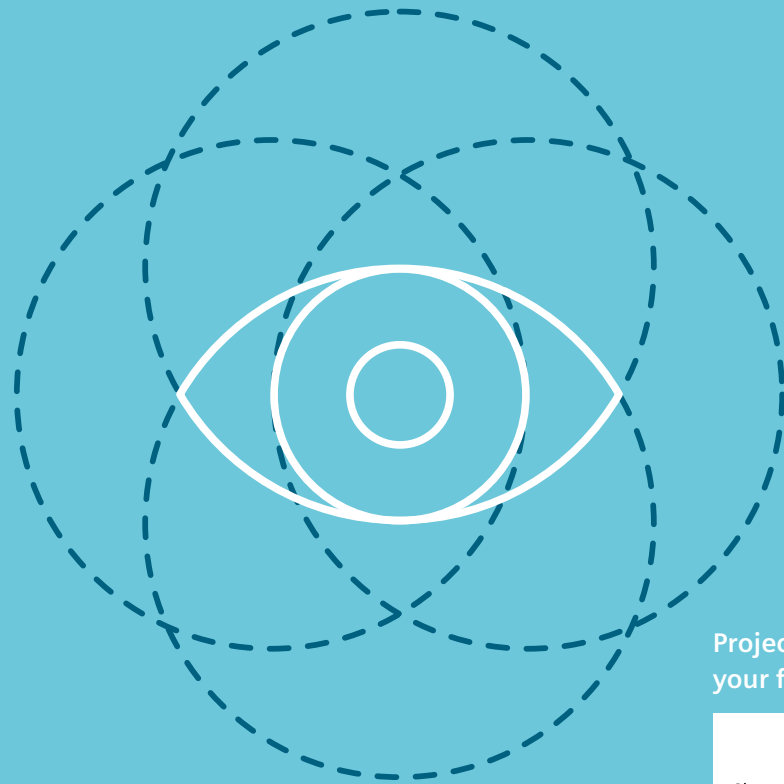

Project  
your future

Siemens  
Management  
Consulting

Find out more  
[siemens.com/smc](https://www.siemens.com/smc)

## Siemens Management Consulting

### Unternehmen

Branche	Beratung
Hauptsitz	München
Standorte	Deutschland, USA, China, Indien
Mitarbeiter	450+

### Angebote für Studierende

Praktikum   Werkstudent	ja   nein
Bachelor-   Masterarbeit	nein   nein
Promotion	nein

### Arbeitsumfeld

Einstiegsmöglichkeiten	Praktikum, Festeinstieg
Weiterbildungsmöglichkeiten	MBA, PhD

### Anforderungsprofil

Fremdsprachenkenntnisse	Englisch
-------------------------	----------



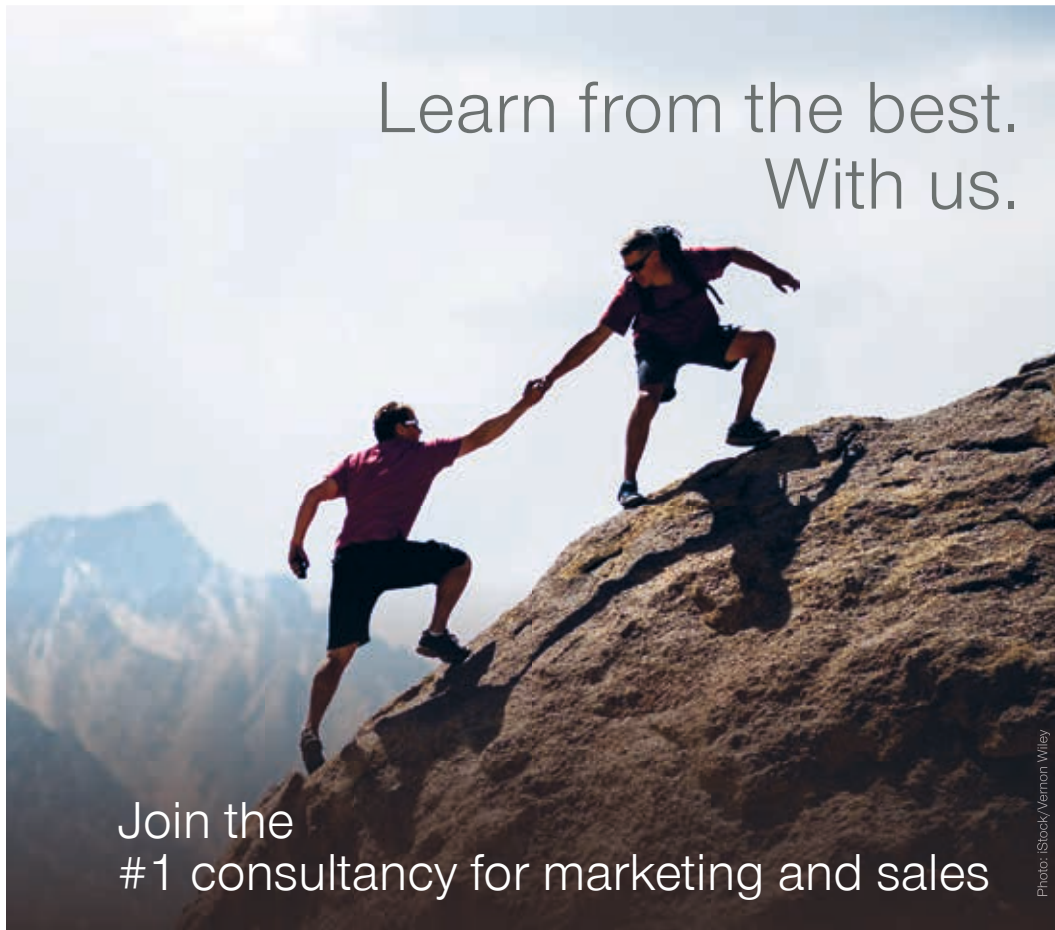

Learn from the best.  
With us.

Join the  
#1 consultancy for marketing and sales

Photo: iStock/Vernon Wiley

Want to make a difference? Aiming for tangible results? Then reach your destination with Simon-Kucher & Partners. Through our TopLine Power® approach, we support our clients in ensuring sustainable profit growth on the revenue and market side, without the need for cost-cutting. We develop implementable strategies with real impact. Be part of our team and help us to exceed our clients' highest standards.

Visit us at [www.simon-kucher.com/career](http://www.simon-kucher.com/career)

[www.simon-kucher.com](http://www.simon-kucher.com)

**Unternehmen**

Branche Consulting  
 Firmenschwerpunkte Digitalization, Marketing, Pricing, Strategie, Transformation und Vertrieb  
 Hauptsitz Bonn  
 Standorte 38 Büros in 25 Ländern  
 Mitarbeiter über 1.300  
 Umsatz 2018 309 Mio. EUR

**Angebote für Studierende**

Praktikum | Werkstudent ja | ja  
 Bachelor- | Masterarbeit nein | nein  
 Promotion nein

**Arbeitsumfeld**

Einstiegsmöglichkeiten Während des Studiums/Gap Year als Praktikant/Werkstudent; nach dem Studium als Consultant  
 Weiterbildungsmöglichkeiten Weiterbildung durch die Simon-Kucher Academy, Self-Learning Trainings

**Anforderungsprofil**

Bedarf für 2019 ca. 160 Praktikanten, ca. 70 Absolventen  
 Einstellungskriterien Bachelor- oder Masterstudium aller Fachbereiche mit wirtschaftlichem, psychologischem, ingenieur- oder naturwissenschaftlichem Hintergrund  
 Sehr gute kommunikative und analytische Fähigkeiten  
 Erste Praxiserfahrung durch Praktika in Beratung oder Industrie  
 Excel- und Power Point  
 Auswahlverfahren Online Assessment, persönliche Interviews  
 Fremdsprachenkenntnisse Englisch

**Kontakt**

Internet [www.simon-kucher.com/career](http://www.simon-kucher.com/career)  
 Anschrift Willy-Brandt-Allee 13  
 53113 Bonn

Stand 38

- Psychologie
- Informatik
- Maschinenwesen
- Medizin
- Medizintechnik
- Biologie
- Chemie
- Mathematik
- Physik
- BWL
- VWL
- Wirtschaftsinformatik
- Wi - Ingenieurwesen
- Wirtschaftsmathematik

Montag  
Dienstag  
Mittwoch  
Donnerstag



**„Mein Ziel: die besten Lösungen zu finden. Um sie dann zu optimieren.“**

**(Du bist auch immer auf der Suche nach dem Optimum?  
Dann werde Teil unseres Quality Management Teams)**

**HOW SIXT ARE YOU?**

**(Bewirb dich jetzt auf [www.sixt.jobs](http://www.sixt.jobs))**

## Sixt GmbH & Co. Autovermietung KG

### Unternehmen

Branche	Automobil, Dienstleistung, Tourismus, Verkehr, Transport und Mobilität
Firmenschwerpunkte	Car Rental, Car Sharing, Ride Hailing, Car Leasing
Hauptsitz	Pullach
Standorte	Pullach, Rostock, Berlin, deutschlandweit über 550 Filialen, weltweit in über 115 Ländern
Mitarbeiter	6.700
Umsatz 2018	2,9 Mrd. EUR

### Angebote für Studierende

Praktikum   Werkstudent	ja   ja
Bachelor-   Masterarbeit	ja   ja
Promotion	nein

### Arbeitsumfeld

Einstiegsmöglichkeiten	Ob Praktikum, Werkstudentenjob, Trainee-programm oder Direkteinstieg. Wir bieten den Job der zu DIR passt. Starte mit Kreativität, unternehmerischem Denken und Innovationsgeist Deine Karriere auf der Überholspur.
Weiterbildungsmöglichkeiten	Profitiere von unserem großen Angebot an Trainings, Weiterbildungen und Workshops auf unserem SIXT Campus.
Auslandsaktivitäten	Wir sind weltweit in über 115 Ländern vertreten. Auslandseinsätze im Rahmen eines Traineeprogramms oder als integraler Karrierebaustein sind möglich.

### Anforderungsprofil

Einstellungskriterien	Mut zu einer eigenen Meinung, Innovationsgeist, Unternehmergeist, Hands-on Mentalität, Teamspirit
Auswahlverfahren	1. Online Bewerbung unter <a href="http://www.sixt.jobs">www.sixt.jobs</a> 2. Rückmeldung innerhalb weniger Tage 3. Telefonisches Erstgespräch mit HR 4. Strukturiertes Interview im HQ München 5. Auswahl und Zusage
Fremdsprachenkenntnisse	Deutsch und Englisch. Je nach Stellenprofil sind weitere Fremdsprachenkenntnisse von Vorteil.

### Kontakt

Internet	<a href="http://www.sixt.jobs">www.sixt.jobs</a>
Anschrift	Sixt SE Zugspitzstraße 1, 82049 Pullach







offen im Denken

## Digitalisierung. Neue Märkte. Veränderte Kundenbedürfnisse.

Als eine der führenden Management- und Technologieberatungen in Deutschland begleiten wir Unternehmen bei den spannenden Herausforderungen der digitalen Transformation. Dafür suchen wir bundesweit 600 neue Kolleginnen und Kollegen.

Unser Versprechen:

- Spannende interdisziplinäre Projekte bei namhaften Kunden
- Motivierte Kolleginnen und Kollegen, flache Hierarchien, offene Türen, Teamgeist
- Work-Life-Balance (Arbeitszeitkonto, mobiles Arbeiten, Sabbatical)
- Internationaler Wissens- und Erfahrungsaustausch durch globales Netzwerk
- Umfangreiches Aus- und Weiterbildungsangebot

Weitere Informationen erhältst du auf unserer Karriereseite

[www.soprasteria.de/karriere](http://www.soprasteria.de/karriere)

Gute Beratung ist respektvoll und kollegial. Wie teamorientiert bist du?



Delivering Transformation. Together.

sopra steria  
CONSULTING

## Sopra Steria Consulting

### Unternehmen

Branche	Consulting
Firmenschwerpunkte	Management- und Technologieberatung
Hauptsitz	Hamburg
Standorte	Hamburg, Berlin, Wilhelmshaven, Köln, Leipzig, Stuttgart, Frankfurt am Main, München, Schrobenhausen
Mitarbeiter	2.800 in Deutschland, weltweit ca. 44.000
Umsatz 2018	4,1 Mrd. EUR weltweit

### Angebote für Studierende

Praktikum   Werkstudent	ja   ja
Bachelor-   Masterarbeit	ja   nein
Promotion	nein

### Arbeitsumfeld

Einstiegsmöglichkeiten	Absolvent*innen können ihre Karriere bei Sopra Steria Consulting im Rahmen unseres 12- bis 18-monatigen Graduate Programs starten, bei dem ihnen fachliches und methodisches Know-how an die Hand gegeben wird. Auch ein Direkteinstieg ist bei uns möglich.
------------------------	--

Weiterbildungsmöglichkeiten	Wir bieten eine große Vielfalt an internen und externen Trainingsreihen sowie E-Learnings an und fördern branchen- sowie positionsspezifische Weiterbildungsmöglichkeiten.
-----------------------------	--

Auslandsaktivitäten	Bei Sopra Steria Consulting schätzen wir interdisziplinäres Arbeiten sehr und fördern die Zusammenarbeit sowie den Wissensaustausch auf internationaler Ebene.
---------------------	--

### Anforderungsprofil

Bedarf für 2019	ca. 650
Einstellungskriterien	Geht offen mit Trends und Herausforderungen um und zeigt uns, dass Ihr Lust auf Beratung habt – denn Begeisterung steckt an.
Auswahlverfahren	Hat uns die Bewerbungsunterlage überzeugt, finden meist zwei Gespräche statt.
Fremdsprachenkenntnisse	Englisch

### Kontakt

Internet	<a href="http://www.soprasteria.de/karriere">www.soprasteria.de/karriere</a>
Anschrift	Sopra Steria Consulting Hans-Henny-Jahn-Weg 29 22085 Hamburg

Informatik
Fahrzeugtechnik
Luft- und Raumfahrt
Maschinenwesen
Mathematik
Physik
BWL
VWL
Wirtschaftsinformatik
Wi - Ingenieurwesen
Wirtschaftsmathematik





## Stadtwerke München GmbH

### Unternehmen

Branche	Energie und Infrastruktur
Firmenschwerpunkte	Energieerzeugung, Wassergewinnung, Netzmanagement, Verteilung und Vertrieb, Betrieb von 18 Hallen- und Freibädern, Tochter MVG (U-Bahn, Bus, Tram)
Hauptsitz	München
Standorte	München und Umgebung
Mitarbeiter	rund 8.660
Umsatz 2018	ca. 7,3 Mrd. EUR

### Angebote für Studierende

Praktikum   Werkstudent	ja   ja
Bachelor-   Masterarbeit	ja   ja
Promotion	nein

### Arbeitsumfeld

Einstiegsmöglichkeiten	Praktika, Abschlussarbeiten, Werkstudententätigkeit, (inkl. Bindungsprogramm für Studierende), Direkteinstieg für Absolventen
Weiterbildungsmöglichkeiten	attraktives Bindungs- und Förderprogramm für Studierenden sowie nach dem Einstieg vielfältiges Angebot an breit gefächerten Entwicklungsmöglichkeiten abgestimmt auf persönliche Ziele und individuelle Fähigkeiten

### Anforderungsprofil

Bedarf für 2019	Unsere aktuellen Stellenanzeigen finden Sie in unserem Jobportal unter: <a href="http://www.swm.de/jobportal">www.swm.de/jobportal</a>
Einstellungskriterien	Wir suchen Persönlichkeiten, die mit uns die technologischen Herausforderungen von morgen meistern. Wir erwarten Offenheit, Begeisterung und Teamfähigkeit von Ihnen und setzen viel Vertrauen in Sie.
Auswahlverfahren	Erweitertes Auswahlverfahren Fremdsprachenkenntnisse: abhängig von Position
Fremdsprachenkenntnisse	abhängig von Position

### Kontakt

Internet	<a href="http://www.swm.de/karriere">www.swm.de/karriere</a>
Anschrift	Emmy-Noether-Straße 2 80992 München

Die Stadtwerke München (SWM) sind ein zukunftsorientierter Arbeitgeber, für den der Wert Bildung und Entwicklung grundlegend ist. Wir fordern nicht nur, wir fördern und wertschätzen den Menschen und seine Leistung.

Wir engagieren uns für jeden, der sich weiter entwickeln möchte: Mit Qualifizierungsprogrammen, internen wie externen Seminaren und individuellen Weiterbildungsmaßnahmen.

Die Werte, die wir täglich leben, möchten wir mit neuen Weggefährten/-innen erleben. Mit Menschen, die mit Leidenschaft und Persönlichkeit für Partnerschaftlichkeit, Nachhaltigkeit und Leistung für Lebensqualität stehen – so wie wir. Rund 8.660 Kollegen/-innen bei einem der beliebtesten Münchner Arbeitgeber und bei einem der größten Energie- und Infrastrukturdienstleister Deutschlands mit ca. 7,3 Mrd. Euro Umsatz sind gespannt auf Sie!



**MVG** Ein Unternehmen der Stadtwerke München

## Hochschulabsolventen (m/w/d)

## Praktikanten (m/w/d)

## Verfasser von Abschlussarbeiten (m/w/d)

## Werkstudenten (m/w/d)

Bauingenieurwesen, Elektrotechnik (und Informationstechnik), Energietechnik, (Wirtschafts-)Informatik, Versorgungstechnik, Gebäudetechnik, Maschinenbau, Wirtschaftsingenieurwesen, Mechatronik, Betriebswirtschaftslehre

Sie möchten mehr erfahren über Einstiegsmöglichkeiten, Einsatzbereiche und offene Positionen? Dann informieren Sie sich unter [www.swm.de/karriere](http://www.swm.de/karriere). Freiwillige Praktika sind bis maximal drei Monate möglich. Eine Kombination von Pflicht- und freiwilligem Praktikum prüfen wir gerne.

Wir freuen uns auf Ihre aussagekräftige Bewerbung, bestehend aus Anschreiben, Lebenslauf, Notenblatt und Zeugnissen direkt im Jobportal unter [www.swm.de/karriere](http://www.swm.de/karriere).

Stadtwerke München  
Emmy-Noether-Straße 2 | 80992 München  
[www.swm.de/karriere](http://www.swm.de/karriere) | [www.mvg.de](http://www.mvg.de)



# INDEPENDENT MINDS WANTED

**Kontakt:** Iman Dridi  
Recruiting Coordinator  
idridi@sternstewart.com  
+49 89 242017 490

[career.sternstewart.com](https://career.sternstewart.com)

## Stern Stewart & Co.

### Unternehmen

Branche

Stern Stewart & Co. ist die unabhängige Strategieberatungsboutique!

Firmenschwerpunkte

Unser Beratungsfokus sind die Kernfragen des Managements. Dazu gehören Strategie und Corporate Finance, sowie Organisation und Performance Management. Wir verbinden Finanzexpertise mit strategischen Fragestellungen und liefern unseren Kunden so einen greifbaren Mehrwert.

Hauptsitz

München

Mitarbeiter

80

### Angebote für Studierende

Praktikum | Werkstudent

ja | ja

Bachelor- | Masterarbeit

nein | nein

Promotion

nein

### Arbeitsumfeld

Einstiegsmöglichkeiten

Mit einem Bachelorabschluss hast du die Möglichkeit als Analyst einzusteigen - ein Praktikum wäre ebenfalls möglich. Als Masterabsolvent kommt für dich ein Einstieg als Associate in Frage.

Weiterbildungsmöglichkeiten

Unsere Firma bietet fachlich in der Breite und Tiefe eine außergewöhnliche Ausbildung - individuell auf den einzelnen Mitarbeiter ausgerichtet.

Auslandsaktivitäten

Wir streben internationale Aufbau- und Projekterfahrung an und sammeln persönliche Erfahrungen in Afrika.

### Anforderungsprofil

Einstellungskriterien

Unsere Berater sind bei Weitem nicht nur akademisch herausragend - sie sind kreative Köpfe, die unabhängig denken und für ihre Meinung kämpfen! Wir denken außerhalb von Boxen und suchen neue Kollegen, die genau daran Freude haben.

Auswahlverfahren

Werkstudent // 2 Interviews á 45 Minuten  
Praktikum // 3 Interviews á 45 Minuten  
Associate & Analyst // 3 Interviews á 45 Minuten, ggf. eine Präsentation, ggf. ein Partnerinterview

Fremdsprachenkenntnisse

Englisch

### Kontakt

Internet

<https://www.sternstewart.com/en/career/>

Stand 12

Mathematik

BWL

VWL

Wirtschaftsinformatik

Wi - Ingenieurwesen

Wirtschaftsmathematik

Montag

Dienstag

Mittwoch

Donnerstag



# CONSULTING meets TECHNOLOGY



Strategy development is your passion?  
Be part of our team!

## Strategy Engineers GmbH & Co. KG

### Unternehmen

Branche

Unternehmensberatung

Firmenschwerpunkte

Unternehmensstrategie, Digitale Transformation, Innovations-/ Produktstrategie, Produktentwicklung, Entwicklungseffizienz, Produktkostenoptimierung, Operations Management

Hauptsitz

München

Standorte

München, Hamburg, Shanghai

Mitarbeiter

40

### Angebote für Studierende

Praktikum | Werkstudent

ja | ja

Bachelor- | Masterarbeit

nein | ja

Promotion

ja

### Arbeitsumfeld

Einstiegsmöglichkeiten

Praktikum, Abschlussarbeit oder Direkteinstieg

Weiterbildungsmöglichkeiten

Gezielte Trainings für Young Professionals, MBA, Promotion

Auslandsaktivitäten

Internationale Projekte, weltweite Vernetzung mit der AVL Gruppe

### Anforderungsprofil

Bedarf für 2019

10

Einstellungskriterien

Wir suchen Persönlichkeiten! Du solltest zudem sehr gute akademische Leistungen, exzellente analytische Fähigkeiten, Teamfähigkeit, unternehmerisches Denken und Interesse für Technologie mitbringen.

Auswahlverfahren

Interviewrunden mit Case Studies

Fremdsprachenkenntnisse

Englisch, weitere Sprachen von Vorteil

### Kontakt

Internet

[www.strategyengineers.com](http://www.strategyengineers.com)

Anschrift

Seidlstraße 18  
80335 München

Stand 5

Elektrotechnik

Informatik

Fahrzeugtechnik

Luft- und Raumfahrt

Maschinenwesen

Mechatronik

Verfahrenstechnik

Biologie

Chemie

Mathematik

Physik

BWL

VWL

Wirtschaftsinformatik

Wi - Ingenieurwesen

Wirtschaftsmathematik



Montag

Dienstag

Mittwoch

Donnerstag

## Swiss Re Europe S.A., Niederlassung Deutschland

### Unternehmen

Branche

Rückversicherung

Firmenschwerpunkte

(Rück-)Versicherungs- und Finanzdienstleistungsprodukte und -lösungen

Hauptsitz

Zürich, Schweiz

Standorte

Zürich, München, Frankfurt, London, Armonk, Kapstadt und viele weitere weltweit  
etwa 14.500 weltweit, davon ca. 500 in Deutschland

Mitarbeiter

### Angebote für Studierende

Praktikum | Werkstudent

ja | ja

Bachelor- | Masterarbeit

nein | nein

Promotion

nein

### Arbeitsumfeld

Einstiegsmöglichkeiten

Wir suchen regelmäßig Young Professionals mit Erfahrung im Erst- oder Rückversicherungsgeschäft. Der klassische Einstieg bei Swiss Re erfolgt über unser 18-monatiges Trainee-Programm [graduates@swissre](mailto:graduates@swissre) oder auf einer Juniorposition.

Weiterbildungsmöglichkeiten

Swiss Re bietet eine Vielzahl an Aus- und Weiterbildungsprogrammen an, die die individuelle und interdisziplinäre Entwicklung fördern.

Auslandsaktivitäten

Auch Auslandseinsätze sind möglich und werden gefördert.

### Anforderungsprofil

Einstellungskriterien

Sehr gute Studienleistungen, analytische Fähigkeiten, Englischkenntnisse (weitere Sprachkenntnisse von Vorteil), Entrepreneurship, Teamfähigkeit, Flexibilität, Eigeninitiative und Selbstständigkeit

Auswahlverfahren

Strukturierte Interviews, je nach Stelle zusätzliche Auswahlverfahren

Fremdsprachenkenntnisse

Englisch zwingend, weitere von Vorteil

### Kontakt

Internet

[www.swissre.com](http://www.swissre.com)

Anschrift

Swiss Re Europe S.A., Niederlassung Deutschland  
Arabellastr. 30  
81925 München

Your  
ideas

+

Our  
insights for  
longer lives

=

Leadership  
in world challenges



People are living longer. Good news. But where will the money come from to fund the health, care and financial needs of our world's growing ageing population? How can we help to ensure the quality of life they expect? These are just a few of the global issues that make life so challenging and a job at Swiss Re so rewarding. Finding world-leading ways to fund longer, healthier lives demands smart people. No wonder we're always on the lookout for talent to join our team and positively impact critical business and societal challenges. Graduates who aren't just skilled in their own discipline, but who will thrive in an environment that encourages people to share their expertise, insights and passions and enables them to unleash their potential. Could this be you? **Let's be smarter together.**

[swissre.com/careers](http://swissre.com/careers)

# BEE HERO

BEREIT,  
PROJEKTHELD  
ZU SEIN?



STARTE DEINE KARRIERE MIT UNS: [BEE@SYRACOM.DE](mailto:BEE@SYRACOM.DE)

**syracom**  
business efficiency engineering



## syracom AG

### Unternehmen

Branche

IT- und Business-Beratung in den Branchen Finanzdienstleistungen, Automotive, Telekommunikation und Transport und Logistik

Firmenschwerpunkte

bee a hero - Bereit, Projektheld zu sein? Als syracom-Projektheld transformierst Du analoge Geschäftsprozesse in die digitale Welt – von der Planung über die Steuerung und Optimierung bis hin zur Realisierung: business efficiency engineering.

Hauptsitz

Wiesbaden

Standorte

München, Karlsruhe, Köln, Zürich

Mitarbeiter

180

Umsatz 2018

22,5 Mio. EUR

### Angebote für Studierende

Praktikum | Werkstudent

ja | ja

Bachelor- | Masterarbeit

ja | ja

Promotion

nein

### Arbeitsumfeld

Einstiegsmöglichkeiten

Als führendes Beratungshaus möchten wir uns ständig weiterentwickeln. Dazu brauchen wir dich! Wir suchen Projekthelden, die uns und unsere Kunden mit Leidenschaft und frischen Ideen voranbringen, die offen sind für neue Arbeits- und Denkstrukturen und bereit sind, immer ihr Bestes zu geben. Verstärke unser Team und werde Projektheld: [bee@syracom.de](mailto:bee@syracom.de)

Weiterbildungsmöglichkeiten

Gemeinsam definieren wir deine Entwicklungsziele und sorgen dafür, dass du Schritt für Schritt voran kommst. Aus diesem Grund überlassen wir deine berufliche Entwicklung nicht dem Zufall. Wir pressen dich in kein starres Konzept, sondern bieten dir verschiedene Wege an. So sichern wir nachhaltig den gemeinsamen Erfolg.

Auslandsaktivitäten

Ein Auslandseinsatz ist durch unseren Standort in der Schweiz möglich.

### Kontakt

Internet

<https://www.syracom.de/career.html>

Anschrift

syracom AG  
Otto-von-Guericke-Ring 15  
65205 Wiesbaden



## TÜV Rheinland i-sec GmbH

### Unternehmen

Branche	IT-Dienstleistung, Informationssicherheit, Beratung und Lösungen
Firmenschwerpunkte	Wir unterstützen Unternehmen in allen Fragen der Informationssicherheit. Mit einem breit gefächerten Lösungsangebot führen wir die Projekte zum Erfolg.
Hauptsitz	Köln
Standorte	Hallbergmoos, Gelnhausen, Saarbrücken
Mitarbeiter	160

### Angebote für Studierende

Praktikum   Werkstudent	nein   nein
Bachelor-   Masterarbeit	ja   ja
Promotion	ja

### Arbeitsumfeld

Einstiegsmöglichkeiten	Direkteinstieg und Abschlussarbeiten
Weiterbildungsmöglichkeiten	Umfassende Weiterbildung im fachlichen Bereich sowie Softskills
Auslandsaktivitäten	Mehrere Standorte in Deutschland, USA und England

### Anforderungsprofil

Bedarf für 2019	10
Einstellungskriterien	Bei uns kannst Du Dein Potential entdecken und ausbauen. Mit Spaß an der Sache. Und einer guten Portion Teamgeist.
Auswahlverfahren	2-stufiges Bewerbungsgespräch, um zu prüfen ob Bewerber menschlich wie auch fachlich zu uns passen.
Fremdsprachenkenntnisse	Englisch

### Kontakt

Internet	<a href="http://www.tuv.com">www.tuv.com</a>
Anschrift	TÜV Rheinland i-sec GmbH Zeppelinstrasse 1 85399 Hallbergmoos



© TÜV, TÜEV und TÜV sind eingetragene Marken. Eine Nutzung und Verwendung bedarf der vorherigen Zustimmung.

## Cybersecurity@TÜV Rheinland

### IT-Sicherheit ist Ihre Leidenschaft? Unsere auch!

TÜV Rheinland begleitet Unternehmen und die Öffentliche Hand mit umfassender Beratungs- und Lösungskompetenz in Informationssicherheit und Cybersecurity durch digitale Transformationsprozesse. In Deutschland sind wir führender unabhängiger Dienstleister für Informations- und IT-Sicherheit. Zu unseren Kunden zählen namhafte mittelständische Unternehmen, internationale Großkonzerne, öffentliche Auftraggeber des Bundes und der Länder sowie Wirtschaftsunternehmen mit der Klassifizierung „Kritische Infrastrukturen“. Wir bieten Ihnen die Möglichkeit auch international zu arbeiten.

Mehr Informationen für:

Experten [www.tuv.com/karriere-it-sicherheit](http://www.tuv.com/karriere-it-sicherheit)

Studierende [www.tuv.com/challenge-statt-alltag](http://www.tuv.com/challenge-statt-alltag)





# DIGITALE LEUCHE? MIT UNS WIRST DU EINE.



UNITY IST DIE MANAGEMENTBERATUNG FÜR  
INNOVATION UND DIGITALE TRANSFORMATION.

**JETZT BEWERBEN**

UND DIE DIGITALE ZUKUNFT  
UNSERER KUNDEN MITGESTALTEN!

[jobs.unity.de](https://jobs.unity.de)



## UNITY AG

### Unternehmen

Branche

Firmenschwerpunkte

Managementberatung

UNITY ist die Managementberatung für Innovation und Digitale Transformation. Wir machen unsere Kunden zu Gewinnern der Digitalisierung. Wir steigern ihre Innovationskraft und ihre operative Exzellenz. Sowohl mittelständische Unternehmen als auch Global Player profitieren von unserer Expertise.

Hauptsitz

Standorte

Paderborn

Berlin, Braunschweig, Frankfurt a. M., Hamburg, Kairo, Köln, München, Nürnberg, Peking, São Paulo, Shanghai, Stuttgart, Wien, Zürich

Mitarbeiter

250

### Angebote für Studierende

Praktikum | Werkstudent

ja | ja

Bachelor- | Masterarbeit

ja | ja

Promotion

ja

### Arbeitsumfeld

Einstiegsmöglichkeiten

Direkteinstieg, Praktikum (in-/Ausland), Werkstudententätigkeit, Abschlussarbeiten

Weiterbildungsmöglichkeiten

Mit der UNITYacademy setzen wir durch praxisorientierte Trainings auf ganzheitliches Lernen und vermitteln so aktuelles Fachwissen, Soft Skills und Führungskompetenzen.

Auslandsaktivitäten

Auslandsaufenthalte sind im Rahmen von Projekten oder Entsendungen in eine unserer Niederlassungen weltweit möglich.

### Anforderungsprofil

Einstellungskriterien

Wir suchen einzigartige und authentische Bewerber, die mit ihren Ideen die Zukunft gestalten möchten. Dabei zeichnen dich deine konzeptionellen und analytischen Fähigkeiten aus.

Auswahlverfahren

Mehrstufiger Interviewprozess

### Kontakt

Internet

[www.unity-karriere.de](https://www.unity-karriere.de), [jobs.unity.de](https://jobs.unity.de)

Anschrift

UNITY AG  
Dachauerstraße 65  
80335 München



Willkommen im Heute.



## univativ GmbH

### Unternehmen

Branche

Firmenschwerpunkte

Hauptsitz

Standorte

Mitarbeiter

Umsatz 2018

### Angebote für Studierende

Praktikum | Werkstudent

Bachelor- | Masterarbeit

Promotion

### Arbeitsumfeld

Einstiegsmöglichkeiten

Weiterbildungsmöglichkeiten

Auslandsaktivitäten

### Anforderungsprofil

Bedarf für 2019

Einstellungskriterien

Auswahlverfahren

Fremdsprachenkenntnisse

### Kontakt

Internet

Anschrift

Personal- und Projektdienstleistung

Wir unterstützen Konzerne und mittelständische Unternehmen im Projekt- und Tagesgeschäft in den Bereichen IT, Economics und Engineering

Darmstadt

Berlin, Bielefeld, Darmstadt, Düsseldorf, Essen, Frankfurt, Hamburg, Hannover, Karlsruhe, Köln, Mannheim, München, Nürnberg, Stuttgart, Ulm, Basel, Bern, Zürich

> 1200

50 Mio. EUR

nein | ja

nein | nein

nein

Für Studierende und Hochschulabsolventen  
Verschiedene kostenlose Online- und Präsenzs Schulungen im Rahmen der univativ academy

Bei Interesse Einsatzmöglichkeiten in der Schweiz.

100-150

- Praxiserfahrung in relevanten Bereichen von Vorteil aber nicht zwingend notwendig
- Motivation sich in neue Aufgabenstellungen einzuarbeiten
- Kommunikationsstärke und Flexibilität

Strukturierter Bewerbungsprozess mit zeitnaher Rückmeldung und zwei Auswahlgesprächen.

Englisch

www.univativ.com

univativ GmbH  
Bayerstraße 57-59  
80335 München

Elektrotechnik

Kommunikationswiss.

Soziologie

Informatik

Fahrzeugtechnik

Maschinenwesen

Mechatronik

Verfahrenstechnik

Mathematik

Physik

BWL

VWL

Wirtschaftsinformatik

Wi - Ingenieurwesen

Wirtschaftsmathematik

Montag

Dienstag

Mittwoch

Donnerstag





## Ventum Consulting GmbH & Co. KG

### Unternehmen

Branche	Automotive + Manufacturing, Digital Service, Financial Service, Logistics
Firmenschwerpunkte	Ventum Consulting ist ein Business- und IT-Beratungsunternehmen mit aktuell mehr als 150 Mitarbeitern. Wir arbeiten an Zukunftsweisenden Themen der Digitalisierung, Vernetzung und Agilisierung.
Hauptsitz	München
Standorte	München, Wien, Peking
Mitarbeiter	160
Umsatz 2018	15 Mio. EUR

### Angebote für Studierende

Praktikum   Werkstudent	ja   ja
Bachelor-   Masterarbeit	ja   ja
Promotion	nein

### Arbeitsumfeld

Einstiegsmöglichkeiten	Wir suchen Sie als Einsteiger, Young Professional oder Experten
Weiterbildungsmöglichkeiten	Bei uns finden Sie Ihren Karriereweg, der so individuell ist wie Sie selbst. Wir bieten maßgeschneiderte Perspektiven durch das Programm Career@Ventum und eigenem Trainingsbudget.
Auslandsaktivitäten	Auf Wunsch für einen vorab bestimmtem Zeitraum Mitglied unseres Teams in China

### Anforderungsprofil

Bedarf für 2019	Junior / Senior Consultant, Manager
Einstellungskriterien	Sie haben Ihr Hochschulstudium im Bereich Wirtschaftsinformatik, -wissenschaften o. ä. erfolgreich abgeschlossen. Sie zeichnen sich durch die Fähigkeit aus, komplexe Aufgabenstellungen logisch und technisch lösen zu können.
Auswahlverfahren	Senden Sie uns Ihren aussagekräftigen Lebenslauf oder Ihr Social Media Profil sowie relevante Zeugnisse unter Angabe Ihrer Gehaltsvorstellung.
Fremdsprachenkenntnisse	deutsch / englisch sind erforderlich

### Kontakt

Internet	<a href="https://www.ventum-consulting.com">https://www.ventum-consulting.com</a>
Anschrift	Wir freuen uns auf Ihre Bewerbung online oder an <a href="mailto:work@ventum.de">work@ventum.de</a>



You decide where you will go.

### Neue Wege einschlagen, um gemeinsam Zukunft zu gestalten.

Bei uns finden Sie Ihren Karriereweg, der so individuell ist wie Sie selbst. Egal, ob Sie eine Entwicklung vom Consultant zum Partner oder zum Fachspezialisten anstreben – Sie sind garantiert auf der Überholspur.

Den Weg gestalten Sie gemeinsam mit Ihrem Career Counselor auf Basis Ihrer eigenen Stärken. Dabei fördern wir durch die persönliche Begleitung, abwechslungsreiche Projekte und ein individuelles Trainingsbudget Ihre differenzierten Entwicklungs- und Aufstiegsmöglichkeiten.

Es erwartet Sie zudem ein persönliches Arbeitsklima mit flachen Organisationsstrukturen und spannenden Gestaltungsmöglichkeiten.

Gehen Sie noch heute den ersten Schritt und bewerben Sie sich online – mit Ihrem überzeugenden Lebenslauf oder Ihrem aussagekräftigen Social Media Profil (z.B. Xing, o.ä.).

Entdecken Sie Ihre Überholspur:

[karriere.ventum-consulting.com](https://karriere.ventum-consulting.com)

Wir machen unsere Kunden fit für den digitalen Wandel: Ventum Consulting steht für Digitalisierung, Vernetzung und Agilisierung. Unser Erfolg liegt in ihrer maßgeschneiderten Kombination. Wir entwickeln sie dadurch zu spürbaren Beschleunigern auf strategischer, prozessualer und technologischer Ebene. So überführen wir komplexe Herausforderungen in Chancen für unsere Kunden – und das seit über 14 Jahren.

München | Wien | Foshan | Beijing

Ventum Consulting GmbH & Co. KG | Infanteriestr. 11a | 80797 München | [www.ventum-consulting.com](http://www.ventum-consulting.com)

# C# .NET PROGRAMMIEREN JAVA

SCRUM  
AGILES VORGEHEN  
KANBAN XP

WPS-TREFFEN  
STAMMTISCH  
TOLLES TEAM  
FAMILIÄRE ATMOSPHÄRE

## Wir suchen (m/w)

- Absolventen
- Werkstudenten
- Praktikanten

jobs@wps.de

**WPS** WORKPLACE  
SOLUTIONS



WPS – Workplace Solutions GmbH • Hans-Henny-Jahn-Weg 29 • 22085 Hamburg • jobs@wps.de • www.wps.de

## WPS - Workplace Solutions GmbH

### Unternehmen

Branche

Software-Entwicklung, IT-Beratung

Firmenschwerpunkte

Business-Software heute läuft nicht mehr nur auf Desktop-Rechnern. Sondern auch auf Smartphones und Tablets. Und auf Multi-Touch-Tischen. Gerade für solche Tische bauen wir in der letzten Zeit produktive Software. Neue Themen sind AR-Brillen und Drohnen.

Hauptsitz

Hamburg

Standorte

Berlin (in Gründung), München (geplant)

Mitarbeiter

100

### Angebote für Studierende

Praktikum | Werkstudent

ja | ja

Bachelor- | Masterarbeit

ja | ja

Promotion

ja

### Arbeitsumfeld

Einstiegsmöglichkeiten

Wir suchen Dich als Absolvent, Professional, Werkstudent oder Praktikant. Unser Motto ist „Business-Software, die Spaß macht“. Weil wir den Arbeitsplatz der Zukunft bauen. Weil wir Werkzeuge bauen, die zwar für den professionellen Einsatz gedacht sind, aber deshalb nicht langweilig und grau sein müssen.

Weiterbildungsmöglichkeiten

Immer bei den neuesten Technologien dabei sein ist uns eine Herzensangelegenheit. Deshalb machen wir laufen Seminare und Workshops in denen wir uns weiterbilden.

Auslandsaktivitäten

Die meisten unserer Projekte finden in Deutschland statt. Für Kollegen, die Lust zu reisen haben, bieten sich aber auch regelmäßig Gelegenheiten, im Ausland zu arbeiten.

### Anforderungsprofil

Bedarf für 2019

20 bis 30 neue Kollegen in 2019

Einstellungskriterien

Abgeschlossenes oder laufendes Studium der Informatik oder verwandten Faches.

Auswahlverfahren

Uns ist eine familiäre Atmosphäre sehr wichtig. Deshalb führen wir mit Bewerbern mehrere Einzelgespräche, in denen man sich gegenseitig kennenlernen kann uns sieht, ob man zueinander passt.

Fremdsprachenkenntnisse

Englisch



Stand 26

Informatik

Wirtschaftsinformatik



Montag

Dienstag

Mittwoch

Donnerstag





**Unternehmensübersicht**





Unternehmen am Dienstag

Unternehmen am Dienstag

	Architektur	Bauingenieurwesen	Geologie / Geodäsie	Elektro- & Informationstechnik	Jura	Kommunikationswissenschaften	Psychologie	Soziologie	Informatik	Fahrzeugtechnik	Luft- & Raumfahrt	Maschinenwesen	Mechatronik	Verfahrenstechnik	Medizin	Medizintechnik	Sportwissenschaften	Biologie	Chemie	Mathematik	Physik	BWL	WWL	Wirtschaftsinformatik	Wirtschaftsingenieurwesen	Wirtschaftsmathematik	Stand	Seite
[bur:] GmbH																											73	246 - 247
ACONEXT Engineering GmbH																											32	248 - 249
AES Aerospace Embedded Solutions GmbH																											18	250 - 251
Airbus																											24	252 - 253
AKKA Deutschland																											75	254 - 255
ALTEN GmbH																											12	256 - 257
AMAG Austria Metall AG																											7	258 - 259
ARRK Engineering																											36	260 - 261
ASAP Holding GmbH																											41	262 - 263
Autoliv B.V. & Co. KG																											34	264 - 265
Bauhaus Luftfahrt e.V.																											54	266 - 267
BearingPoint GmbH																											3	268 - 269
Bourns Sensors GmbH																											69	270 - 271
Brainlab AG																											35	272 - 273
CMORE Automotive GmbH																											76	274 - 275
Collège des Ingénieurs																											22	276 - 277
CONTEXT AG																											61	278 - 279
Continental Automotive GmbH																											16	280 - 281
Daimler AG																											4	282 - 283
DENSO AUTOMOTIVE Deutschland GmbH																											5	284 - 285
DLR GfR mbH																											55	286 - 287
DRÄXLMAIER Group																											51	288 - 289
dSPACE GmbH																											8	290 - 291
Epping Hermann Fischer Patentanwaltsgesellschaft mbH																											28	292 - 293
ESG Elektroniksystem- und Logistik-GmbH																											19	294 - 295
EVA Fahrzeugtechnik GmbH																											6	296 - 297
Ferchau Engineering GmbH																											39	298 - 299
FERCHAU Engineering GmbH - Geschäftsbereich AVIATION																											45	300 - 301
FEV Europe GmbH																											57	302 - 303
Firma in-tech																											58	304 - 305
Gentherm GmbH																											23	306 - 307
Guldberg GmbH																											30	308 - 309
Helbling Technik GmbH																											25	310 - 311
Hoffmann Eitle																											68	312 - 313
Hyundai MOBIS																											74	314 - 315
IABG mbH																											13	316 - 317
IFTA GmbH																											65	318 - 319
IG Metall München																											42	320 - 321
Infinion Technologies AG																											56	322 - 323
Inova Semiconductors GmbH																											46	324 - 325
INVENSTY																											48	326 - 327

	Architektur	Bauingenieurwesen	Geologie / Geodäsie	Elektro- & Informationstechnik	Jura	Kommunikationswissenschaften	Psychologie	Soziologie	Informatik	Fahrzeugtechnik	Luft- & Raumfahrt	Maschinenwesen	Mechatronik	Verfahrenstechnik	Medizin	Medizintechnik	Sportwissenschaften	Biologie	Chemie	Mathematik	Physik	BWL	WWL	Wirtschaftsinformatik	Wirtschaftsingenieurwesen	Wirtschaftsmathematik	Stand	Seite	
iSYS RTS GmbH																											10	328 - 329	
ITK Engineering GmbH																												21	330 - 331
JDI Europe GmbH																												79	332 - 333
Kemény Boehme & Company GmbH																												14	334 - 335
Knorr-Bremse AG																												43	336 - 337
Kongsberg Automotive GmbH																												63	338 - 339
KTM AG																											27	340 - 341	
LiangDao GmbH																											33	342 - 343	
Liebherr - Aerospace Lindenberg GmbH																											17	344 - 345	
Lilium GmbH																											29	346 - 347	
Magna																											53	348 - 349	
MAHLE																											81	350 - 351	
MCA Engineering GmbH																											26	352 - 353	
MESSRING GmbH																											60	354 - 355	
Mews Partners																											78	356 - 357	
MODIS GmbH																											66	358 - 359	
mosaic GmbH																											80	360 - 361	
MT Aerospace AG																											37	362 - 363	
MTU Aero Engines AG																											70	364 - 365	
OHB System AG																											38	366 - 367	
Pentland Firth Software GmbH																											20	368 - 369	
Philotech GmbH																											67	370 - 371	
Pininfarina Deutschland GmbH																											50	372 - 373	
RUAG Aerospace Structures GmbH																											77	374 - 375	
SALT AND PEPPER Technology GmbH & Co. KG																											31	376 - 377	
SGL CARBON SE																											52	378 - 379	
SILVER ATENA Electronic Systems Engineering GmbH																											44	380 - 381	
Software Factory GmbH																											40	382 - 383	
Sonplas GmbH																											2	384 - 385	
Tagueri AG																											11	386 - 387	
TECOSIM GmbH																											64	388 - 389	
Texas Instruments Deutschland GmbH																											49	390 - 391	
The MathWorks GmbH																											71	392 - 393	
Veoneer Germany GmbH																											59	394 - 395	
Voith GmbH & Co.KG&A																											62	396 - 397	
VOLKE Consulting Engineers GmbH & Co. Planungs KG																											47	398 - 399	
Volkswagen Consulting																											15	400 - 401	
Webasto Gruppe																											1	402 - 403	
Zeiss Gruppe																											72	404 - 405	
ZF Friedrichshafen AG																											9	406 - 407	







Unternehmen	Tag	Stand	Seite
[bu:st] GmbH	Dienstag	73	246 - 247
1&1	Donnerstag	42	574 - 575
3CON Anlagenbau GmbH	Montag	68	82 - 83
3DSE Management Consultants GmbH	Donnerstag	69	576 - 577
4flow	Montag	77	84 - 85
A.T. Kearney GmbH	Donnerstag	14	578 - 579
Academic Work Germany GmbH	Donnerstag	22	580 - 581
academics GmbH	Donnerstag	6	582 - 583
Acando GmbH	Mittwoch	44	410 - 411
Accenture	Donnerstag	75	584 - 585
Accso - Accelerated Solutions GmbH	Mittwoch	40	412 - 413
Accuracy Deutschland GmbH	Donnerstag	78	586 - 587
ACONEXT Engineering GmbH	Dienstag	32	248 - 249
adesso AG	Mittwoch	2	414 - 415
AEB SE	Donnerstag	43	588 - 589
AED Engineering GmbH	Mittwoch	73	416 - 417
AES Aerospace Embedded Solutions GmbH	Dienstag	18	250 - 251
AGCO GmbH (Fendt)	Montag	18	86 - 87
AIR LIQUIDE Forschung und Entwicklung GmbH	Montag	21	88 - 89
Airbus	Dienstag	24	252 - 253
AKKA Deutschland	Dienstag	75	254 - 255
Alexander Thamm GmbH	Mittwoch	77	418 - 419
Allianz Deutschland AG	Donnerstag	24	590 - 591
Allocation Network GmbH	Donnerstag	73	592 - 593
ALTANA AG	Mittwoch	71	420 - 421
ALTEN GmbH	Dienstag	12	256 - 257
AlzChem Trostberg GmbH	Montag	20	90 - 91
AMAG Austria Metall AG	Dienstag	7	258 - 259
Amazon EU SARL	Montag	71	92 - 93
ANDREAS STIHL AG & Co. KG	Montag	19	94 - 95
andrena objects ag	Mittwoch	19	422 - 423
Aon Hewitt GmbH	Mittwoch	37	424 - 425
Arnold & Richter Cine Technik GmbH & Co. Betriebs KG	Mittwoch	59	426 - 427
ARRK Engineering	Dienstag	36	260 - 261
ASAP Holding GmbH	Dienstag	41	262 - 263
ASM Assembly Systems GmbH & Co. KG	Montag	62	96 - 97
ASTRUM IT GmbH	Mittwoch	16	428 - 429
ATOSS Software AG	Donnerstag	72	594 - 595
AUDI AG	Donnerstag	44	596 - 597
Autoliv B.V. & Co. KG	Dienstag	34	264 - 265
Autonomous Intelligent Driving GmbH	Mittwoch	46	430 - 431
AWS Systemtechnik GmbH	Montag	9	98 - 99
Baader Bank AG	Donnerstag	53	598 - 599
Bain & Company Germany, Inc.	Donnerstag	1	600 - 601
Basycon Unternehmensberatung GmbH	Mittwoch	35	432 - 433
BAUER KOMPRESSOREN GmbH	Montag	35	100 - 101
BAUER Maschinen GmbH	Montag	24	102 - 103
Bauhaus Luftfahrt e.V.	Bauhaus	54	266 - 267
Bayerische Landesbank	Donnerstag	16	602 - 603
BCG Platinion	Donnerstag	4	604 - 605
BearingPoint GmbH	Dienstag	3	268 - 269
Beckman Coulter Biomedical GmbH	Montag	39	104 - 105
Bosch Building Technologies	Donnerstag	40	606 - 607
Bourns Sensors GmbH	Dienstag	69	270 - 271
Brainlab AG	Dienstag	35	272 - 273

Unternehmen	Tag	Stand	Seite
BridgingIT GmbH	Donnerstag	57	608 - 609
Brückner Maschinenbau GmbH & Co. KG	Montag	65	106 - 107
BRUNATA-METRONA GmbH & Co. KG	Mittwoch	47	434 - 435
BSI Business Systems Integration Deutschland GmbH	Mittwoch	3	436 - 437
Busch Vakuumpumpen und Systeme	Montag	38	108 - 109
BWI GmbH	Mittwoch	1	438 - 439
BYK-Gardner GmbH	Mittwoch	71	420 - 421
CALEO Consulting GmbH	Mittwoch	12	440 - 441
Campana & Schott Unternehmensgruppe	Donnerstag	80	610 - 611
candidus management consulting - candidus GmbH	Donnerstag	76	612 - 613
Capgemini	Mittwoch	43	442 - 443
Catenate GmbH	Donnerstag	31	614 - 615
Cegeka Deutschland GmbH	Mittwoch	51	444 - 445
Celonis	Mittwoch	69	446 - 447
CERN - European Organization for Nuclear Research	Montag	23	110 - 111
CHECK24 Vergleichsportal	Donnerstag	25	616 - 617
CMORE Automotive GmbH	Dienstag	76	274 - 275
CNX Consulting Partners GmbH	Donnerstag	15	618 - 619
Cognizant Technology Solutions GmbH	Mittwoch	49	448 - 449
Collège des Ingénieurs	Dienstag	22	276 - 277
CONTEXT AG	Dienstag	61	278 - 279
Continental Automotive GmbH	Dienstag	16	280 - 281
CORPORATE BUSINESS SOLUTIONS Unternehmensberatung GmbH	Donnerstag	67	620 - 621
Covestro Deutschland AG	Montag	47	112 - 113
Crown Gabelstapler GmbH & Co. KG	Montag	72	114 - 115
CRX Markets AG	Donnerstag	35	622 - 623
D. Swarovski KG	Montag	36	116 - 117
Daimler AG	Dienstag	4	282 - 283
Dassault Systèmes	Montag	33	118 - 119
Data Insights GmbH	Mittwoch	65	450 - 451
DATA MODUL AG	Donnerstag	64	624 - 625
Dell Technologies	Donnerstag	71	626 - 627
DELO Industrie Klebstoffe GmbH & Co. KGaA	Montag	50	120 - 121
DENSO AUTOMOTIVE Deutschland GmbH	Dienstag	5	284 - 285
DEPRAG SCHULZ GMBH u. CO.	Montag	66	122 - 123
Deutsche Pfandbriefbank AG	Donnerstag	47	628 - 629
Deutsches Zentrum für Luft- und Raumfahrt (DLR)	Mittwoch	63	452 - 453
Develey Senf & Feinkost GmbH	Donnerstag	50	630 - 631
d-fine GmbH	Donnerstag	23	632 - 633
digatus it group AG	Donnerstag	30	634 - 635
diva-e Digital Value Excellence GmbH	Donnerstag	60	636 - 637
DLR GfR mbH	Dienstag	55	286 - 287
DMC Datenverarbeitungs- und Management Consulting GmbH	Donnerstag	66	638 - 639
DocuWare GmbH	Donnerstag	19	640 - 641
DONAT group GmbH	Mittwoch	48	454 - 455
DR. JOHANNES HEIDENHAIN GmbH	Mittwoch	22	456 - 457
DRÄXLMAIER Group	Dienstag	51	288 - 289
dSPACE GmbH	Dienstag	8	290 - 291
Durst Phototechnik AG	Montag	6	124 - 125
DUSCHL INGENIEURE GmbH & Co. KG Beratende Ingenieure für Technische Ausrüstung + Energietechnik	Montag	52	126 - 127
DXC Technology	Mittwoch	23	458 - 459
ec4u expert consulting ag	Donnerstag	33	644 - 645
eggs unimedia GmbH	Mittwoch	76	460 - 461
Eisenbeiss GmbH	Montag	73	128 - 129

Unternehmen	Tag	Stand	Seite
elunic AG	Mittwoch	25	462 - 463
Emporias Management Consulting GmbH & Co. KG	Donnerstag	27	646 - 647
engineering people GmbH	Montag	69	130 - 131
EOS GmbH	Montag	7	132 - 133
Epping Hermann Fischer Patentanwalts-gesellschaft mbH	Dienstag	28	292 - 293
Erhardt + Leimer GmbH	Mittwoch	31	464 - 465
ESA-European Space Agency	Montag	27	134 - 135
ESG Elektroniksystem- und Logistik-GmbH	Dienstag	19	294 - 295
EVA Fahrzeugtechnik GmbH	Dienstag	6	296 - 297
Expleo Germany GmbH	Mittwoch	33	466 - 467
EY	Donnerstag	49	648 - 649
EY-Parthenon GmbH	Donnerstag	79	650 - 651
Faktor Zehn AG	Donnerstag	21	652 - 653
Ferchau Engineering GmbH	Dienstag	39	298 - 299
FERCHAU Engineering GmbH - Geschäftsbereich AVIATION	Dienstag	45	300 - 301
Ferrero MSC GmbH & Co. KG	Montag	56	136 - 137
FEV Consulting GmbH	Donnerstag	55	654 - 655
FEV Europe GmbH	Dienstag	57	302 - 303
Firma in-tech	Dienstag	58	304 - 305
fortiss GmbH	Mittwoch	21	468 - 469
Fraunhofer IGCv	Montag	5	138 - 139
Fraunhofer-Institut für Integrierte Schaltungen IIS	Mittwoch	81	470 - 471
Freudenberg Gruppe	Montag	78	140 - 141
Futurice GmbH	Donnerstag	36	656 - 657
FVA GmbH	Montag	16	142 - 143
Gentherm GmbH	Dienstag	23	306 - 307
Gore - W. L. Gore & Associates GmbH	Montag	75	144 - 145
GROB-WERKE GmbH & Co. KG	Montag	3	146 - 147
Grünecker Patent- und Rechtsanwälte PartG mbB	Montag	79	148 - 149
Guldberg GmbH	Dienstag	30	308 - 309
HEKUMA GmbH	Montag	55	150 - 151
Helbling Technik GmbH	Dienstag	25	310 - 311
Hilti Entwicklungsgesellschaft mbH	Montag	81	152 - 153
Hoffmann Eitle	Dienstag	68	312 - 313
Hubert Burda Media Holding Kommanditgesellschaft	Donnerstag	62	658 - 659
HxGN Safety & Infrastructure GmbH	Mittwoch	30	472 - 473
Hyundai MOBIS	Dienstag	74	314 - 315
IABG mbH	Dienstag	13	316 - 317
IAV GmbH	Mittwoch	58	474 - 475
IBM Deutschland	Donnerstag	68	660 - 661
ID-Consult GmbH	Montag	45	154 - 155
ifp - Prof. Dr.-Ing. Joachim Milberg Institut für Produktion und Logistik GmbH & Co. KG	Donnerstag	8	662 - 663
IFTA GmbH	Dienstag	65	318 - 319
IG Metall München	Dienstag	42	320 - 321
ILF Beratende Ingenieure GmbH	Montag	74	156 - 157
IMC Trading	Mittwoch	14	476 - 477
Infineon Technologies AG	Dienstag	56	322 - 323
InfraServ GmbH & Co. Gendorf KG	Montag	22	158 - 159
InMediasP GmbH	Montag	2	160 - 161
innogy Consulting GmbH	Donnerstag	37	664 - 665
Inova Semiconductors GmbH	Dienstag	46	324 - 325
inovex GmbH	Mittwoch	10	478 - 479
Integration Management Consulting GmbH	Donnerstag	7	666 - 667
INVENSITY	Dienstag	48	326 - 327
io-consultants GmbH & Co. KG	Montag	42	162 - 163

Unternehmen	Tag	Stand	Seite
iSYS RTS GmbH	Dienstag	10	328 - 329
iteratec GmbH	Mittwoch	53	480 - 481
itestra GmbH	Mittwoch	11	482 - 483
ITK Engineering GmbH	Dienstag	21	330 - 331
iwis Gruppe	Montag	34	164 - 165
jambit GmbH	Mittwoch	79	484 - 485
JDI Europe GmbH	Dienstag	79	332 - 333
Josef Gartner GmbH	Montag	46	166 - 167
Jungheinrich AG	Montag	54	168 - 169
KADE GmbH	Montag	80	170 - 171
Kassenärztliche Vereinigung Bayerns	Donnerstag	28	668 - 669
KATHREIN SE	Mittwoch	56	486 - 487
Kemény Boehme & Company GmbH	Dienstag	14	334 - 335
KESSEL AG	Montag	12	172 - 173
KINEXON GmbH	Mittwoch	27	488 - 489
Knorr-Bremse AG	Dienstag	43	336 - 337
Kongsberg Automotive GmbH	Dienstag	63	338 - 339
KPMG AG Wirtschaftsprüfungsgesellschaft	Donnerstag	9	670 - 671
KRONES AG	Montag	61	174 - 175
KTM AG	Dienstag	27	340 - 341
L3 Magnet-Motor GmbH	Mittwoch	80	490 - 491
Landeshauptstadt München	Donnerstag	39	672 - 673
Lauterbach GmbH	Mittwoch	20	492 - 493
LEDVANCE GmbH	Donnerstag	58	674 - 675
LEITNER AG	Montag	76	176 - 177
LiangDao GmbH	Dienstag	33	342 - 343
Liebherr - Aerospace Lindenberg GmbH	Dienstag	17	344 - 345
Lilium GmbH	Dienstag	29	346 - 347
Linde AG, Engineering Division	Montag	70	178 - 179
LOYALTY PARTNER SOLUTIONS GmbH	Donnerstag	18	676 - 677
Magna	Dienstag	53	348 - 349
MAHLE	Dienstag	81	350 - 351
MaibornWolff GmbH	Mittwoch	50	494 - 495
mayato GmbH	Donnerstag	61	678 - 679
Mayr GmbH + Co. KG	Montag	8	180 - 181
MCA Engineering GmbH	Dienstag	26	352 - 353
McKinsey & Company, Inc.	Donnerstag	46	680 - 681
Media-Saturn-Holding GmbH	Mittwoch	15	496 - 497
Meierhofer AG	Mittwoch	45	498 - 499
Mercer Deutschland GmbH	Donnerstag	48	682 - 683
MESSRING GmbH	Dienstag	60	354 - 355
Method Park Holding AG	Mittwoch	41	500 - 501
Mews Partners	Dienstag	78	356 - 357
mgm technology partners GmbH	Mittwoch	29	502 - 503
MicroNova AG	Mittwoch	32	504 - 505
Microsoft Deutschland GmbH	Donnerstag	32	684 - 685
Miebach Consulting GmbH	Montag	64	182 - 183
Mixed Mode GmbH	Mittwoch	42	506 - 507
mobileX AG	Mittwoch	9	508 - 509
MODIS GmbH	Dienstag	66	358 - 359
Molinaro Rail	Montag	25	184 - 185
mosaic GmbH	Dienstag	80	360 - 361
msg	Mittwoch	38	510 - 511
MT Aerospace AG	Dienstag	37	362 - 363



Unternehmen	Tag	Stand	Seite
MTU Aero Engines AG	Dienstag	70	364 - 365
Müller-BBM GmbH	Montag	43	186 - 187
Murata Electronics B.V. Germany Branch	Donnerstag	77	686 - 687
Netlight Consulting GmbH	Donnerstag	59	688 - 689
NETZSCH Pumpen & Systeme GmbH	Montag	1	188 - 189
Novatec Consulting GmbH	Donnerstag	29	690 - 691
NTT DATA Deutschland GmbH	Mittwoch	6	512 - 513
Océ Printing Systems GmbH & Co. KG	Montag	41	190 - 191
OHB System AG	Dienstag	38	366 - 367
open systems ag	Mittwoch	64	514 - 515
OpenText Software GmbH	Donnerstag	74	692 - 693
OPITZ CONSULTING Deutschland GmbH	Mittwoch	13	516 - 517
OptWare GmbH	Mittwoch	5	518 - 519
P3 Group GmbH	Mittwoch	78	520 - 521
Palantir Technologies	Mittwoch	39	522 - 523
Panasonic Industry Europe GmbH	Montag	4	192 - 193
PAYBACK GmbH	Donnerstag	3	694 - 695
Pentland Firth Software GmbH	Dienstag	20	368 - 369
Philotech GmbH	Dienstag	67	370 - 371
Pininfarina Deutschland GmbH	Dienstag	50	372 - 373
PIXEL GmbH	Mittwoch	42	506 - 507
Planisware Deutschland GmbH	Mittwoch	67	524 - 525
Porsche AG	Donnerstag	63	642 - 643
Porsche Engineering	Donnerstag	63	642 - 643
PROCON IT AG	Mittwoch	72	526 - 527
Procter & Gamble GmbH	Donnerstag	13	696 - 697
PRODYNA SE	Mittwoch	57	528 - 529
PROSTEP AG	Mittwoch	24	530 - 531
Prozesswerk GmbH	Donnerstag	52	698 - 699
PRÜFTECHNIK Dieter Busch AG	Mittwoch	75	532 - 533
PULS GmbH	Montag	51	194 - 195
PwC	Donnerstag	11	700 - 701
PwC Strategy& (Germany) GmbH	Donnerstag	10	702 - 703
QAware GmbH	Mittwoch	61	534 - 535
Qualicen GmbH	Mittwoch	8	536 - 537
RAYLASE GmbH	Montag	17	196 - 197
Real I.S. AG	Donnerstag	70	704 - 705
REDPOINT.TESEON AG	Montag	30	198 - 199
Rheinmetall Group	Montag	14	200 - 201
RMD-Consult GmbH	Montag	31	202 - 203
Rohde & Schwarz GmbH & Co. KG	Mittwoch	70	538 - 539
Rolls-Royce Power Systems AG	Donnerstag	2	706 - 707
RUAG Aerospace Structures GmbH	Dienstag	77	374 - 375
SALT AND PEPPER Technology GmbH & Co. KG	Dienstag	31	376 - 377
SAP SE	Mittwoch	4	540 - 541
Scandio GmbH	Mittwoch	68	542 - 543
SCANLAB GmbH	Montag	49	204 - 205
Schneider Electric GmbH	Montag	37	206 - 207
SCHOTT AG	Montag	26	208 - 209
SENSIRION - the sensor company	Montag	10	210 - 211
SGL CARBON SE	Dienstag	52	378 - 379
Siemens AG	Montag	63	212 - 213
Siemens Management Consulting	Donnerstag	54	708 - 709
Siltronic AG	Montag	13	214 - 215
SILVER ATENA Electronic Systems Engineering GmbH	Dienstag	44	380 - 381

Unternehmen	Tag	Stand	Seite
Simon-Kucher & Partners Strategy & Marketing Consultants GmbH	Donnerstag	38	710 - 711
SimonsVoss Technologies GmbH	Montag	11	216 - 217
Sixt GmbH & Co. Autovermietung KG	Donnerstag	56	712 - 713
Software Factory GmbH	Dienstag	40	382 - 383
Sonplac GmbH	Dienstag	2	384 - 385
Sopra Steria Consulting	Donnerstag	20	714 - 715
SPINNER GmbH	Montag	53	218 - 219
Splunk Services Germany GmbH	Mittwoch	62	544 - 545
Stadtwerke München GmbH	Donnerstag	65	716 - 717
Steadforce GmbH	Mittwoch	74	546 - 547
Stern Stewart & Co.	Donnerstag	12	718 - 719
Strategy Engineers GmbH & Co. KG	Donnerstag	5	720 - 721
STREICHER Unternehmensgruppe	Montag	59	220 - 221
Stryker Leibinger GmbH & Co. KG	Montag	32	222 - 223
Swagelok München   B.E.S.T. Fluidsysteme GmbH München	Montag	40	224 - 225
Swiss Re Europe S.A., Niederlassung Deutschland	Donnerstag	17	722 - 723
syracom AG	Donnerstag	45	724 - 725
Taguier AG	Dienstag	11	386 - 387
TDK Electronics Group/TDK Europe GmbH	Montag	67	226 - 227
TechConnect GmbH	Mittwoch	54	548 - 549
TECOSIM GmbH	Dienstag	64	388 - 389
TESIS GmbH	Mittwoch	52	550 - 551
Texas Instruments Deutschland GmbH	Dienstag	49	390 - 391
The MathWorks GmbH	Dienstag	71	392 - 393
thyssenkrupp AG	Montag	15	228 - 229
TNG Technology Consulting GmbH	Mittwoch	66	552 - 553
TQ-Systems GmbH	Mittwoch	28	554 - 555
TraceTronic GmbH	Mittwoch	55	556 - 557
T-Systems Multimedia Solutions GmbH	Mittwoch	26	558 - 559
TÜV Rheinland i-sec GmbH	Donnerstag	51	726 - 727
TÜV Süd Gruppe	Montag	29	230 - 231
TWT GmbH	Mittwoch	18	560 - 561
UNITY AG	Donnerstag	34	728 - 729
univativ GmbH	Donnerstag	81	730 - 731
Upper Austrian Research GmbH & Linz Center of Mechatronics GmbH	Montag	57	232 - 233
Validas AG	Mittwoch	60	562 - 563
Ventum Consulting GmbH & Co. KG	Donnerstag	41	732 - 733
Veoneer Germany GmbH	Dienstag	59	394 - 395
Vinnolit GmbH & Co. KG	Montag	58	234 - 235
Voith GmbH & Co.KG&A	Dienstag	62	396 - 397
VOLKE Consulting Engineers GmbH & Co. Planungs KG	Dienstag	47	398 - 399
Volkswagen Consulting	Dienstag	15	400 - 401
VTU Engineering Deutschland GmbH	Montag	28	236 - 237
Wacker Chemie AG	Montag	44	238 - 239
Wacker Neuson Group	Montag	60	240 - 241
Webasto Gruppe	Dienstag	1	402 - 403
WOLF GmbH	Montag	48	242 - 243
WPS - Workplace Solutions GmbH	Donnerstag	26	734 - 735
Würth Elektronik	Mittwoch	36	564 - 565
Zeiss Gruppe	Dienstag	72	404 - 405
Zentrale Stelle für Informationstechnik im Sicherheitsbereich	Mittwoch	17	566 - 567
ZF Friedrichshafen AG	Dienstag	9	406 - 407
Ziehpuls GmbH	Mittwoch	7	568 - 569
Zühlke Engineering GmbH	Mittwoch	34	570 - 571

## Kooperationspartner

Kooperationspartner am Montag, 24. Juni 2019	Seite	Stand
Agentur für Arbeit München		E
Alumni & Career		C
A.S.I. Wirtschaftsberatung AG		F
Englisch Writing Center		G
TUM: Junge Akademie		B
UnternehmerTUM GmbH		D
VDI Verein Deutscher Ingenieure		A

Kooperationspartner am Dienstag, 25. Juni 2019	Seite	Stand
Alumni & Career		C
A.S.I. Wirtschaftsberatung AG		F
audimax MEDIEN GmbH		E
Englisch Writing Center		G
IAESTE LC München		D

Kooperationspartner am Mittwoch, 26. Juni 2019	Seite	Stand
Alumni & Career		C
A.S.I. Wirtschaftsberatung AG		F
Englisch Writing Center		G
KLEMM & Cie.		A
UnternehmerTUM GmbH		D
ZSK		E

Kooperationspartner am Donnerstag, 27. Juni 2019	Seite	Stand
Academic Work		D
Alumni & Career		C
A.S.I. Wirtschaftsberatung AG		F
Englisch Writing Center		G
KLEMM & Cie.		A
TUM: Junge Akademie		B
ZSK		E